

# ZIZITO

— Switzerland

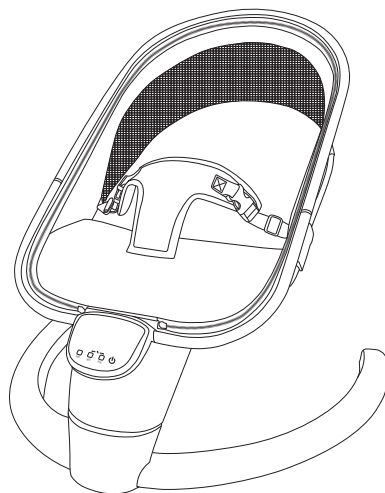

DE	AUTO BABY SWING.....	2
EN	AUTO BABY SWING .....	10
FR	BALANÇOIRE AUTO BÉBÉ .....	18
ES	COLUMPIO AUTOMÁTICO PARA BEBÉ .....	26
IT	AUTO BABY SWING .....	34
NL	AUTO BABY SWING .....	42
RO	AUTO BALANSOAR PENTRU BEBELUȘI .....	50
GR	ΑΥΤΟΜΑΤΗ ΒΡΕΦΙΚΗ ΚΟΥΝΙΑ.....	58
SRB	AUTOMATSKA BEBI LJULJAŠKA .....	66
BG	АВТОМАТИЧЕН БЕБЕШКИ ШЕЗЛОНГ .....	74

## PRODUKTINFORMATION

Modell: BY055

Produktname: Babyschaukel

Paketspezifikation: 505x195x670mm

Lagergewicht: 0-20 lbs (9kg)

Hauptmaterialien: ABS, Stahl, Polyester

## PAKETLISTE

- |                    |  |
|--------------------|--|
| 1. Basisgruppe × 1 | 5. Fernbedienung × 1   |
| 2. Hauptrahmen × 1 | 6. Netzteil × 1 (Nennfrequenz: 50-60 Hz,<br>Nennspannung: 6 V) |
| 3. Sitzrahmen × 1  | 7. Produkthandbuch   |
| 4. Moskitonetz × 1 |  |



## INSTALLATION

### 1. Einbau (Sitzrahmeneinbau)

#### • Installation von Basisgruppe und Hauptrahmen

Setzen Sie die Tragsäule unter dem Hauptrahmen senkrecht in die Buchse der Basisgruppe ein (Abb.1). Dabei ist zu beachten, dass er beidseitig symmetrisch eingesetzt werden muss, damit der Hauptrahmen und die Basisgruppe fest montiert sind (Abb.2). Drücken Sie die Taste hinter dem Hauptrahmen (Abb.3), um den Hauptrahmen von der Basisgruppe zu trennen.

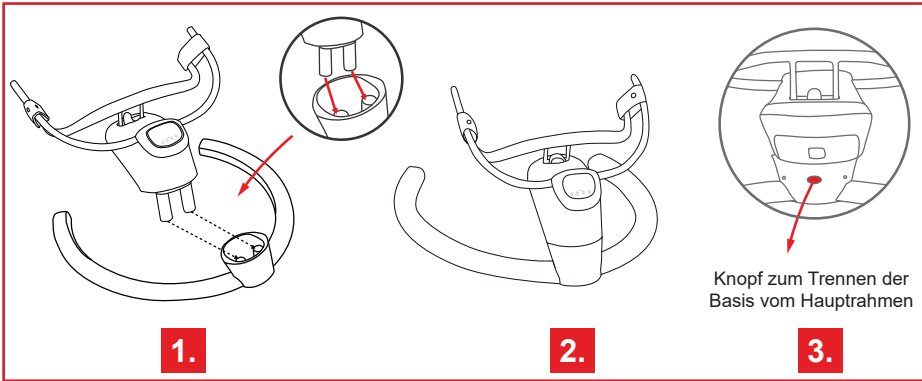

• **Einbau des Gestells für den Babyschaukelsitz**

Stecken Sie das Stützrohr auf der Rückseite des Sitzrahmens in das Verbindungsrohr auf beiden Seiten des Hauptrahmens. Dabei ist zu beachten, dass beide Enden gleichzeitig eingesteckt werden, damit sie sich nach dem Einstecken nicht lösen (Abb.4).

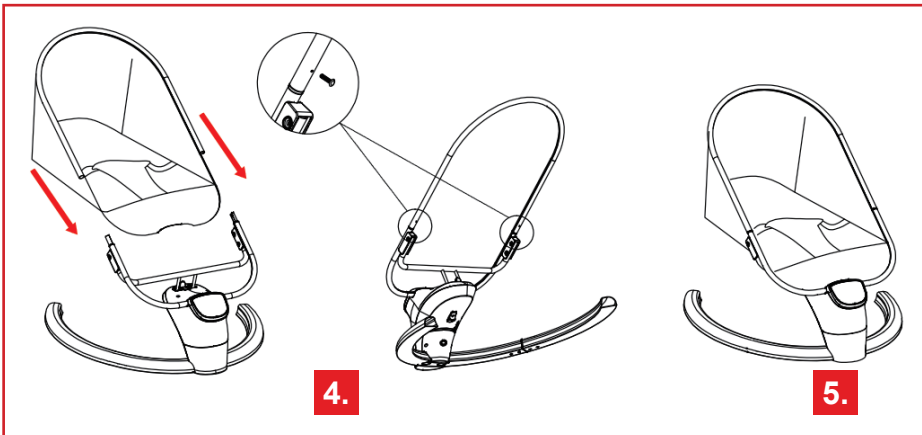

• **Basisteil Zubehör:**

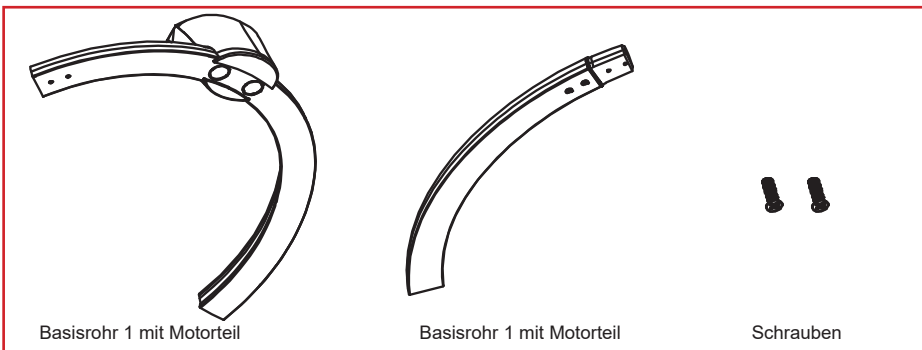

## • Basisteilmontage:

6.

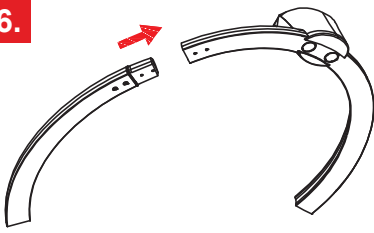

Schritt 1: Basisrohr 2 in Basisrohr 1 mit Motorteil stecken.

Stellen Sie sicher, dass die Steckdosen fest angeschlossen sind

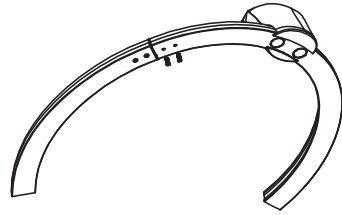

Schritt 2: Verriegeln Sie die Buchsen mit Schrauben, stellen Sie sicher, dass die Schrauben fest sitzen.

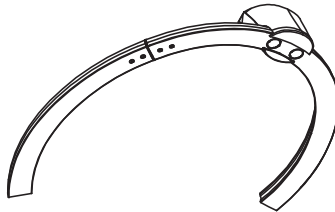

Nun ist das Basisteil fertig. Gut gemacht!

## 2. Installation (Moskitonetz Installation)

### • Installation von Moskitonetzen

Rasten Sie die beiden Enden des Moskitonetzes direkt an der Sitzkante ein und ziehen Sie dann das Moskitonetz nach unten, um die Oberseite zu bedecken (Abb. 7).

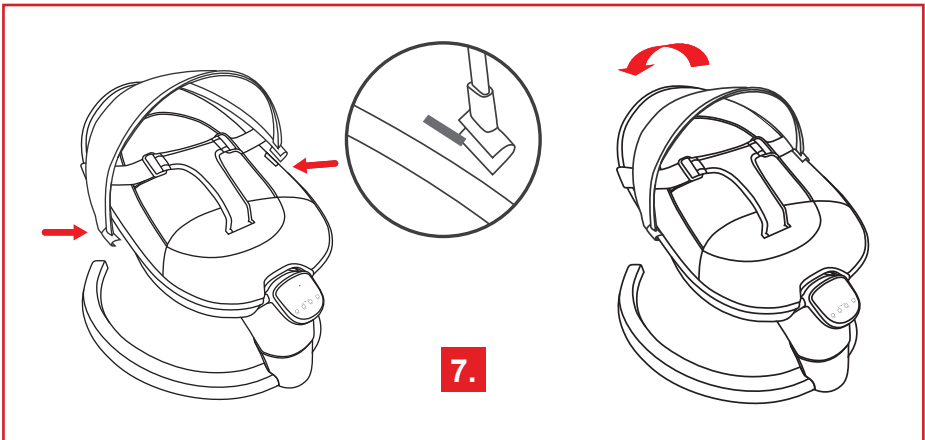

7.

# VERWENDUNG

## 1. Positionsverstellung / Schwenklappung

### • Einstellung der Position

Die Babyschaukel kann in drei Positionen eingestellt werden, und der Winkel der Babyschaukel kann ebenfalls eingestellt werden, nachdem der Knopf auf der Rückseite des Hauptrahmens gedrückt wird (Abb.8)

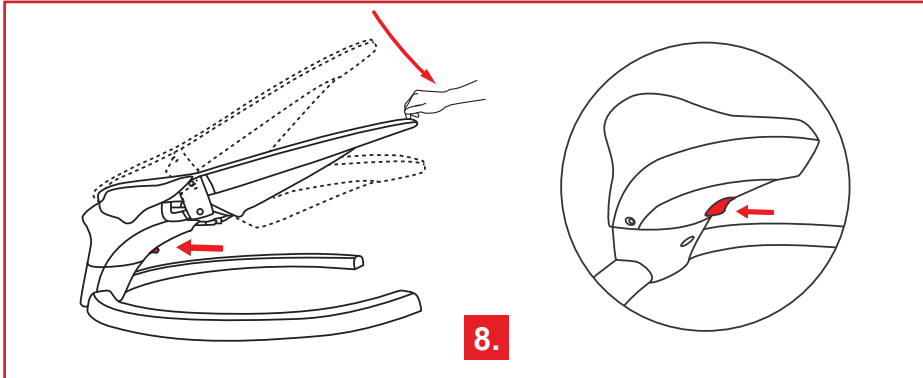

**Hinweis:** Stellen Sie den Rahmen nicht ein, wenn das Kind auf dem Stuhl sitzt

### • Installation von Moskitonetzen

Niedrige Position: geeignet für Babys zum Ausruhen

Mittlere Position: geeignet zum Füttern des Babys Hohe Position: geeignet für Babys zum Spielen

\*Bitte stellen Sie die entsprechende Position nur zu Referenzzwecken entsprechend dem Gewicht des Babys und der tatsächlichen Sitzsituation ein.

## 2. So verwenden Sie den Sicherheitsgurt

• Schließen Sie die Schnallen oder Schnallen der Sicherheitsgurte auf beiden Seiten der Schaukel.

• Legen Sie die Beine des Babys jeweils auf beide Seiten des Sicherheitsgurts und stellen Sie die Straffheit der Schnalle ein.

**Tips:** Bitte stellen Sie aus Sicherheitsgründen sicher, dass das Baby vor der Verwendung des Produkts korrekt im Schutzbereich des Sicherheitsgurts sitzt und die Schnallen geschlossen sind.

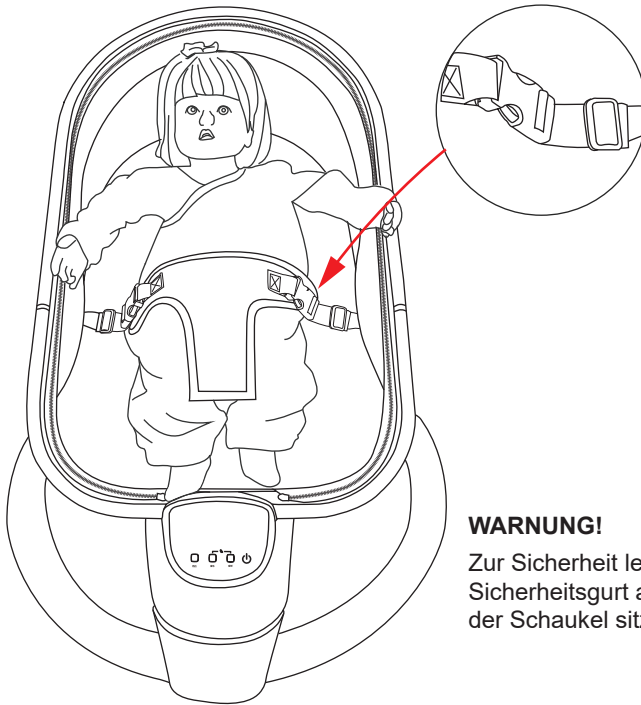
**WARNUNG!**

Zur Sicherheit legen Sie bitte den Sicherheitsgurt an, bevor das Baby in der Schaukel sitzt.

**3. Tastenbeschreibung (Touch-Version)****Netzschalter:**

Wenn Sie den Netzschalter drücken, färbt er sich weiß und zeigt damit an, dass das Gerät gestartet wurde; drücken Sie den Netzschalter, um das Gerät auszuschalten.

**Zeitschaltuhr:**

Wenn die Musik- oder Swing-Funktion aktiviert ist, drücken Sie den Schalter, und die Timing-Funktion wird auf dem digitalen Bedienfeld angezeigt, und drücken Sie die + - Taste, um die Timing-Länge einzustellen. Das Timing ist in 8 Gänge unterteilt, das Minimum ist 5 Minuten, der erste Gang 5 Minuten und der achte Gang 40 Minuten

**Musikschalter:**

Schalten Sie den Netzschalter ein, drücken Sie den Musikschalter, 9 Musikstücke werden nacheinander abgespielt, ein einzelner Song muss nicht durchlaufen werden, 9 Musikstücke werden nach dem Abspielen immer wieder von vorne abgespielt. Drücken Sie den Schalter, um zum nächsten Song zu wechseln, und halten Sie den Schalter gedrückt, um die Musik auszuschalten.

Musikspeicherfähigkeit: Wählen Sie die Musiksequenz, schalten Sie den Musikschalter aus und dann den Musikschalter wieder ein, die gerade geschlossene Musik wird weiter abgespielt.

Wenn die Musik an ist, drehen sich die Lichter des Musikschalters und des

Gangschalters hin und her. Wenn Sie die Musikfunktion verwenden müssen, drücken Sie den Musikschalter und drücken Sie dann den Musikschalter, um zur nächsten Musik zu wechseln. Drücken Sie die Taste + -, um die Musiklautstärke einzustellen. Die Musiklautstärke ist in 8 Stufen unterteilt, das Minimum ist 1 und das Maximum ist 8.

Drücken Sie lange auf den Musikschalter, um die Musikfunktion auszuschalten.



### Schwenkschalter:

Schalten Sie den Strom ein, drücken Sie den Schwenkschalter, und das Licht des Schwenkschalters wird weiß, der Wert der Schwenkposition wird auf dem digitalen Bedienfeld angezeigt. Drücken Sie die Taste + -, um die Schwenkgeschwindigkeit einzustellen. Es gibt 0-8 Gänge und Gang 0 dient zum Ausschalten der Schaukelfunktion.

Wenn Gang, Musik und Timing gleichzeitig funktionieren, rotieren die Lichter für Gang, Musik und Timing abwechselnd. Die Leuchtanzeige 8 zeigt die Nummer der Funktion der eingeschalteten Taste an. Wenn Sie den Gang einstellen möchten, aber das Licht nicht auf den Gangschalter gedreht ist, können Sie den Gangschalter drücken, um den Gang einzustellen. Wenn Sie die Tasten am Bedienfeld 1 Minute lang nicht betätigen, wird die Platine automatisch gesperrt und alle Funktionen können nicht bedient werden. Sie müssen den Musikschalter und den Zeitschalter gleichzeitig drücken, um die Funktionen der Tasten zu entsperren und zu verwenden.

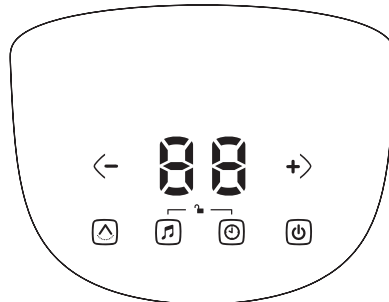

### Anmerkung:

Wenn das Bedienfeld nicht innerhalb von 1 Minute betätigt wird, wird das System automatisch gesperrt. Sie müssen den Musikschalter und die Zeitschaltuhr gleichzeitig drücken, um die Sperre vor der Inbetriebnahme aufzuheben.

### 4. Modus der externen Stromversorgung:

- (1) Schließen Sie den runden Endstecker der Verkabelung an der Rückseite des Panels an (Rückseite des Panel-Netzschalters);
- (2) Verbinden Sie den USB-Port-Stecker mit dem Adapterende;
- (3) Wenn der Adapter an die haushaltsübliche 110-V-Steckdose angeschlossen ist, kann das externe Netzteil zum Fahren verwendet werden.

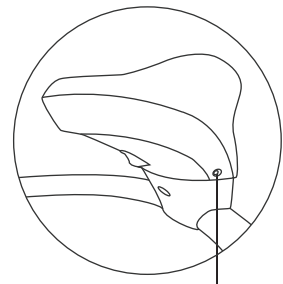

Adapter Stromschnittstelle

## 5. Fernbedienung

• **Das Produkt ist mit einer Fernbedienung ausgestattet und die Funktionstasten der Fernbedienung entsprechen denen auf dem Bedienfeld des Produkts.**

Nach "⏻" gedrückt wird, wird sie weiß und zyklisch, was anzeigt, dass die Schaukel begonnen hat. Drücken Sie den Netzschalter erneut, um das Gerät auszuschalten.

Nachdem die Swing-Funktion aktiviert wurde, leuchtet im Ganganzeigebereich jedes Mal, wenn "⏻" gedrückt wird, ein Licht auf, das die Zeitmessfunktion darstellt. Das Timing ist in 8 Gänge unterteilt, wobei das Minimum 5 Minuten, 5 Minuten ein Gang und der achte Gang 40 Minuten beträgt.

Drücken Sie "🎵" um die Musik zu starten oder zu pausieren.

Drücken Sie "⊕" "⊖" um die Lautstärke der Musik zu erhöhen oder zu verringern

Drücken Sie "⏮" "⏭" um die vorherige / nächste Musik abzuspielen. Wenn das Gerät eingeschaltet ist, drücken Sie "⏲" "⏱" einmal, um die Schwenkgeschwindigkeit eines Gangs zu erhöhen oder zu verringern (insgesamt 8 Gänge, der Schwenkmodus ist bei Gang 0)

• **Bei Verwendung der Fernbedienung ist es erforderlich, den Senderkopf der Fernbedienung mit dem Netzschalterende des Produktbedienfelds auszurichten.**

**Hinweis:** Ziehen Sie die transparente PVC-Folie am Ende der Fernbedienung vor dem Gebrauch heraus

**Hinweis:** Die Fernbedienung ist mit einer 3V-Knopfbatterie ausgestattet.

## REINIGUNG & WARTUNG

### • **Wartung und Reinigung**

#### **Sitzkissen:**

Entfernen Sie das Sitzpolster; gut zusammenbauen; Waschen Sie es mit kaltem Wasser von der Maschine bei weichen Kleidungsstücken oder von Hand. Bleichen, Austrocknen und Trocknen sind verboten.

#### **Hauptrahmen und Sitzrahmen:**

Mit feuchtem Tuch und weicher Seife abwischen und trocknen. Bitte nicht mit Wasser waschen. Moskitonetz: Bitte mit einem sauberen feuchten Tuch und weicher Seife abwischen.

## WARNUNG

### **WICHTIG! SORGFÄLTIG LESEN UND FÜR SPÄTERE VERWENDUNG AUFBEWAHREN.**

1. Dieses Produkt dient nur zur Positionierung. Es ist strengstens verboten, Babys zu transportieren.
  2. Bitte verwenden Sie es nicht für Babys, die alleine sitzen können, um mögliche Unfälle wie Herunterfallen und Erwürgen durch den Sicherheitsgurt zu vermeiden.
- Bitte beachten: Bitte verwenden Sie den Sicherheitsgurt richtig.



Bitte nicht für Babys verwenden, die alleine über den Sitz klettern können.

3. Bitte lassen Sie das Baby es nicht alleine benutzen .

4. Anwendungsbereich: Der Schaukelmodus ist für Säuglinge und Kinder von 0-20 lbs geeignet.

5. Bewegen Sie es nicht, wenn es für Babys verwendet wird.

6. Das Abstellen von Gegenständen auf dem Moskitonetz ist verboten, außer den passenden Spielsachen.

7. Es ist strengstens untersagt, dieses Produkt an einer hohen Stelle (wie einer Tischplatte, einem Tisch, einer Treppe oder anderen über dem Boden liegenden Stellen) zu verwenden, um ein Herunterfallen zu verhindern.

8. Auf Erstickungsgefahr achten: Bitte nicht auf weichen Gegenständen (wie Bett, Sofa etc.) verwenden, um Erstickungsgefahr beim Umkippen zu vermeiden .

9. Es ist verboten, den Sitzwinkel zu verstellen oder den Sitz zu klappen, wenn das Baby sitzt.

10. Lassen Sie das Kind niemals unbeaufsichtigt.

11. Verwenden Sie dieses Produkt nicht mehr, wenn Ihr Kind bereits ohne Hilfe sitzen kann oder mehr als 9 kg wiegt.

12. Dieses Produkt ist nicht für längere Schlafperioden geeignet

13. Verwenden Sie dieses Produkt niemals auf einer erhöhten Fläche (z. B. einem Tisch).

14. Benutzen Sie immer das Rückhaltesystem.

15. Um Verletzungen zu vermeiden, achten Sie darauf, dass Kinder beim Entfalten und Zusammenklappen des Produkts ferngehalten werden.

16. Lassen Sie Kinder nicht mit diesem Produkt spielen.

17. Bewegen oder heben Sie das Produkt nicht, wenn sich das Baby darin befindet.

18. Wenn das Gerät an ein Abspielgerät angeschlossen ist, stellen Sie sicher, dass die Lautstärke des Abspielgeräts auf einen niedrigen Wert eingestellt ist.

19. Das Produkt ist kein Ersatz für einen Korb oder ein Kinderbett. Wenn das Kind schlafen muss, bringen Sie es in das Bettchen oder den Korb;

20. Verwenden Sie das Produkt nicht, wenn Teile gebrochen sind oder fehlen;

21. Verwenden Sie keine Zubehör- oder Ersatzteile, die nicht vom Hersteller empfohlen werden;

22. Achten Sie beim Einlegen der Batterien auf die Polarität;

23. Entsorgung gebrauchter Batterien

24. Prüfen Sie den Stecker und das Kabel (oder andere Teile, die für den Netzanschluss verwendet werden) häufig auf Beschädigungen und verwenden Sie sie nicht, um Schäden zu erkennen;

25. Empfehlung: Verwenden Sie das Produkt nur mit dem vom Hersteller angegebenen Wechselrichter.

## PRODUCT INFORMATION

Model: BY055

Product Name: Baby swing

Package Specification: 505x195x670mm

Weight Load: 0-20lbs (9kgs)

Main Materials: ABS, steel, polyester

## PACKAGE LIST

- |                     |  |
|---------------------|--|
| 1. Base group × 1   | 5. Remote control × 1  |
| 2. Main frame × 1   | 6. Power adapter × 1 (rated frequency: 50-60Hz, rated voltage: 6V) |
| 3. Seat frame × 1   | 7. User manual   |
| 4. Mosquito net × 1 |  |



## HOW TO INSTALL

### 1. Installation (seat frame installation)

#### Installation of the base group and main frame

Insert the support base under the main frame into the socket of the base group vertically (Fig.1). Note: It should be inserted symmetrically on both sides to ensure that the main frame and the base group are installed firmly (Fig.2). Press the button behind the main frame (Fig.3) to separate the main frame from the base group.

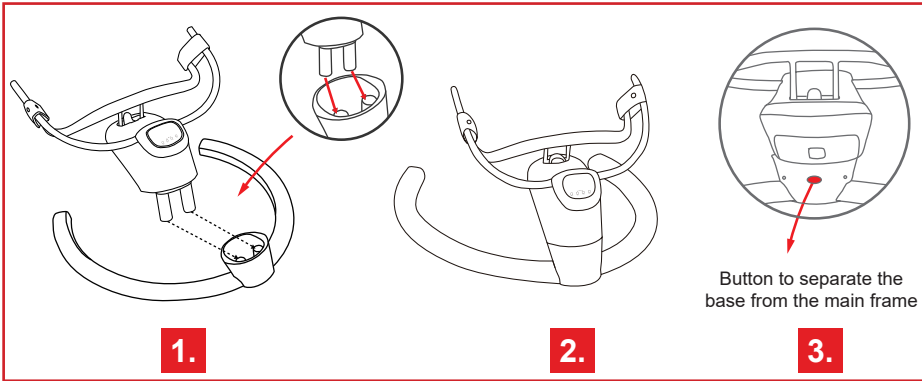

• **Installation of baby swing seat frame**

Insert the support tube on the back of the seat frame into the connecting tube on both sides of the main frame. Note: Both ends should be inserted at the same time to ensure that they are not loose after they are inserted (Fig.4).

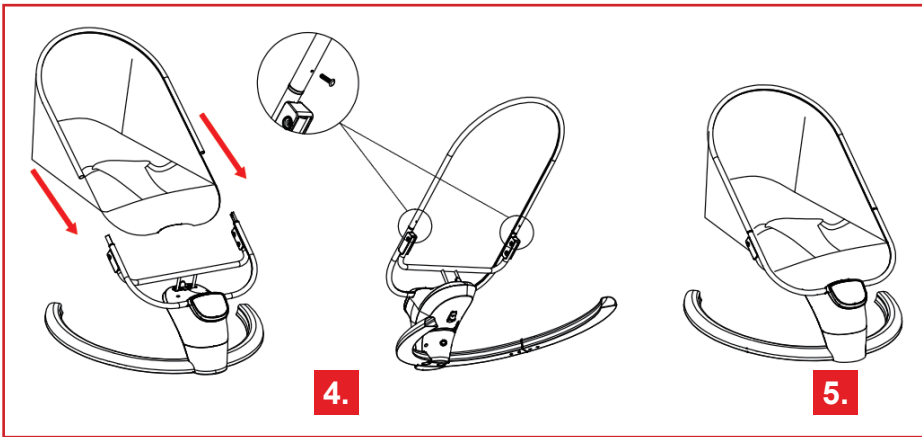

• **Base part accessories:**

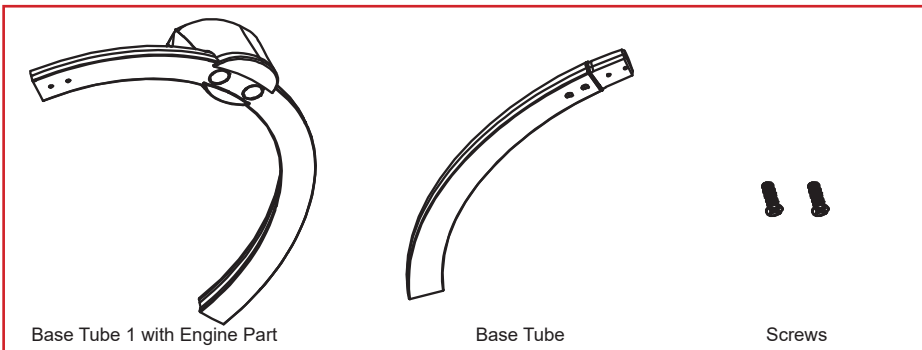

## • Base Part Assembly:

6.

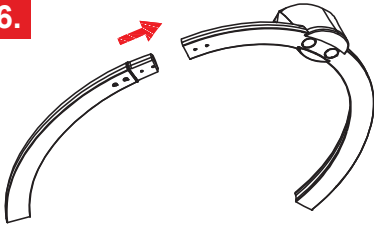

Step 1: Put the Base Tube 2 into the Base Tube 1 with Engine Part.

Make sure the grooves are connected snugly.

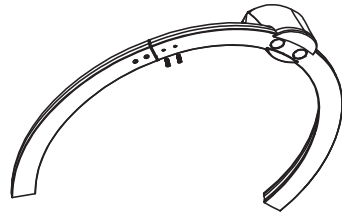

Step 2: Fix the grooves with screws. Ensure the screws are fixed tightly.

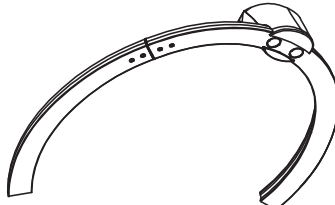

Now the base part is finished. Well done!

## 2. Installation (Mosquito net installation)

### • Mosquito net installation

Snap both ends of the mosquito net directly into the seat edge, and then pull down the mosquito net to cover the top (Fig.7).

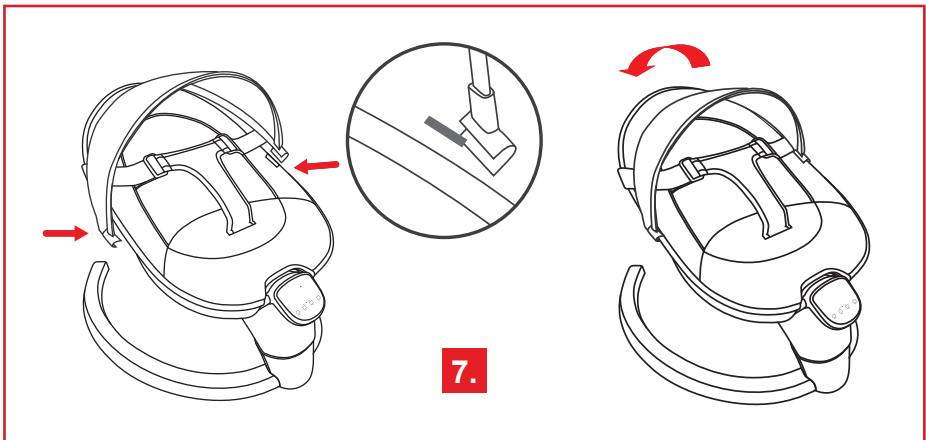

7.

## HOW TO USE

### 1. Position adjustment / swing folding

#### • Position adjustment

The baby swing can be adjusted at three positions, and the baby swing angle can also be adjusted while pressing the button on the back of the main frame (Fig.8)

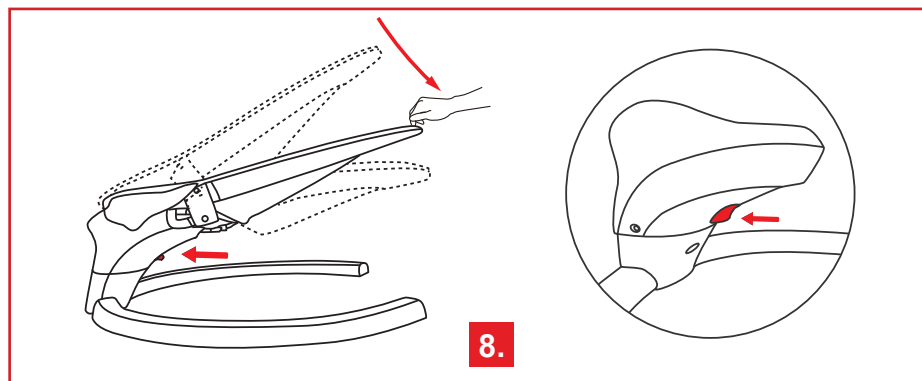

**Note:** Do not adjust the frame while the infant is in the chair

#### • Mosquito net installation

Low position: suitable for babies to rest

Medium position: suitable for feeding the baby High position: suitable for babies to play

\*For reference only, please adjust the appropriate position according to the baby's weight and actual sitting condition.

### 2. How to use the safety belt

- Fasten the safety belt buckles and clips on both sides of the swing.
- Put the baby's legs on both sides of the safety belt, and adjust the buckle tightness.

**Tips:** For safety reasons, please ensure that the baby is sitting properly within the protection range of the safety belt and that the buckles are fastened before using the product.

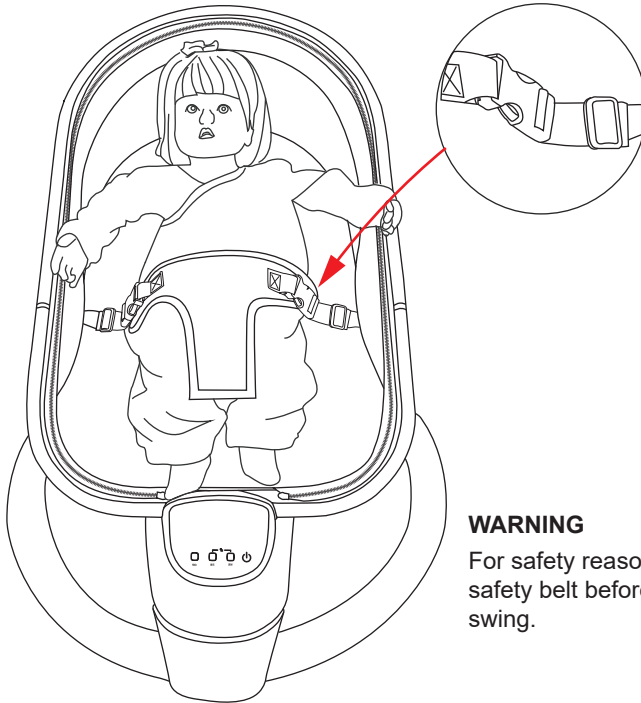

### WARNING

For safety reasons, please fasten the safety belt before the baby sits in the swing.

### 3. Key Description (Touch Version)



Power switch:

Press the Power switch and it will turn white, which indicates that it has been started; press the Power switch to turn off the power.



Timing switch:

When the music or swing function is activated, press this switch, and the timing function is displayed on the digital panel. Then press the + - button to adjust the timing length. The timing is divided into 8 periods, the minimum is 5 minutes, the first period is 5 minutes, and the eighth period is 40 minutes.

Music switch:



Turn on the power switch, press the music switch and 9 melodies will be played in sequence. 9 melodies will be played again and again from the beginning after they are played. Press the switch to change to the next song and hold the switch to turn off the music.

Music memory ability: select the music sequence, turn off the music switch and then turn on the music switch again, the music that was just closed will continue

to play repeatedly.

When the music is on, the lights of the music switch and the timing switch become to flash. If you need to use the music function, press the music switch, then press the music switch to change to the next music, and then press the + - button to adjust the music volume. The music volume is divided into 8 levels – the minimum is 1 and the maximum is 8.

Long press the music switch to turn off the music function.



#### Swing switch:

Turn on the power, press the swing switch, and the swing switch light will turn white. The swing position value will be displayed on the digital panel. Press the + - button to adjust the swing speed. There are 0-8 modes and mode 0 is to turn off the swing function.

If the swing, music and timing functions are working at the same time, the swing, music and timing lights will flash in turn. The light will display the number of the function that is on. If you want to adjust the swing but the light is not turned to the swing switch, you can press the swing switch to adjust the swing mode.

If you do not operate the buttons on the control panel for 1 minute, the circuit board will be automatically locked, and you will no longer be able to operate with the functions. To unlock the board again and use the functions of the buttons you need to press the music switch and timing switch at the same time.

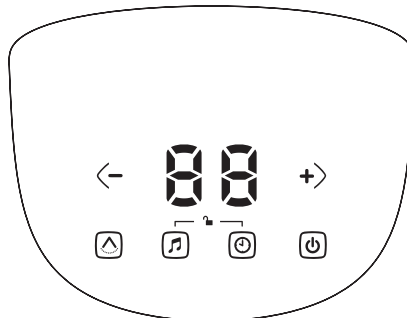

#### Note:

If the control panel is not operated within 1 minute, the system will be automatically locked. You need to press the music switch and timing switch at the same time to unlock before operation.

#### 4. External power supply mode:

- (1) Connect the round end connector of wiring to the back of the panel (back of the panel power switch);
- (2) Connect the USB port connector to the adapter end;
- (3) When the adapter is connected to the household 110 V power socket, the external power supply can be used for driving.

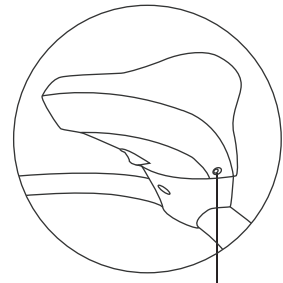

Adapter power interface





## 5. Remote control



- The product is equipped with a remote control, and the function keys of the remote control correspond to those on the product control panel.

After “” is pressed, it will turn white and flash, which indicates that the swing has been started. Press the power switch again to turn off the power.

After the swing function is activated, a light will be on in the mode indicator area every time “” is pressed, which represents the timing function. The timing is divided into 8 periods, with the minimum of 5 minutes, 5 minutes per period, and the eighth period is with duration 40 minutes.

Press “” to start or pause the music.

Press “” “” to increase or decrease the volume of the music. Press “” “” to play the previous / next music.

When the power is on, press “” “” once to increase or decrease the swing speed with one mode (8 modes in total, swing function is off at mode 0)

- When using the remote control, it is necessary to align the transmitter head of the remote control with the power switch end of the product control panel.

**Note:** Pull out the PVC transparent film at the end of the remote control before use

**Note:** The remote control is equipped with a 3V button battery.

## CLEAN & MAINTENANCE

### • Maintenance and Clean

#### Seat cushion:

Remove the seat cushion; disassemble it well; wash it with cold water in a washing machine at a medium-speed spin or by hand. Bleaching, dehydration and drying are prohibited.

#### Main frame and seat frame:

Wipe with wet cloth and soft soap and dry it. Please don't wash with water. Mosquito net: Please wipe with a clean wet cloth and soft soap.



## WARNING

### IMPORTANT! READ CAREFULLY AND KEEP FOR FUTURE REFERENCE.

1. This product is only for positioning. It is strictly forbidden to transport the baby.
  2. Please do not use it for babies who can sit alone to prevent potential accidents such as falling and being strangled by safety belt.
- Note:** Please use the seat belt correctly.
- Please do not use it for babies who can climb over the seat alone.
3. Please don't let the baby use it alone.
  4. Weight load: The swing mode is suitable for infants / children weight 0-20 lbs.
  5. Do not move it when it is used by a baby.
  6. It is forbidden to place objects on the mosquito net except for the matching toys.
  7. It is strictly forbidden to use this product at a high place (such as table top, stairs or other places higher than the ground) to prevent overturning.
  8. Pay attention to the risk of suffocation: please do not use it on soft objects (such as bed, sofa, etc.) to prevent suffocation when it is overturned.
  9. It is forbidden to adjust the seat angle or fold the seat while the baby is sitting inside.
  10. Never leave the child unattended.
  11. Do not use this product once your child can sit up unaided or weighs more than 9 kg
  12. This product is not intended for prolonged periods of sleeping
  13. Never use this product on an elevated surface (e.g. a table).
  14. Always use the restraint system.
  15. To avoid injury ensure that children are kept away when unfolding and folding this product.
  16. Do not let children play with this product.
  17. Do not move or lift this product with the baby inside it.
  18. When the product is connected to a music player, ensure that the volume of the music player is set to a low value.
  19. The product does not replace a basket or a cot. When the child needs to sleep, move him to the crib or basket;
  20. Do not use the product if there are broken or missing parts;
  21. Do not use accessories or spare parts that are not recommended by the manufacturer;
  22. Observe the polarity when installing the batteries;
  23. Used batteries disposal
  24. Check the plug and cable (or other parts used for mains connection) frequently for damage and do not use it to identify damage;
  25. Recommendation: use the product only with the inverter specified by the manufacturer.

## INFORMATION PRODUIT

Modèle : BY055

Nom du produit: Balançoire bébé

Spécification de l'emballage: 505x195x670mm

Poids de roulement : 0-20 lb (9kgs)

Matériaux principaux: ABS, acier, polyester

## LISTE DES PAQUETS

- |                        |   |
|------------------------|---|
| 1. Groupe de base × 1  | 5. Télécommande × 1   |
| 2. Cadre principal × 1 | 6. Adaptateur secteur × 1 (fréquence nominale: 50-60 Hz, tension nominale: 6 V) |
| 3. Cadre de siège × 1  | 7. Manuel du produit  |
| 4. Moustiquaire × 1    |   |

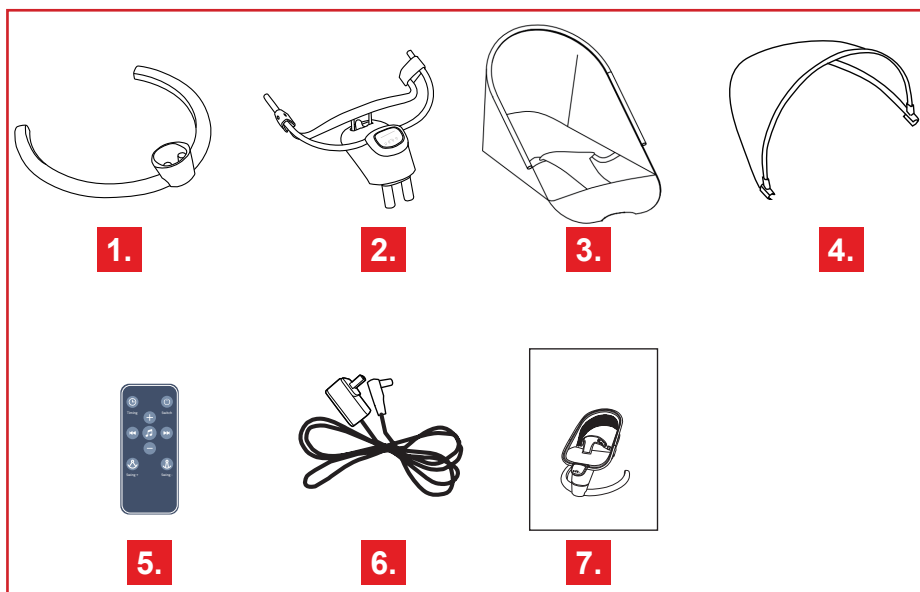

## COMMENT INSTALLER

### 1. Installation (installation du cadre de siège)

#### • Installation du groupe de base et du cadre principal

Insérez la colonne de support sous le cadre principal dans la douille du groupe de base verticalement (Fig.1). Il est à noter qu'il doit être inséré symétriquement des deux côtés pour s'assurer que le cadre principal et le groupe de base sont bien installés (Fig.2). Appuyez sur le bouton derrière le cadre principal (Fig.3) pour séparer le cadre principal du groupe de base.

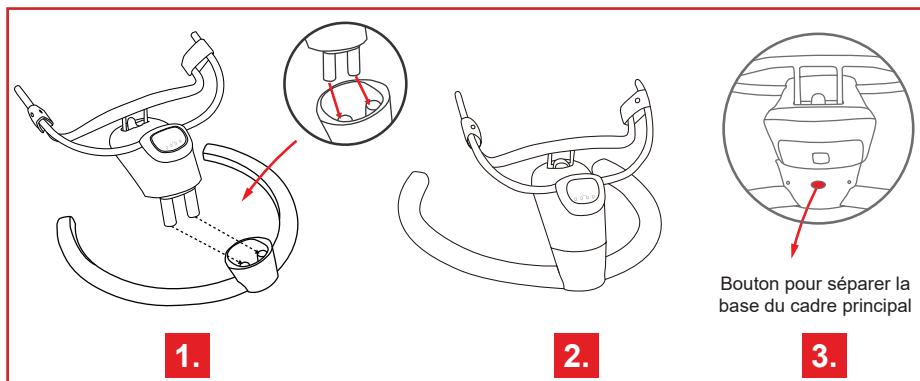

### • Installation du cadre de siège de balançoire pour bébé

Insérez le tube de support à l'arrière du cadre du siège dans le tube de connexion des deux côtés du cadre principal. Il convient de noter que les deux extrémités doivent être insérées en même temps pour s'assurer qu'elles ne se desserrent pas après leur insertion (Fig.4).

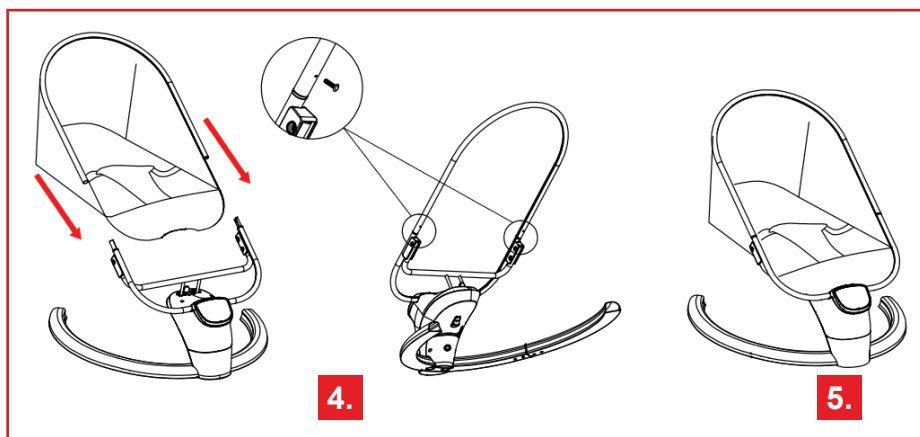

### • Accessoires de base:

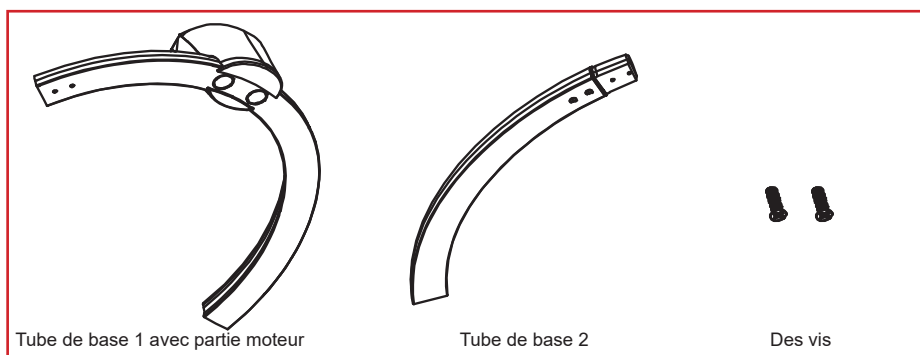

## • Assemblage de la pièce de base:

6.

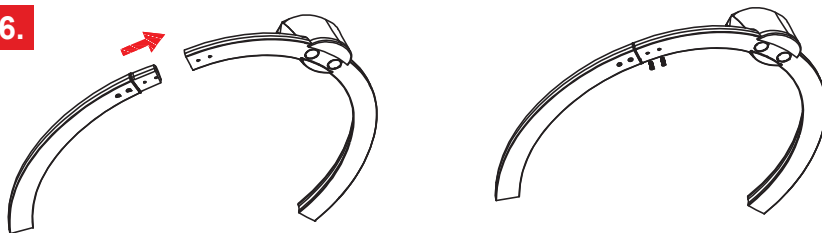

Étape 1: placez le tube de base 2 dans le tube de base 1 avec la partie moteur.

Étape 2: verrouillez les douilles avec des vis, assurez-vous que les vis sont bien fixées.

Assurez-vous que les prises sont bien connectées.

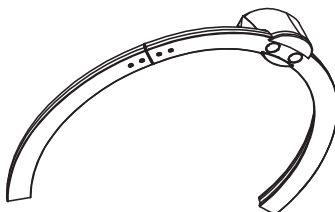

Maintenant, la partie de base est terminée. Bravo !!

## 2. Installation (installation de moustiquaire)

### • Pose de moustiquaire

Enclenchez les deux extrémités de la moustiquaire directement dans le bord du siège, puis tirez la moustiquaire vers le bas pour couvrir le dessus (Fig.7).

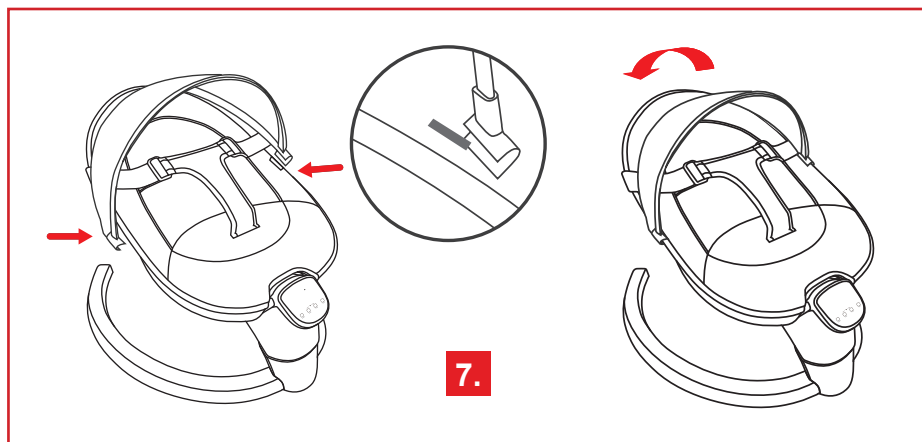

7.

## COMMENT UTILISER

### 1. Réglage de la position / pliage pivotant

#### • Réglage de la position

La balançoire pour bébé peut être ajustée sur trois positions, et l'angle de la balançoire pour bébé peut être ajusté après avoir appuyé sur le bouton à l'arrière du cadre principal (Fig.8)

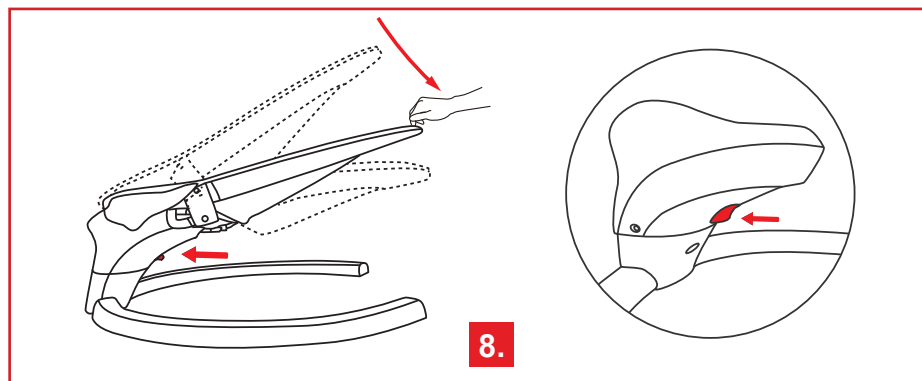

**Remarque :** n'ajustez pas le cadre avec le bébé sur la chaise

#### • Pose de moustiquaire

Position basse : convient aux bébés pour se reposer

Position moyenne : convient aux bébés à téter

Position haute : convient aux bébés à jouer

\*Pour référence seulement, veuillez ajuster la position appropriée en fonction du poids du bébé et de sa position assise réelle.

### 2. Comment utiliser la ceinture de sécurité

• Attachez les boucles et les fermoirs des ceintures de sécurité des deux côtés de la balançoire

• Placez les jambes du bébé des deux côtés de la ceinture de sécurité respectivement et ajustez le serrage de la boucle

**Conseils :** pour des raisons de sécurité, assurez-vous que le bébé doit s'asseoir correctement dans la plage de protection de la ceinture de sécurité avec les boucles attachées avant d'utiliser le produit.

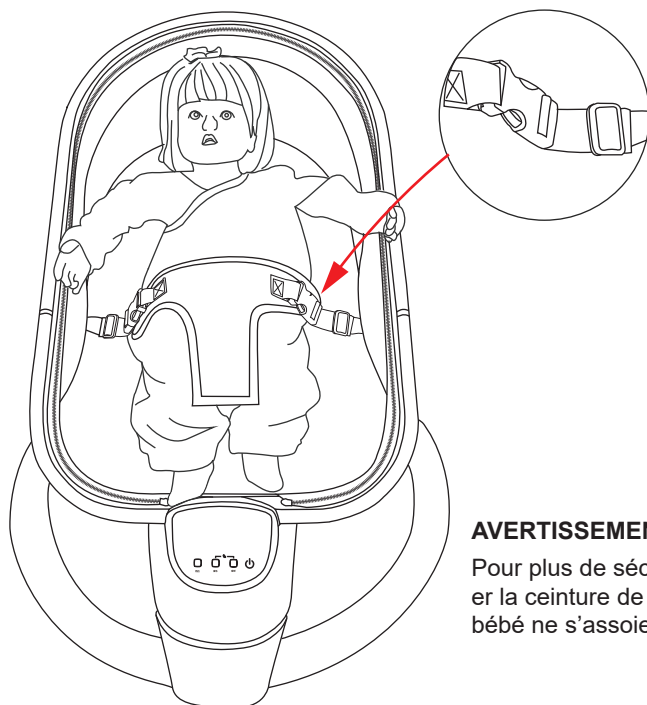

### AVERTISSEMENT

Pour plus de sécurité, veuillez attacher la ceinture de sécurité avant que le bébé ne s'assoie dans la balançoire.

### 3. Description des touches (version tactile)



Interrupteur:

Appuyez sur l'interrupteur d'alimentation et il deviendra blanc, ce qui indique qu'il a été démarré ; appuyez sur l'interrupteur d'alimentation pour couper l'alimentation.



Interrupteur de synchronisation :

Lorsque la fonction musique ou swing est activée, appuyez sur l'interrupteur et la fonction de synchronisation s'affiche sur le panneau numérique, puis appuyez sur le bouton + - pour régler la durée de la synchronisation. La synchronisation est divisée en 8 vitesses, le minimum est 5 minutes, le premier rapport est de 5 minutes et le huitième rapport est de 40 minutes.



Interrupteur de musique:

Allumez l'interrupteur d'alimentation, appuyez sur l'interrupteur de musique, 9 morceaux de musique seront joués en séquence, une seule chanson n'a pas besoin de cycle, 9 morceaux de musique seront joués encore et encore depuis le début après leur lecture. Appuyez sur l'interrupteur pour passer à la chanson suivante et maintenez-le enfoncé pour éteindre la musique.

Capacité de mémoire musicale : sélectionnez la séquence musicale, éteignez l'interrupteur musical, puis rallumez-le, la musique qui vient d'être fermée continuera à jouer.

Lorsque la musique est allumée, les lumières du commutateur de musique et

du commutateur de vitesse tournent d'avant en arrière. Si vous devez utiliser la fonction musique, appuyez sur le commutateur de musique, puis appuyez sur le commutateur de musique pour passer à la musique suivante, appuyez sur le bouton + - pour régler le volume de la musique. Le volume de la musique est divisé en 8 niveaux, le minimum est de 1 et le maximum est de 8.

Appuyez longuement sur l'interrupteur de musique pour désactiver la fonction de musique.



Interrupteur à bascule:

Allumez l'alimentation, appuyez sur l'interrupteur pivotant et le voyant de l'interrupteur pivotant deviendra blanc, la valeur de la position d'oscillation s'affichera sur le panneau numérique, appuyez sur le bouton + - pour régler la vitesse d'oscillation. Il y a 0 à 8 vitesses et la vitesse 0 sert à désactiver la fonction swing.

Si l'engrenage, la musique et la synchronisation fonctionnent en même temps, l'engrenage, la musique et les lumières de synchronisation tourneront à leur tour. Le voyant affichant 8 affichera le numéro de la fonction de la touche qui est allumée. Si vous souhaitez régler la vitesse mais que la lumière n'est pas tournée vers le commutateur de vitesse, vous pouvez appuyer sur le commutateur de vitesse pour régler la vitesse. Si vous n'actionnez pas les boutons du panneau de commande pendant 1 minute, le circuit imprimé sera automatiquement verrouillé et toutes les fonctions ne pourront pas être utilisées. Vous devez appuyer simultanément sur le commutateur de musique et le commutateur de synchronisation pour déverrouiller et utiliser les fonctions des boutons.

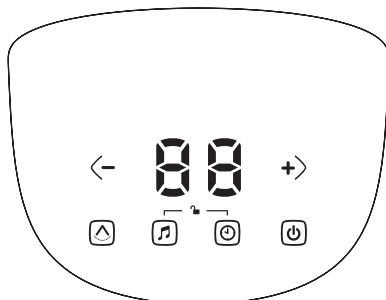

#### Noter:

Si le panneau de commande n'est pas actionné dans un délai d'une minute, le système sera automatiquement verrouillé. Vous devez appuyer sur le commutateur de musique et le commutateur de synchronisation en même temps pour déverrouiller avant l'opération.

#### 4. Mode d'alimentation externe :

- (1) Connectez le connecteur à extrémité ronde du câblage à l'arrière du panneau (arrière de l'interrupteur d'alimentation du panneau);
- (2) Connectez le connecteur du port USB à l'extrémité de l'adaptateur ;
- (3) Lorsque l'adaptateur est connecté à la prise de courant domestique 110 V, l'alimentation externe peut être utilisée pour la conduite.

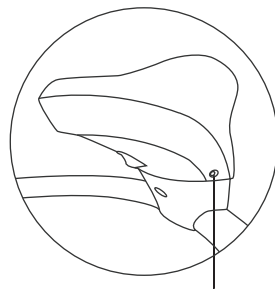

Interface d'alimentation de l'adaptateur

## 5. Télécommande

• **Le produit est équipé d'une télécommande et les touches de fonction de la télécommande correspondent à celles du panneau de commande du produit.**

Après avoir appuyé sur “⏻” is pressed, it will turn white and flash, which indicates that the swing has b” il deviendra blanc et cycle, ce qui indique que le swing a commencé. Appuyez à nouveau sur l'interrupteur d'alimentation pour couper l'alimentation.

Une fois la fonction swing activée, un voyant s'allumera dans la zone de l'indicateur de rapport à chaque fois que “⏻” st enfoncé, ce qui représente la fonction de synchronisation. Le chronométrage est divisé en 8 vitesses, avec un minimum de 5 minutes, 5 minutes par rapport et le huitième rapport est de 40 minutes.

Appuyez sur “🎵” pour démarrer ou mettre en pause la musique.

Appuyez sur “+” “-” ” pour augmenter ou diminuer le volume de la musique.

Appuyez sur “⏮” “⏭” pour lire la musique précédente/suivante.

Lorsque l'appareil est sous tension, appuyez une fois sur “⏸” “⏹” pour augmenter ou diminuer la vitesse de rotation d'une vitesse (8 vitesses au total, le mode de rotation est désactivé à la vitesse 0)

• **Lors de l'utilisation de la télécommande, il est nécessaire d'aligner la tête émettrice de la télécommande avec l'extrémité de l'interrupteur d'alimentation du panneau de commande du produit.**

**Remarque:** retirez le film transparent en PVC au bout de la télécommande avant utilisation

**Remarque:** la télécommande est équipée d'une pile bouton 3V.

## NETTOYAGE ET ENTRETIEN

### • Entretien et nettoyage

#### Coussin de siège:

Retirez le coussin du siège ; assemblez-le bien; lavez-le à l'eau froide en machine à vitesse douce ou à la main. Le blanchiment, la déshydratation et le séchage sont interdits.

#### Cadre principal et cadre d'assise :

Essuyez avec un chiffon humide et du savon doux et séchez-le. S'il vous plaît ne pas laver avec de l'eau. Moustiquaire : veuillez essuyer avec un chiffon propre et humide et du savon doux.

## AVERTISSEMENT

### IMPORTANT! À LIRE ATTENTIVEMENT ET À CONSERVER POUR FUTURE RÉFÉRENCE.

1. Ce produit est uniquement destiné au positionnement. Il est strictement interdit de transporter le bébé.
2. Veuillez ne pas l'utiliser pour les bébés qui peuvent s'asseoir seuls pour éviter des



accidents potentiels tels que tomber et être étranglé par une ceinture de sécurité.

Attention: veuillez utiliser correctement la ceinture de sécurité.

Veuillez ne pas l'utiliser pour les bébés qui peuvent grimper seuls sur le siège.

3. Veuillez ne pas laisser le bébé l'utiliser seul.

4. Champ d'utilisation : le mode balançoire convient aux nourrissons et aux enfants de 0 à 20 kg.

5. Ne le déplacez pas lorsqu'il est utilisé pour le bébé.

6. Il est interdit de déposer des objets sur la moustiquaire à l'exception des jouets assortis.

7. Il est strictement interdit d'utiliser ce produit à un endroit élevé (tel qu'un dessus de table, une table, des escaliers ou d'autres endroits plus hauts que le sol) pour l'empêcher de tomber.

8. Faites attention au risque d'étouffement : veuillez ne pas l'utiliser sur des objets mous (tels qu'un lit, un canapé, etc.) pour éviter l'étouffement lorsqu'il est renversé.

9. Il est interdit de régler l'angle du siège ou de rabattre le siège lorsque le bébé est assis.

10. Ne jamais laisser l'enfant sans surveillance.

11. N'utilisez pas ce produit une fois que votre enfant peut s'asseoir sans aide ou pèse plus de 9 kg

12. Ce produit n'est pas destiné à des périodes de sommeil prolongées

13. N'utilisez jamais ce produit sur une surface surélevée (par exemple une table).

14. Utilisez toujours le système de retenue.

15. Pour éviter les blessures, assurez-vous que les enfants sont tenus à l'écart lors du dépliage et du pliage de ce produit.

16. Ne laissez pas les enfants jouer avec ce produit.

17. Ne déplacez pas et ne soulevez pas ce produit avec le bébé à l'intérieur.

18. Lorsque le produit est connecté à un lecteur de musique, assurez-vous que le volume du lecteur de musique est réglé sur une valeur faible.

19. Le produit ne remplace pas un panier ou un lit bébé. Lorsque l'enfant a besoin de dormir, déplacez-le vers le berceau ou le panier;

20. N'utilisez pas le produit s'il y a des pièces cassées ou manquantes;

21. N'utilisez pas d'accessoires ou ne remplacez pas de pièces non recommandées par le fabricant;

22. Respectez la polarité lors de l'installation des piles;

23. Jeter les piles usagées

24. Vérifiez fréquemment que la fiche et le câble (ou les autres pièces utilisées pour le raccordement au secteur) ne sont pas endommagés et ne les utilisez pas pour identifier les dommages;

25. Recommandation: utilisez le produit uniquement avec l'onduleur spécifié par le fabricant.

## INFORMACIÓN SOBRE EL PRODUCTO

Modelo: BY055

Nombre del producto: Columpio para bebé

Especificación del paquete: 505x195x670mm

Peso de carga: 0-20 libras (9 kg)

Materiales principales: ABS, acero, poliéster.

## LISTA DE CONTENIDO

- |                               |  |
|-------------------------------|--|
| 1. Base × 1                   | 5. Control remoto × 1  |
| 2. Estructura principal × 1   | 6. Adaptador de corriente × 1 (frecuencia nominal: 50-60 Hz, voltaje nominal: 6 V) |
| 3. Estructura del asiento × 1 | 7. Manual del producto   |
| 4. Mosquitera × 1             |  |

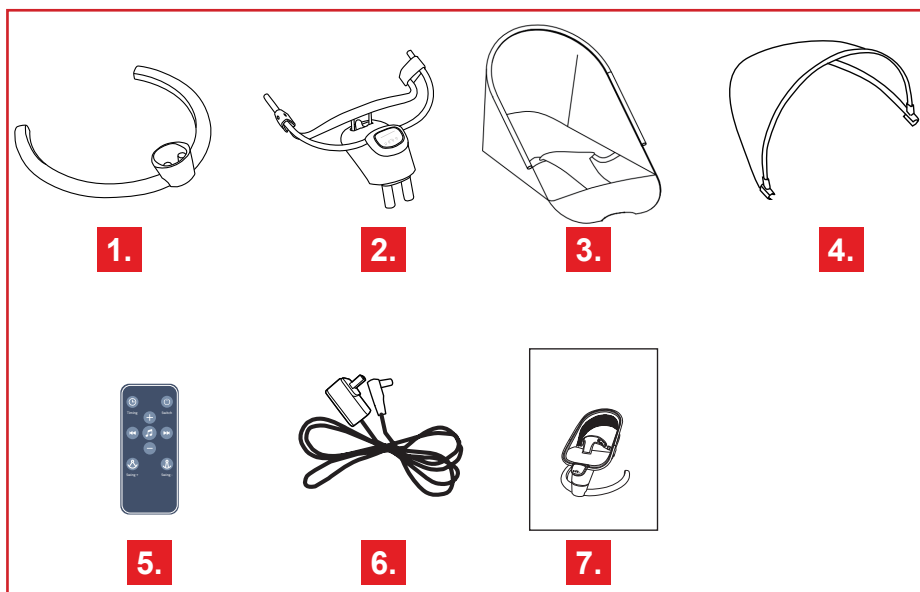

## CÓMO INSTALAR

### 1. Instalación (instalación de la estructura del asiento)

#### • Instalación de la base y la estructura principal

Inserte la columna de soporte debajo la estructura principal en el conector de la base verticalmente (Fig.1). Tenga en cuenta que debe insertarse simétricamente en ambos lados para garantizar que la estructura principal y la base estén firmemente instalados (Fig.2). Presione el botón detrás de la estructura principal (Fig.3) para separar la estructura principal de la base.

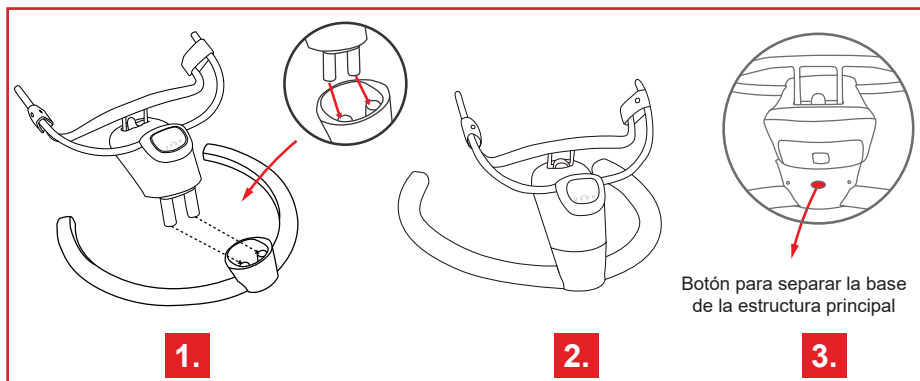

• **Instalación de la estructura del asiento del columpio para bebés**

Inserte el tubo de soporte en la parte posterior de la estructura del asiento en el tubo de conexión en ambos lados de la estructura principal. Cabe señalar que ambos extremos deben insertarse al mismo tiempo para asegurarse de que no se aflojen después de insertarlos (Fig. 4).

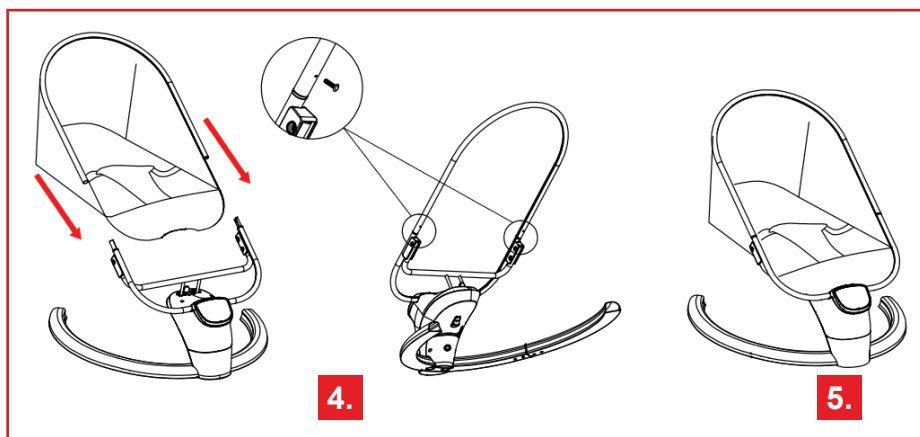

• **Accesorios de la base:**

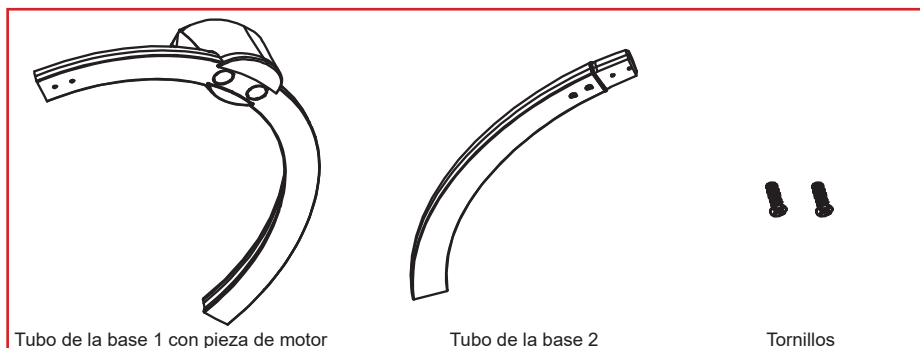

## • Esamblaje de la base:

6.

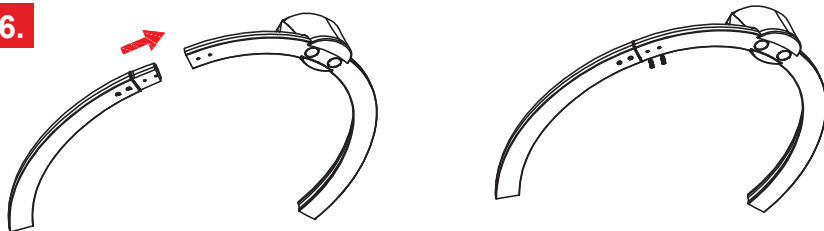

Paso 1: coloque el tubo de la base 2 en el tubo de la base 1 con la pieza del motor.

Asegúrese de que los enchufes estén bien conectados.

Paso 2: bloquee los encajes con tornillos, asegúrese de que los tornillos estén bien ajustados.

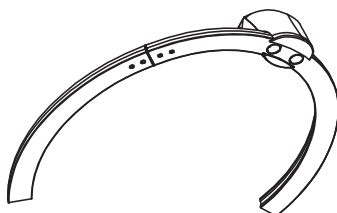

Ahora la base está ensamblada. ¡Bien hecho!

## 2. Instalación (Instalación de la mosquitera)

### • Instalación de la mosquitera

Encaje los dos extremos de la mosquitera directamente en el borde del asiento y luego baje la mosquitera para cubrir la parte superior (Fig. 7).

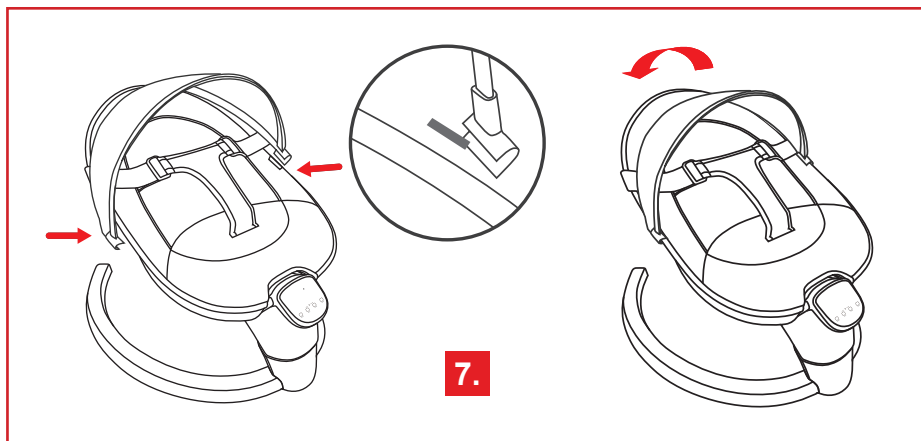

7.

# CÓMO UTILIZAR

## 1. Ajuste de posición / plegado del columpio

### • Ajuste de posición

El columpio para bebés se puede ajustar en tres posiciones, y el ángulo del columpio para bebés se puede ajustar después de mantener presionado el botón en la parte posterior de la estructura principal (Fig. 8)

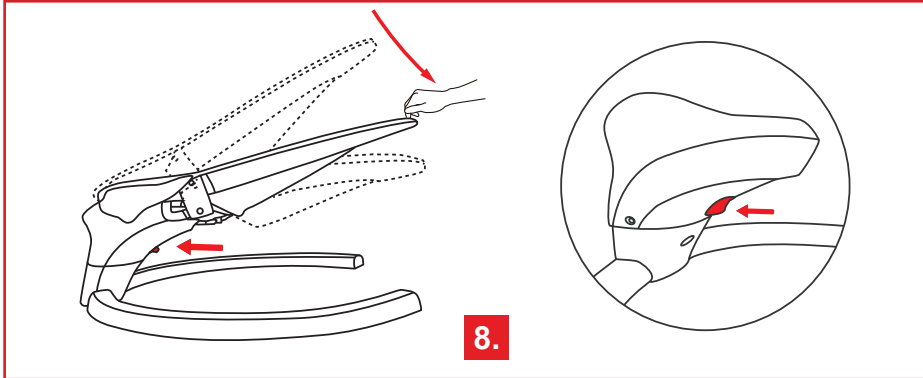

**Nota:** no ajuste la estructura con el bebé dentro de la silla

### • Instalación de mosquiteros

Posición baja: adecuada para que los bebés descansen

Posición media: apta para que los bebés alimenten

Posición alta: apta para que los bebés jueguen

\*Solo como referencia, ajuste la posición adecuada de acuerdo con el peso del bebé y la condición actual de capacidad para sentarse.

## 2. Cómo usar el cinturón de seguridad

• Abroche las hebillas y broches de los cinturones de seguridad a ambos lados del columpio.

• Coloque las piernas del bebé en ambos lados del cinturón de seguridad respectivamente y ajuste la tensión de la hebilla.

**Consejos:** por seguridad, asegúrese de que el bebé se siente correctamente dentro del rango de protección del cinturón de seguridad con las hebillas abrochadas antes de usar el producto.

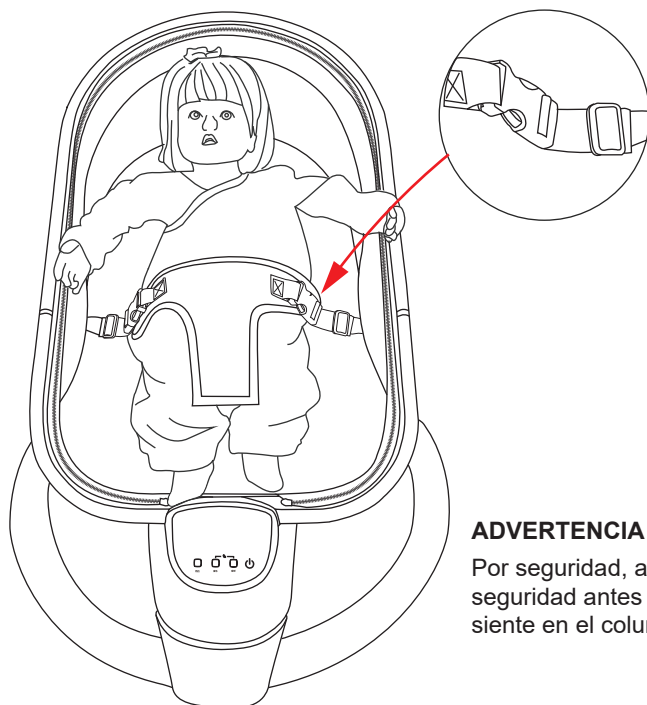

### ADVERTENCIA

Por seguridad, abroche el cinturón de seguridad antes de que el bebé se siente en el columpio.

### 3. Descripción de las teclas (versión táctil)



Interruptor de encendido:

Presione el interruptor de encendido y se volverá blanco, lo que indica que se ha encendido correctamente; presione el interruptor de encendido para desconectar.



Interruptor de tiempo:

Cuando está activado la función de música o balanceo, presione el interruptor y la función de temporizador se muestra en el panel digital, y presione el botón + - para ajustar la duración del temporizador. El tiempo se divide en 8 intervalos, el mínimo es de 5 minutos, la primera fase es de 5 minutos y el octavo intervalo es de 40 minutos.



Interruptor de música:

Encienda el interruptor de encendido, pulse el interruptor de la música, se reproducirán 9 piezas musicales en secuencia, no es necesario que una sola canción se reproduzca en ciclos, las 9 piezas musicales se reproducirán una y otra vez desde el principio después de ser reproducidas. Pulse el interruptor para cambiar a la próxima canción y mantenga pulsado el interruptor para apagar la música.

Capacidad de memoria de la música: seleccione la secuencia de música, apague el interruptor de la música y vuelva a encender el interruptor de la música, la

música que se acaba de apagar seguirá sonando.

Cuando la música está encendida, las luces del interruptor de música y del interruptor de marcha giran de un lado a otro. Si necesita utilizar la función de música, pulse el interruptor de música y, a continuación, pulse el interruptor de música para cambiar a la próxima música, pulse el botón + - para ajustar el volumen de la música. El volumen de la música se divide en 8 niveles, el mínimo es 1 y el máximo es 8.

Pulse prolongadamente el interruptor de música para desactivar la función de música.



**Interruptor de balanceo:**

Encienda el aparato, pulse el interruptor de balanceo, y la luz del interruptor de balanceo se volverá blanca, el valor de la posición de balanceo se mostrará en el panel digital, pulse el botón + - para ajustar la velocidad de balanceo. Hay marchas de 0 a 8 y la marcha 0 es para desactivar la función de balanceo.

Si el columpio, la música y el temporizador funcionan al mismo tiempo, las luces del columpio, la música y el temporizador girarán sucesivamente. La luz que muestra el 8 mostrará el número de la función de la tecla que está encendida. Si quiere ajustar la marcha pero la luz no está girada hacia el interruptor de marcha, puede pulsar el interruptor de la marcha para ajustar la marcha. Si no acciona los botones del panel de control durante 1 minuto, la placa de circuitos se bloqueará automáticamente y no se podrán accionar ninguna de las funciones. Tiene que pulsar el interruptor de música y el interruptor de tiempo al mismo tiempo para desbloquear y utilizar las funciones de los botones.

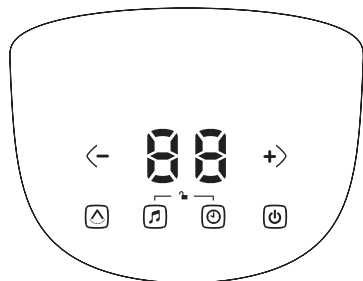

#### **Aviso:**

Si el panel de control no se opera durante 1 minuto, el sistema se bloqueará automáticamente. Debe presionar el interruptor de la música y el interruptor del temporizador al mismo tiempo para desbloquearlo antes de utilizar.

#### **4. Modo de fuente de alimentación externa:**

(1) Conecte el conector del extremo redondo del cableado a la parte posterior del panel (parte posterior del interruptor de encendido del panel);

(2) Conecte el conector del puerto USB al extremo del adaptador;

(3) Cuando el adaptador está conectado a la toma de corriente doméstica de 110 V, la fuente de alimentación externa se puede utilizar para dar corriente.

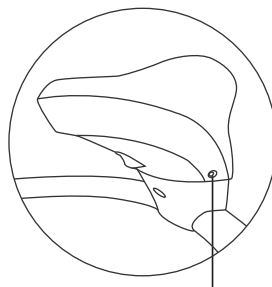

Interfaz de alimentación del adaptador

## 5. Control remoto

- **El producto está equipado con un control remoto y las teclas de función del control remoto corresponden a las del panel de control del producto**



Después de presionar “” se volverá blanco y se encenderá, lo que indica que se ha iniciado el balanceo. Pulse el interruptor de encendido de nuevo para apagar el aparato.

Después de activar la función de balanceo, se encenderá una luz en el área del indicador de marcha cada vez que se presione “” lo que representa la función de temporizador. El temporizador se divide en 8 intervalos, con un mínimo de 5 minutos, 5 minutos por cada intervalo, y la octava marcha es de 40 minutos.

Pulse “” para iniciar o pausar la música.

Pulse “” “” para aumentar o disminuir el volumen de la música.

Pulse “” “” para reproducir la música anterior/siguiente.

Cuando esté encendido, presione “” “” una vez para aumentar o disminuir la velocidad de balanceo en una marcha (8 marchas en total, el modo de balanceo estará desactivado en la marcha 0)

- **Al usar el control remoto, es necesario alinear la cabeza del transmisor del control remoto con el extremo del interruptor de encendido del panel de control del producto.**

**Aviso:** retire la película transparente de PVC en la punta del control remoto antes de usarlo

**Aviso:** el control remoto está equipado con una pila de botón de 3V

## LIMPIEZA Y MANTENIMIENTO

- **Mantenimiento y limpieza**

**Cojín del asiento:**

Retire el cojín del asiento; desmontarlo bien; lávelo con agua fría a máquina con un programa suave o a mano. Prohibido blanquear, deshidratar y secar.

**Estructura principal y estructura del asiento:**

Limpie con un paño húmedo y jabón suave y séquelo. Por favor, no lave con agua. Mosquitera: limpie con un paño limpio y húmedo y jabón suave.

## ADVERTENCIA

**¡IMPORTANTE! LEA ATENTAMENTE Y CONSÉRVELO PARA FUTURAS CONSULTAS**

1. Este producto es solo para posicionamiento. Está terminantemente prohibido transportar bebés.
2. No lo use para bebés que pueden sentarse solos para evitar posibles accidentes, como caídas y estrangulamiento con el cinturón de seguridad.

**Tenga en cuenta:** utilice el cinturón de seguridad correctamente.



Por favor, no lo use para bebés que pueden trepar solos sobre el asiento.

3. No dejes que el bebé lo use solo.

4. Ámbito de uso: el modo de columpio es adecuado para bebés y niños de 0 a 20 libras.

5. No lo mueva cuando lo esté usando para bebés.

6. Está prohibido colocar objetos en la mosquitera, excepto los juguetes que la acompañan.

7. Está estrictamente prohibido usar este producto en un lugar alto (como una mesa, lo alto de un escritorio, escaleras u otros lugares más altos que el suelo) para evitar caídas.

8. Preste atención al riesgo de asfixia: no lo use en objetos blandos (como cama, sofá, etc.) para evitar la asfixia si se vuelca.

9. Está prohibido ajustar el ángulo del asiento o plegar el asiento cuando el bebé está sentado dentro del mismo.

10. No deje nunca al niño sin vigilancia.

11. No utilice este producto cuando su hijo pueda sentarse sin ayuda o pese más de 9 kg

12. Este producto no está pensado para dormir durante periodos prolongados

13. No utilice nunca este producto sobre una superficie elevada (por ejemplo, una mesa).

14. Utilice siempre el sistema de retención.

15. Para evitar lesiones, asegúrese de que los niños se mantienen alejados al desplegar y plegar este producto.

16. No deje que los niños jueguen con este producto.

17. No mueva ni levante este producto con el bebé en su interior.

18. Cuando el producto esté conectado a un reproductor de música, asegúrese de que el volumen del reproductor de música está puesto a un volumen bajo.

19. El producto no sustituye a una cesta o a una cuna. Cuando el niño necesite dormir, páselo a la cuna o a la cesta;

20. No utilice el producto si hay piezas rotas o faltantes;

21. No utilice accesorios ni sustituya piezas que no estén recomendadas por el fabricante;

22. Respete la polaridad al instalar las pilas;

23. Deseche las pilas usadas

24. Compruebe con frecuencia si el enchufe y el cable (u otras piezas utilizadas para la conexión a la red eléctrica) están dañados y no lo utilice para identificar daños;

25. Recomendación: utilice el producto solo con el inversor especificado por el fabricante.

## INFORMAZIONI SUL PRODOTTO

Modello: BY055

Nome del prodotto: Baby swing

Specifiche d'imballo: 505x195x670mm

Peso massimo: 0-20 lbs(9kgs)

Materiali principali: ABS, acciaio, poliestere

## LISTA DEI CONTENUTI

- |                          |  |
|--------------------------|--|
| 1. Gruppo Base × 1       | 5. Telecomando × 1   |
| 2. Telaio principale x 1 | 6. Alimentatore × 1 (frequenza: 50-60Hz, r<br>voltage: 6V) |
| 3. Telaio sedile × 1     | 7. Product manual  |
| 4. Rete anti zanzare × 1 |  |

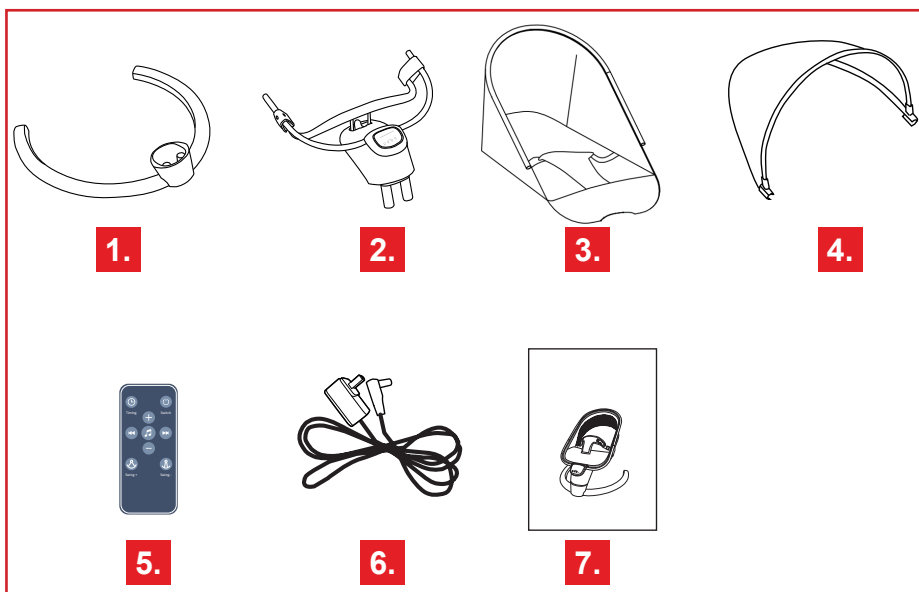

## ISTRUZIONI DI MONTAGGIO

### 1. Montaggio (montaggio telaio principale)

#### • Installazione del Gruppo base e del telaio principale

Inserire la colonna di supporto al di sotto del telaio principale, all'interno Insert the support column under the main frame into the socket of the base group vertically (Fig.1). It should be noted that it must be inserted symmetrically on both sides to ensure that the main frame and the base group are installed firmly (Fig.2). Press the button behind the main frame (Fig.3) to separate the main frame from the base group.

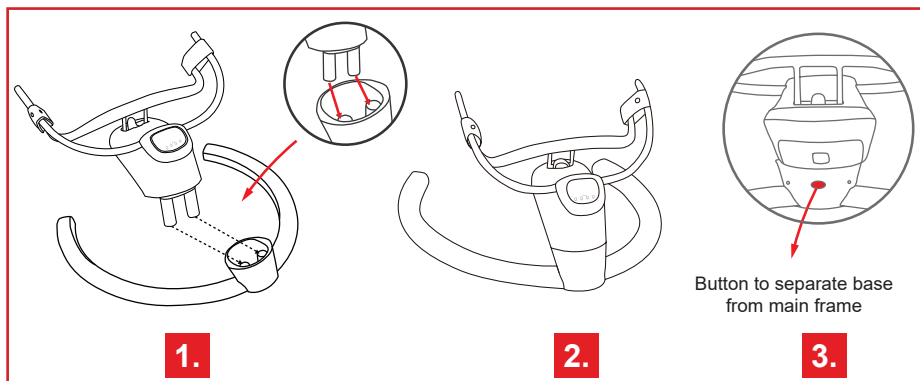

• **Montaggio della seduta**

Inserisci il tubo di supporto nel retro del telaio del sedile, tramite il tubo di connessione su entrambi i lati del telaio principale. Ci si assicuri che entrambe le estremità devono essere inserite nello stesso stante per assicurarne la tenuta. (Fig.4).

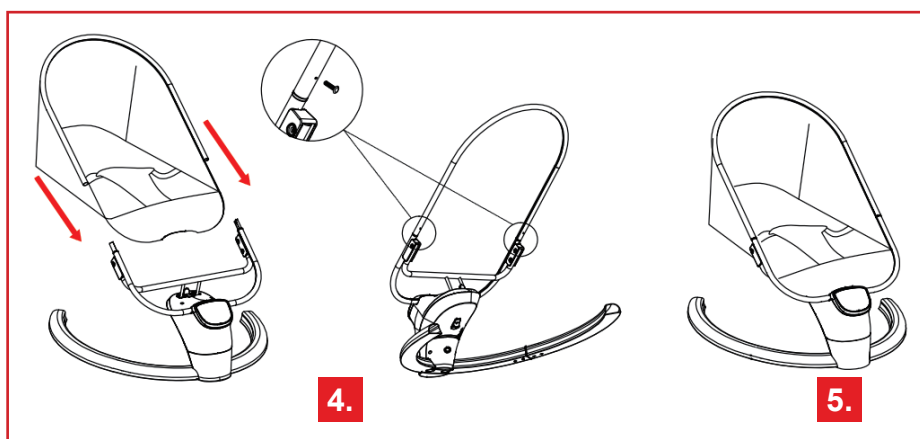

• **Componenti per la base:**

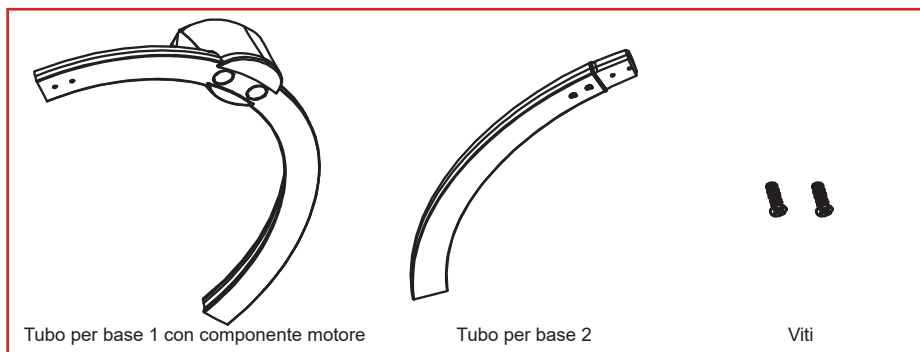

## • Assemblaggio della parte di base:

6.

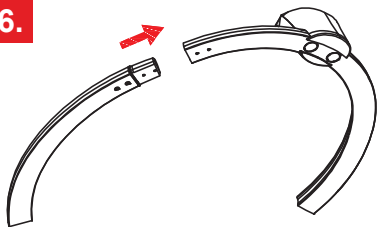

Passaggio 1: posizionare il tubo di base 2 nel complesso tubo di base 1 e parte motrice.

Assicurati che le prese siano collegate correttamente.

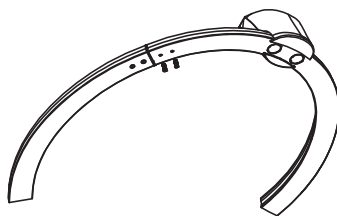

Passaggio 2: agganciare i fori con le viti, assicurarsi che le viti siano ben fissate.

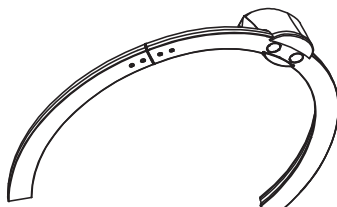

Ora la parte base è completa. Bravo!

## 2. Montaggio (Montaggio rete antizanzare)

### • Montaggio rete antizanzare

Aggancia le due estremità della rete antizanzare direttamente all'interno del sellino, successivamente tira giù la rete per coprire la parte superiore (Fig.7).

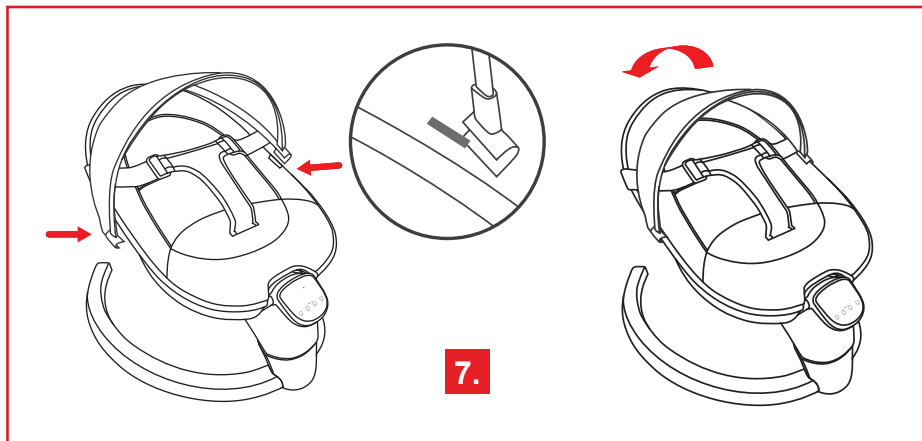

7.

## GUIDA ALL'UTILIZZO

### 1. Regolazione della posizione

#### • Regolazione della posizione

Il dondolo può essere regolato in tre posizioni e l'angolo dell'altalena del bambino può essere regolato quando il bottone sulla parte posteriore del telaio principale è premuto (Fig.8)

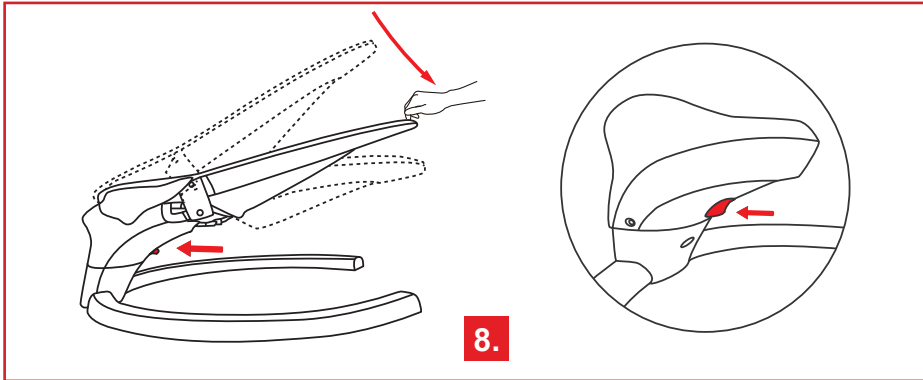

**Nota:** non regolare il telaio con il bambino seduto all'interno

#### • Montaggio rete antizanzara

Posizione bassa: adatta al riposo

Posizione media: adatta durante i pasti

Posizione alta: adatta durante il gioco

\*Per informazione, impostare la posizione appropriate secondo il peso del bambino e le condizioni di seduta.

### 2. Come usare la cintura di sicurezza

- Chiudere la cintura all'interno del support da entrambi i lati del seggiolino.
- Inserisci le gambe del bambino in corrispondenza di entrambi i lati della cintura e regola la chiusura della fibbia.

**Suggerimenti:** per la sicurezza, si prega di assicurarsi che il bambino sia seduto correttamente nel campo di protezione della cintura di sicurezza con le fibbie allacciate prima di utilizzare il prodotto.

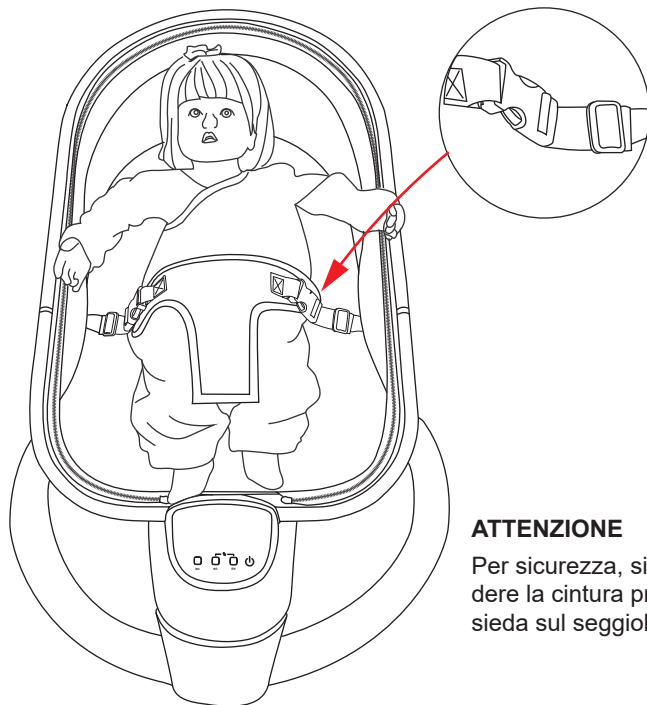

### ATTENZIONE

Per sicurezza, siete pregati di chiudere la cintura prima che il bambino sieda sul seggiolino.

### 3. Descrizione pulsanti (touch screen)



Pulsante alimentazione:

Premere l'interruttore di alimentazione e diventerà bianco, il che indica che è stato avviato; premere l'interruttore di alimentazione per spegnerlo.



Pulsante Orologio:

Quando la funzione musica o dondolo è attivata, premere l'interruttore, e la funzione "tempo" viene visualizzata sul pannello digitale, premere il pulsante + - per regolare la durata del tempo. Il tempo è diviso in 8 intervalli, il minimo è 5 minuti, e l'ottava marcia è di 40 minuti



Pulsante musica

Accendere l'interruttore, premere il pulsante della musica, 9 pezzi di musica saranno riprodotti in sequenza, 9 pezzi di musica saranno riprodotti a ripetizione dall'inizio una volta terminati. Premere l'interruttore per passare alla canzone successiva e tenere premuto l'interruttore per spegnere la musica.

Capacità di memoria musicale: seleziona la sequenza musicale, spegni l'interruttore della musica e poi riaccendi l'interruttore della musica, la musica che è stata

appena chiusa continuerà a suonare.

Quando il pulsante è acceso, le luci dell'interruttore della musica e dell'interruttore del cambio ruotano avanti e indietro. Se hai bisogno di usare la funzione musica, premi l'interruttore della musica, e poi premi l'interruttore della musica per passare alla musica successiva, premi il pulsante + - per regolare il volume della musica. Il volume della musica è diviso in 8 livelli, il minimo è 1 e il massimo è 8.

Premere a lungo l'interruttore della musica per spegnere la funzione musicale.

Pulsante dondolo:



Accendere l'alimentazione, premere il pulsante del dondolo, e la luce dell'interruttore diventerà bianca, il valore della posizione dell'oscillazione sarà visualizzato sul pannello digitale, premere il pulsante + - per regolare la velocità dell'oscillazione. Ci sono 0-8 marce e la marcia 0 serve per lo spegnimento di questa funzione.

Se l'ingranaggio, la musica e il tempo stanno lavorando allo stesso tempo, le luci dell'ingranaggio, della musica e del tempo ruoteranno a turno. La luce che visualizza 8 mostrerà il numero della funzione del tasto che è acceso. Se volete regolare la marcia ma la luce non è girata verso l'interruttore della marcia, potete premere l'interruttore della marcia per regolare la marcia. Se non si azionano i tasti del pannello di controllo per 1 minuto, il circuito si blocca automaticamente e tutte le funzioni non possono essere azionate. È necessario premere l'interruttore della musica e l'interruttore dei tempi allo stesso tempo per sbloccare e utilizzare le funzioni dei pulsanti.

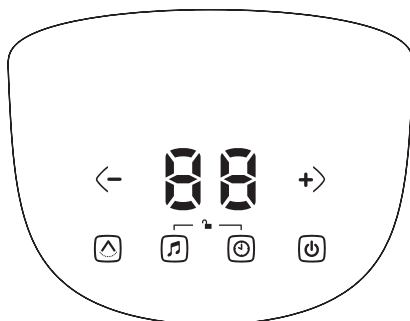

#### Nota:

Se il pannello di controllo non è utilizzato entro 1 minuto, il Sistema viene automaticamente bloccato. Dovrai premere i pulsanti "musica" ed "orologio" contemporaneamente per sbloccarlo.

#### 4. Modalità di alimentazione esterna:

(1) Collegare il connettore rotondo del cablaggio al retro del pannello (retro dell'interruttore di alimentazione del pannello);

(2) Collegare il connettore della porta USB all'estremità dell'adattatore;

(3) Quando l'adattatore è collegato alla presa di corrente domestica da 110 V, l'alimentazione esterna può essere utilizzata per il funzionamento.

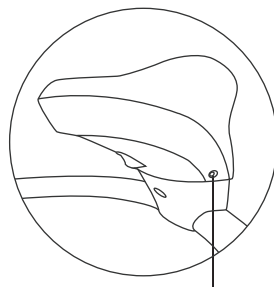



Interfaccia di alimentazione dell'adattatore

## 5. Telecomando

• Il prodotto è dotato di un telecomando e i tasti funzione del telecomando corrispondono a quelli del pannello di controllo del prodotto.

Una volta premuto “

Dopo che la funzione di oscillazione è attivata, una luce sarà accesa nell'area dell'indicatore di marcia ogni volta che viene premuto “

Premi “

Premi “

Premi “

Quando l'interruttore è acceso, premi “

• **Quando si usa il telecomando, è necessario allineare la il trasmettitore del telecomando con l'estremità dell'interruttore di alimentazione del pannello di controllo del prodotto.**

**Nota:** estrarre la pellicola trasparente in PVC all'estremità del telecomando prima dell'uso

**Nota:** il telecomando è dotato di una batteria a bottone da 3V.

## PULIZIA E MANUTENZIONE

### • Manutenzione e pulizia

#### Cuscino del sedile:

Rimuovere il cuscino del sedile; montarlo bene; lavarlo con acqua fredda in lavatrice a marcia morbida oa mano. Sono vietati lo sbiancamento, l'asciugatura e l'esposizione eccessiva al sole.

#### Telaio principale e telaio del sedile:

Pulisci con un panno umido e sapone leggero ed asciutto. Si prega di non lavare con acqua. Zanzariera: pulire con un panno umido pulito e sapone leggero.



## AVVERTENZE

### IMPORTANTE! LEGGERE ATTENTAMENTE E CONSERVARE PER RIFERIMENTI FUTURI

1. Questo prodotto è solo per la seduta. È severamente vietato trasportare il bambino.
2. Si prega di non usarlo per i bambini che possono sedersi da soli per prevenire potenziali incidenti come cadute e strangolamenti con la cintura di sicurezza.  
Nota: utilizzare correttamente la cintura di sicurezza.  
Si prega di non usarlo per i bambini che possono scavalcare il sedile da soli.
3. Per favore, non lasciare che il bambino lo usi da solo.
4. Ambito di utilizzo: la modalità dondolo è adatta a neonati e bambini di peso compreso tra 0 e 20 libbre.
5. Non spostarlo mentre è utilizzato dal bambino.
6. È vietato appoggiare oggetti sulla zanzariera ad eccezione dei giochi abbinati.
7. È severamente vietato utilizzare questo prodotto in un luogo alto (come il piano di un tavolo, un tavolo, le scale o altri luoghi più alti del suolo) per evitare che cada.
8. Prestare attenzione al rischio di soffocamento: si prega di non posizionarlo su oggetti morbidi (come letto, divano, ecc.) per evitare il soffocamento quando in caso di ribaltamento.
9. È vietato regolare l'inclinazione del sedile o ribaltare il sedile quando il bambino è seduto.
10. Non lasciare mai il bambino incustodito.
11. Non usare questo prodotto se il bambino è in grado di stare seduto da solo o pesa più di 9 kg.
12. Questo prodotto non è adatto per periodi prolungati di sonno.
13. Non usare mai questo prodotto su una superficie elevata (ad esempio un tavolo).
14. Utilizzare sempre il sistema di ritenuta.
15. Per evitare lesioni, assicurarsi che il prodotto resti fuori dalla portata dei bambini durante le manovre di apertura e di chiusura.
16. Non lasciare che i bambini giochino con questo prodotto.
17. Non spostare o sollevare questo prodotto quando il bambino è al suo interno.
18. Quando il prodotto è collegato a un lettore musicale, assicurarsi che il volume del lettore sia impostato su un valore basso.
19. Il prodotto non sostituisce una culla o un lettino. Quando il bambino ha bisogno di dormire, spostarlo nel lettino o nella culla;
20. Non utilizzare il prodotto se ci sono parti rotte o mancanti;
21. Non utilizzare accessori o pezzi di ricambio non raccomandati dal produttore;
22. Rispettare la polarità quando si installano le batterie;
23. Smaltire le batterie usate
24. Controllare frequentemente la spina e il cavo (o altre parti utilizzate per il collegamento) per individuare eventuali danni e non utilizzarle in presenza di danni.
25. Raccomandazione: utilizzare il prodotto solo con l'inverter specificato dal produttore.

## PRODUCTINFORMATIE

Model: BY055

Productnaam: Baby swingl

Pakketpecificatie: 505x195x670mm

Draaggewicht: 0-20 lbs (9 kg)

Belangrijkste materialen: ABS, staal, polyester

## PAKKET LIJST

- |                   |  |
|-------------------|--|
| 1. Basisgroep × 1 | 5. Afstandsbediening × 1   |
| 2. Basisframe × 1 | 6. Voedingsadapter × 1 (nominale frequentie: 50-60Hz, nominale spanning: 6V) |
| 3. Stoelframe × 1 | 7. Producthandleiding  |
| 4. Muggennet × 1  |  |

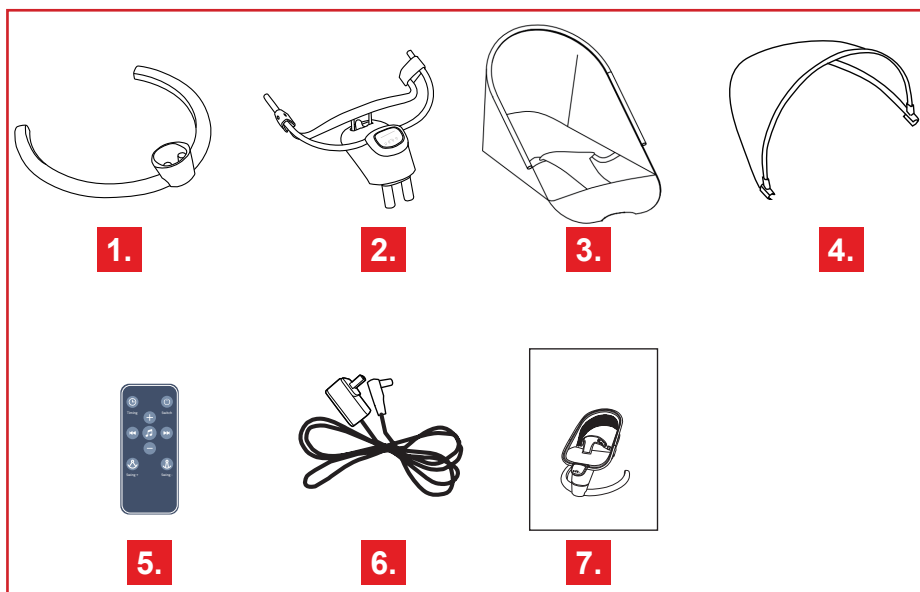

## HOE INSTALLEREN

### 1. Installatie (montage zitframe)

#### • Installatie van basisgroep en basisframe

Steek de steunkolom aan de onderkant van het basisframe verticaal in de aansluiting van de basisgroep (Fig. 1). Houd er rekening mee dat het aan beide zijden symmetrisch moet worden geplaatst om ervoor te zorgen dat het basisframe en de basisgroep stevig worden geïnstalleerd (Fig. 2). Druk op de knop achteraan het hoofdframe (Fig. 3) om het hoofdframe van de basisgroep te verwijderen.

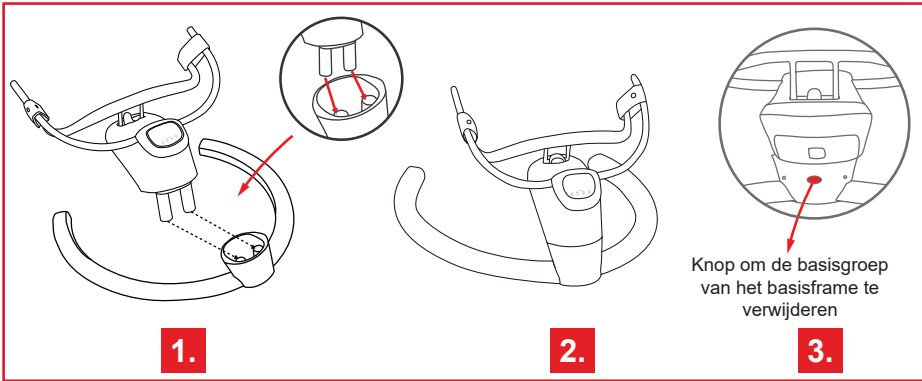

• **Installatie van het frame voor de baby swing**

Steek de steunbuis aan de achterkant van het zitframe in de verbindingsbuis aan beide zijden van het basisframe. Opgemerkt moet worden dat beide uiteinden tegelijkertijd moeten worden ingebracht om ervoor te zorgen dat ze niet los zitten nadat ze zijn ingebracht (Fig.4).

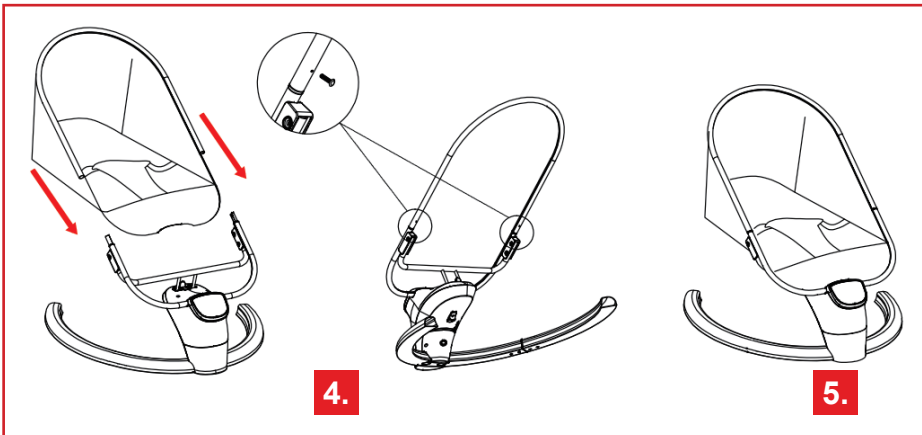

• **Accessoires voor basisonderdelen:**

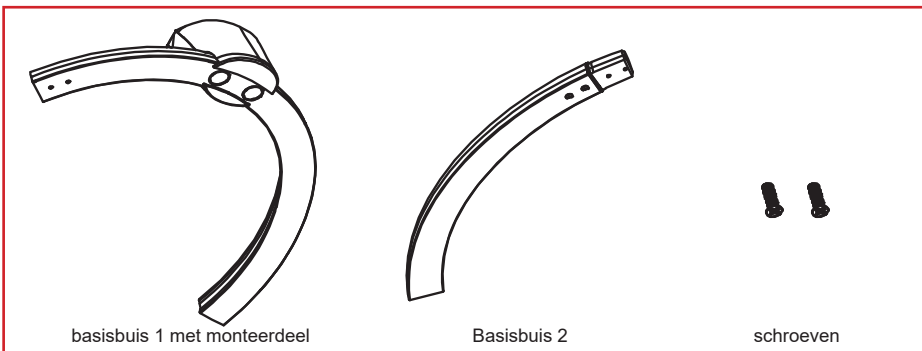

## • Basis deel montage:

6.

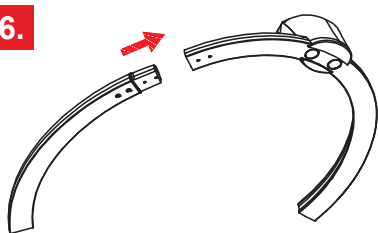

Stap 1: Plaats basisbuis 2 in basisbuis 1 met monteerdelen.

Zorg ervoor dat de delen goed zijn aangesloten.

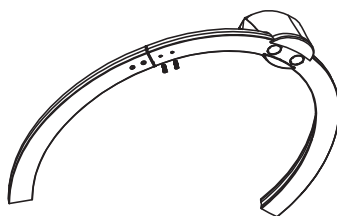

Stap 2: vergrendel de aansluiting met schroeven, zorg ervoor dat de schroeven goed vastzitten.

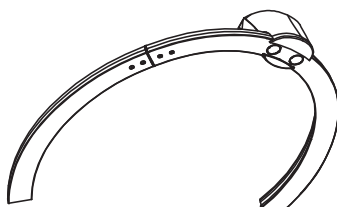

Nu is het basisgedeelte klaar. Goed gedaan!

## 2. Installatie (Installatie muggennet)

### • Installatie van het muggennet

Klik de twee uiteinden van het muggennet direct vast aan de rand en trek het muggennet naar beneden om de bovenkant te bedekken (Fig.7).

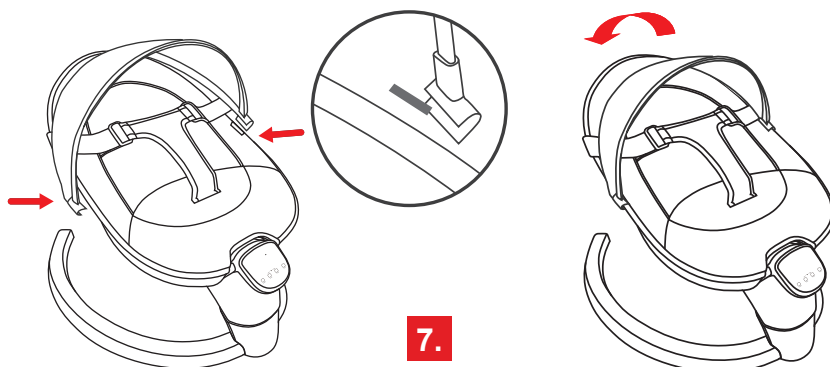

7.

## HOE TE GEBRUIKEN

### 1. Positieverstelling / swing beweging

#### • Aanpassing van de positie

De baby swing kan in drie standen worden afgesteld en de hoek van de baby swing kan worden aangepast nadat de knop op de achterkant van het basisframe is ingedrukt (Fig.8)

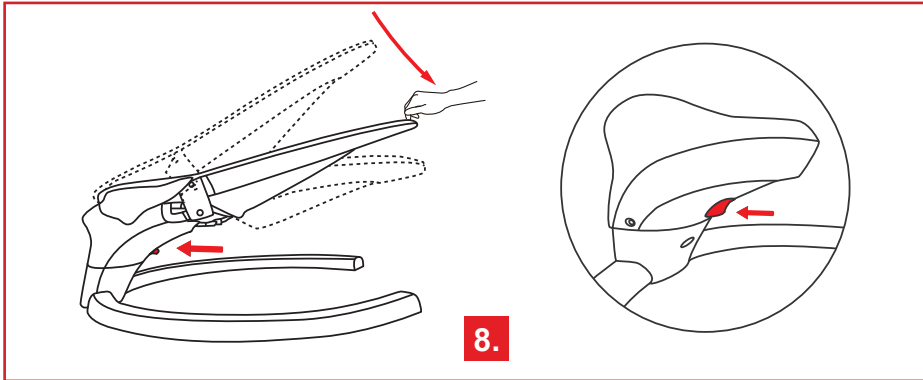

**Let op:** verstel het frame niet met de baby in de baby swing

#### • Installatie van het muggennet

Lage positie: geschikt voor baby's om te rusten

Medium positie: geschikt om baby's te voeden

Hoge positie: geschikt voor baby's om te spelen

\* Alleen ter referentie, pas de juiste positie aan op basis van het gewicht van de baby en de werkelijke zitsituatie.

### 2. Hoe gebruikt u de veiligheidsgordel?

• Maak de gespen en sluitingen van de veiligheidsgordels vast aan beide zijden van de baby swing.

• Plaats de benen van de baby respectievelijk aan beide zijden van de veiligheidsgordel en pas de strakheid van de gesp aan.

**Tips:** zorg er voor de veiligheid voor dat de baby correct binnen het beschermingsbereik van de veiligheidsgordel zit met de gespen vastgemaakt voordat u het product gebruikt.

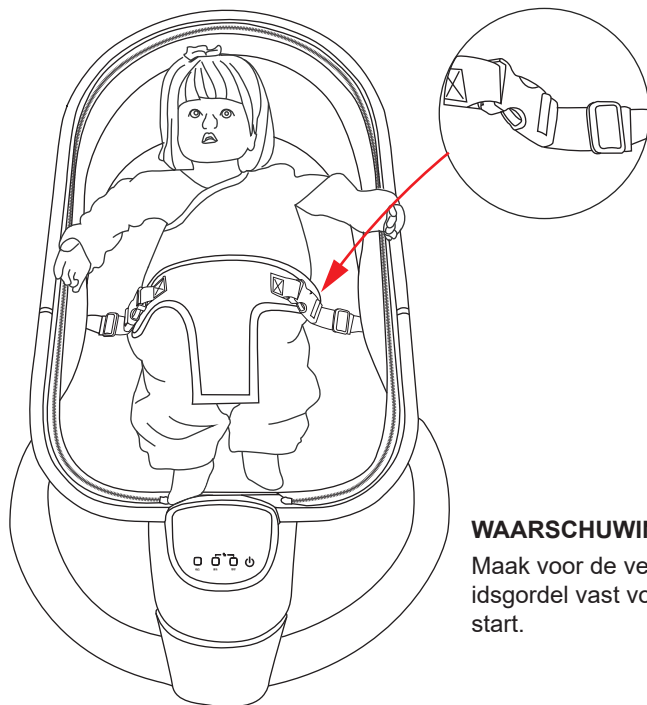

### WAARSCHUWING

Maak voor de veiligheid de veiligheids gordel vast voordat de baby swing start.

### 3. Beschrijving van de knopjes (touch-versie)



Aan/uit schakelaar:

Druk op de aan / uit-schakelaar en deze wordt wit, wat aangeeft dat hij is gestart; druk op de aan/uit-schakelaar om de stroom uit te schakelen.



Tijdschakelaar:

Wanneer de muziek- of swingfunctie is geactiveerd, drukt u op de schakelaar en de timingfunctie wordt weergegeven op het digitale paneel en drukt u op de + - knop om de duur aan te passen. De timing is verdeeld in 8 tijdsduren, het minimum is:

5 minuten, de eerste tijdsduur is 5 minuten en de achtste tijdsduur is 40 minuten.



Muziek schakelaar:

Zet de aan/uit-schakelaar aan, druk op de muziekschakelaar, 9 muziekstukken worden achter elkaar afgespeeld, er hoeft niet na ieder nummer te worden gewisseld, 9 muziekstukken worden steeds opnieuw afgespeeld vanaf het begin nadat ze zijn afgespeeld. Druk op de schakelaar om naar het volgende nummer te gaan en houd de schakelaar ingedrukt om de muziek uit te zetten.

Muziekgeheugen: selecteer de muzikreeks, zet de muziekschakelaar uit en zet de muziekschakelaar weer aan, de muziek die net werd afgesloten, speelt weer verder.

Als de muziek aan staat, draaien de lampjes van de muziekschakelaar en de tijdsduurschakelaar heen en weer. Als u de muziekfunctie wilt gebruiken, drukt u op de muziekschakelaar om naar het volgende muziekje te gaan. Druk op de knop + - om het muziekvolume aan te passen. Het muziekvolume is verdeeld in 8 niveaus, het minimum is 1 en het maximum is 8.

Druk lang op de muziekschakelaar om de muziekfunctie uit te schakelen.



**Swing-schakelaar:**

Schakel de stroom in, druk op de swing-schakelaar en het licht van de swing-schakelaar wordt wit, de swing-positiewaarde wordt weergegeven op het digitale paneel, druk op de + knop om de schommelsnelheid aan te passen. Er zijn 0-8 snelheden en snelheid 0 is om de swing-functie uit te schakelen.

Als de versnelling, muziek en tijdsduur tegelijkertijd werken, zullen de versnellings-, muziek- en tijdslichten om de beurt draaien. Het lampje dat 8 weergeeft, geeft het nummer van de functie van de ingeschakelde toets weer. Als u de snelheid wilt afstellen maar het licht niet naar de snelheidsschakelaar is gedraaid, kunt u op de snelheidsschakelaar drukken om de snelheid aan te passen. Als u de knoppen op het bedieningspaneel gedurende 1 minuut niet bedient, wordt het scherm automatisch vergrendeld en kunnen niet alle functies worden bediend. U moet de muziekschakelaar en de tijdsschakelaar tegelijkertijd indrukken om de functies van de knoppen te ontgrendelen en te gebruiken

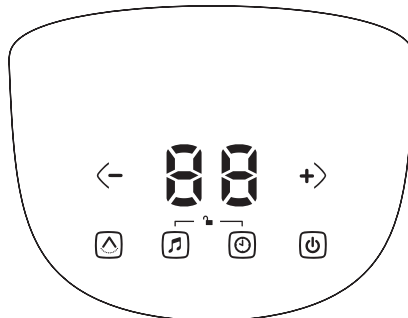

#### **Opmerking:**

als het bedieningspaneel niet binnen 1 minuut wordt bediend, wordt het systeem automatisch vergrendeld. U moet de muziekschakelaar en de tijdsschakelaar tegelijkertijd indrukken om te ontgrendelen voor gebruik.

#### **4. Externe voedingsmodus:**

- (1) Sluit de ronde connector van de bedrading aan op de achterkant van het paneel (aan/uit-schakelaar op de achterkant van het paneel);
- (2) Sluit de USB-poort connector aan op het adapteruiteinde;
- (3) Wanneer de adapter is aangesloten op het stopcontact van 110 V voor huishoudelijk gebruik, kan de externe voeding worden gebruikt om te schommelen.

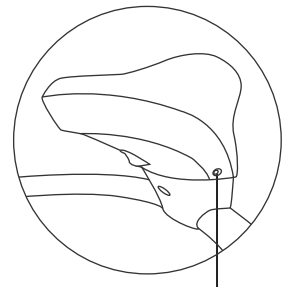

Adapter voedingsinterface:



## 5. Afstandsbediening

• **Het product is uitgerust met een afstandsbediening en de functietoetsen van de afstandsbediening komen overeen met die op het bedieningspaneel van het product.**



Nadat op “” is gedrukt, wordt het wit en gaat het draaien, wat aangeeft dat de baby swing is gestart. Druk nogmaals op de aan/uit-schakelaar om de stroom uit te schakelen.

Nadat de swing-functie is geactiveerd, gaat er een lampje branden in het snelheidsindicatiegebied elke keer dat “” wordt ingedrukt, wat de tijdsfunctie vertegenwoordigt. De tijd is verdeeld in 8 tijdsduren, met een minimum van 5 minuten, 5 minuten per tijdsinstelling en de achtste tijdsinstelling is 40 minuten

Druk op “” om de muziek te starten of te pauzeren.

Druk op “” “” om het volume van de muziek te verhogen of te verlagen.

Druk op “” “” om het vorige/volgende muziekje af te spelen.

Als de stroom is ingeschakeld, drukt u eenmaal op “” “” om de schommelsnelheid met één versnelling te verhogen of te verlagen (8 versnellingen in totaal, swing-modus is uitgeschakeld in versnelling 0)

• **Bij gebruik van de afstandsbediening is het noodzakelijk om de zenderkop van de afstandsbediening uit te lijnen met het uiteinde van de aan/uit-schakelaar van het bedieningspaneel van het product.**

**Opmerking:** verwijder de transparante PVC-folie van de afstandsbediening voor gebruik

**Opmerking:** de afstandsbediening is uitgerust met een 3V-knoopcelbatterij.

## SCHOONMAKEN & ONDERHOUD

• **Onderhoud en schoonmaken**

**Stoelkussen:**

Verwijder het zitkussen; haal het uit elkaar; was het met koud water in de machine op zachte werking of met de hand. Bleken, uitdrogen en drogen zijn verboden.

**Basisframe en zitframe:**

Maak schoon met een natte doek en zachte zeep en droog het af. Gelieve niet te wassen met water. Muggennet: Maak schoon met een schone, natte doek en zachte zeep.

## WAARSCHUWING

**BELANGRIJK! ZORGVULDIG LEZEN EN BEWAREN  
VOOR TOEKOMSTIG GEBRUIK.**

1. Dit product is alleen voor gebruik te plaatse. Het is ten strengste verboden om baby's erin te vervoeren.
2. Gebruik het niet voor baby's die alleen kunnen zitten om mogelijke ongelukken te voorkomen, zoals vallen en gewurgd worden door een veiligheidsgordel.



**Let op:** gebruik de veiligheidsgordel op de juiste manier.

Gebruik het a.u.b. niet voor baby's die alleen over het zitje kunnen klimmen.

3. Laat de baby het nooit alleen achter in de baby swing.

4. Toepassingsgebied: de schommelmodus is geschikt voor baby's en kinderen van 0-20 lbs.(9 kg)

5. Verplaats de baby swing niet wanneer het door de baby wordt gebruikt.

6. Het is verboden voorwerpen op het muggennet te plaatsen met uitzondering van het bijhorende speelgoed.

7. Het is ten strengste verboden om dit product op een hoge plaats te gebruiken (zoals tafelblad, tafel, trappen of andere plaatsen hoger dan de grond) om te voorkomen dat het valt.

8. Let op het verstikkingsgevaar: gebruik het a.u.b. niet op zachte voorwerpen (zoals bed, bank, enz.) om verstikking van de baby te voorkomen wanneer het eventueel zou omvallen.

9. Het is verboden om de zithoek aan te passen of de stoel in te klappen als de baby in de baby swing zit.

10. Laat het kind nooit zonder toezicht alleen achter.

11. Gebruik dit product niet meer van zodra uw kind zelfstandig kan zitten of meer dan 9 kg weegt

12. Dit product is niet bedoeld om de baby gedurende langere tijd in te laten slapen

13. Gebruik dit product nooit op een verhoogd oppervlak (bijv. een tafel).

14. Gebruik altijd het beveiligingssysteem.

15. Om letsel te voorkomen, dient u ervoor te zorgen dat kinderen uit de buurt blijven tijdens het open- en dichtvouwen van dit product.

16. Laat kinderen niet met dit product spelen.

17. Verplaats of til dit product niet op terwijl de baby erin zit.

18. Wanneer het product met een muzikspeler is verbonden, moet u ervoor zorgen dat het volume van de muzikspeler op een lage sterkte is ingesteld.

19. Het product is geen vervanging voor een bedje of een wiegje. Als de baby moet slapen, verplaats de baby dan naar het wiegje of het bedje;

20. Gebruik het product niet als er onderdelen gebroken zijn of ontbreken;

21. Gebruik geen accessoires of vervang geen onderdelen die niet door de fabrikant worden aanbevolen;

22. Let op de polariteit bij het plaatsen van de batterijen;

23. Gooi gebruikte batterijen weg

24. Controleer de stekker en de kabel (of andere onderdelen die voor de stroomaansluiting worden gebruikt) regelmatig op beschadigingen en gebruik deze niet als er beschadigingen zijn vastgesteld;

25. Advies: gebruik het product alleen met de door de fabrikant gespecificeerde stroomvormer.

## INFORMAȚII DESPRE PRODUS

Model: BY055

Nume produs: Balansoar pentru copii

Specificații pachet: 505x195x670mm

Greutatea suportată: 0-20 lbs (9 kg)

Materiale principale: ABS, oțel, poliester

## LISTA PIESELOR DIN PACHET

- |                         |   |
|-------------------------|---|
| 1. Ansamblul bazei × 1  | 5. Telecomandă × 1  |
| 2. Cadru principal × 1  | 6. Adaptor de alimentare × 1 (frecvență nominală: 50-60 Hz, tensiune nominală: 6 V) |
| 3. Cadru scaun × 1      | 7. Manual de produs   |
| 4. Plasă de țânțari × 1 |   |

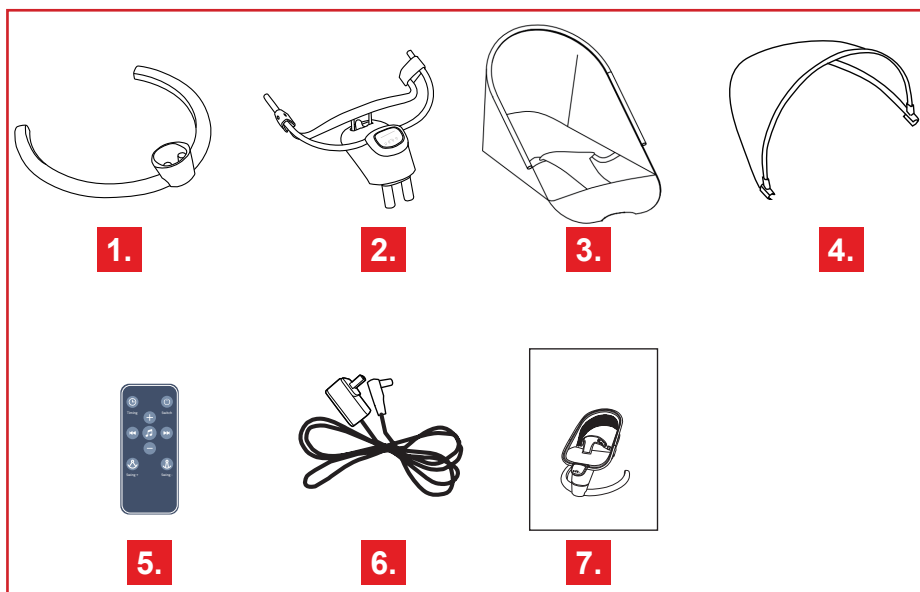

## INSTALARE

### 1. Instalare (instalarea cadrului scaunului)

#### • Instalarea ansamblului bazei și a cadrului principal

Introduceți coloana de sprijin sub cadrul principal în cavitatea ansamblului bazei vertical (Fig.1). Trebuie remarcat faptul că acesta trebuie introdus simetric pe ambele părți pentru a fi siguri că ansamblul bazei și cadrul principal sunt instalate ferm (Fig.2). Apăsăți butonul din spatele cadrului principal (Fig.3) pentru a separa cadrul principal de ansamblul bazei.

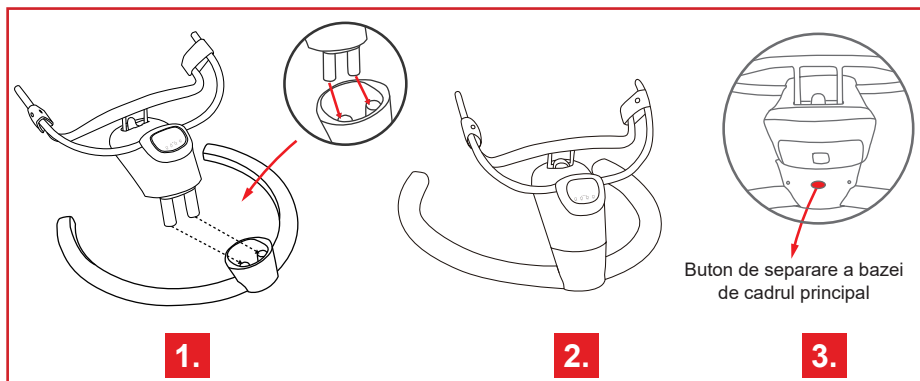

### • Instalarea cadrului balansoarului scaun pentru copii

Introduceți tubul de sprijin din spatele cadrului scaunului în tubul de conectare de pe ambele părți ale cadrului principal. Trebuie remarcat faptul că ambele capete trebuie introduse în același timp pentru a fi siguri că nu sunt slăbite după ce sunt introduse (Fig.4).

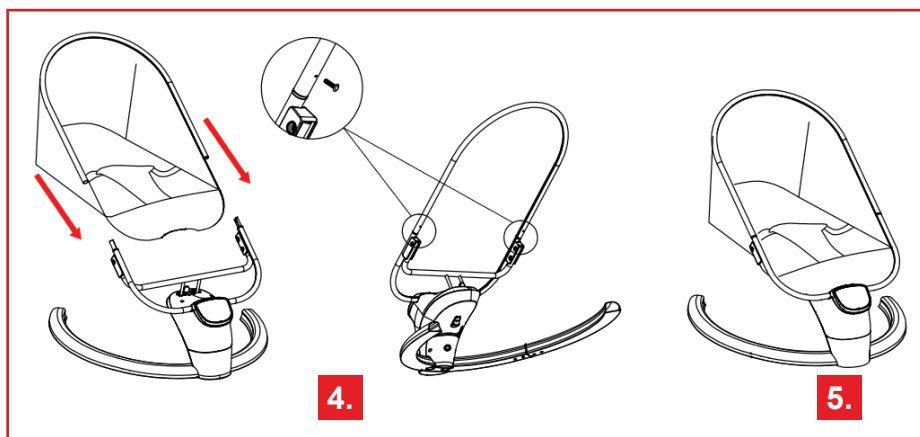

### • Accesorii piese pentru bază:

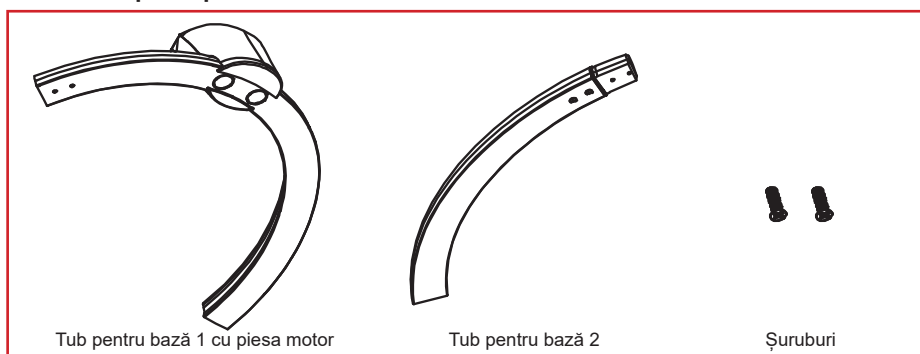

## • Ansamblare piese pentru bază:

6.

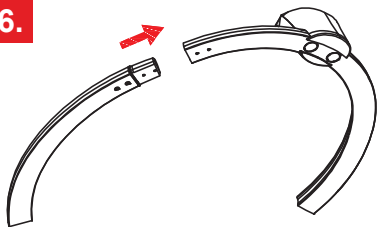

Pasul 1: Puneți tubul pentru bază 2 în tubul pentru bază 1 cu partea motorului

Asigurați-vă că sunt bine conectate cavitățile

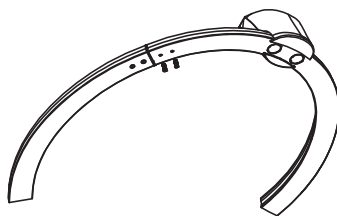

Pasul 2: Blocați cavitățile cu șuruburi, asigurați-vă că șuruburile sunt fixate bine.

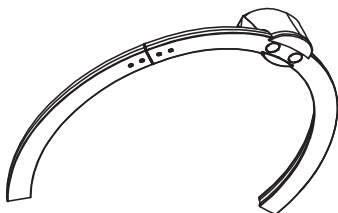

Acum partea de bază este asamblată. Bravo!

## 2. Instalare plasa de țânțari

### • Instalare plasă de țânțari

Fixați cele două capete ale plasei de țânțari direct în marginea scaunului, apoi trageți în jos plasa de țânțari pentru a acoperi partea superioară (Fig.7).

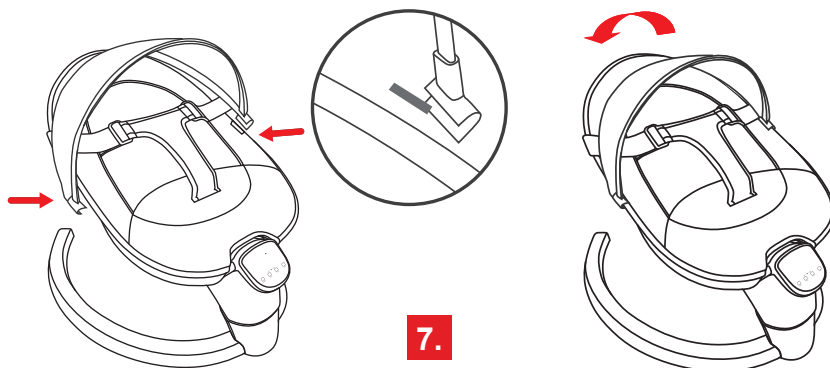

## CUM SE UTILIZEAZĂ

### 1. Ajustare poziție / pliere balansoar

#### • Ajustarea poziției

Balansoarul pentru bebeluși poate fi reglat în trei poziții, iar unghiul de înclinare pentru bebeluși poate fi reglat după ce butonul de pe spatele cadrului principal este apăsat (Fig.8)

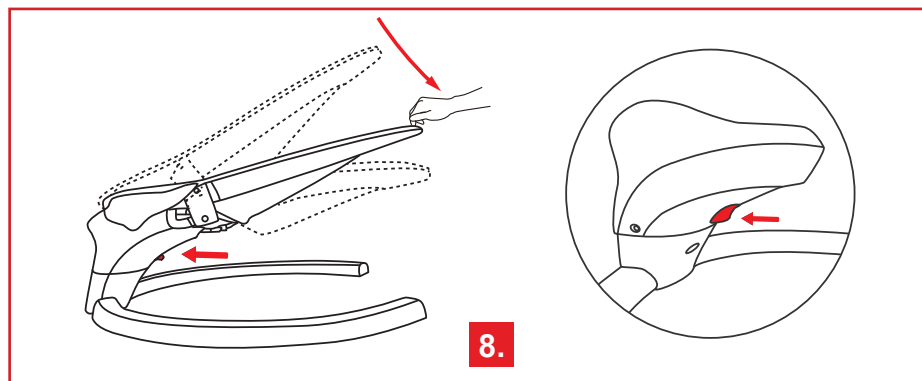

**Notă:** nu reglați cadrul cu copilul pe scaun

#### • Instalare plasă de țânțari

Poziție joasă: potrivită pentru odihnă bebelușilor

Poziție medie: potrivită pentru hrănirea bebelușilor

Poziție înaltă: potrivită pentru joaca bebelușilor

\* Doar pentru referință, vă rugăm să ajustați poziția corespunzătoare în funcție de greutatea bebelușului și de capacitatea de a sta așezat.

### 2. Cum se folosește centura de siguranță

- Fixați cataramele și clemele centurilor de siguranță pe ambele părți ale balansoarului
- Puneți picioarele bebelușului pe ambele părți ale centurii de siguranță și reglați lărgimea cataramei.

**Sfaturi:** pentru siguranță, vă rugăm să vă asigurați că bebelușul trebuie să stea corect în raza de protecție a centurii de siguranță cu cataramele prinse înainte de a utiliza produsul.

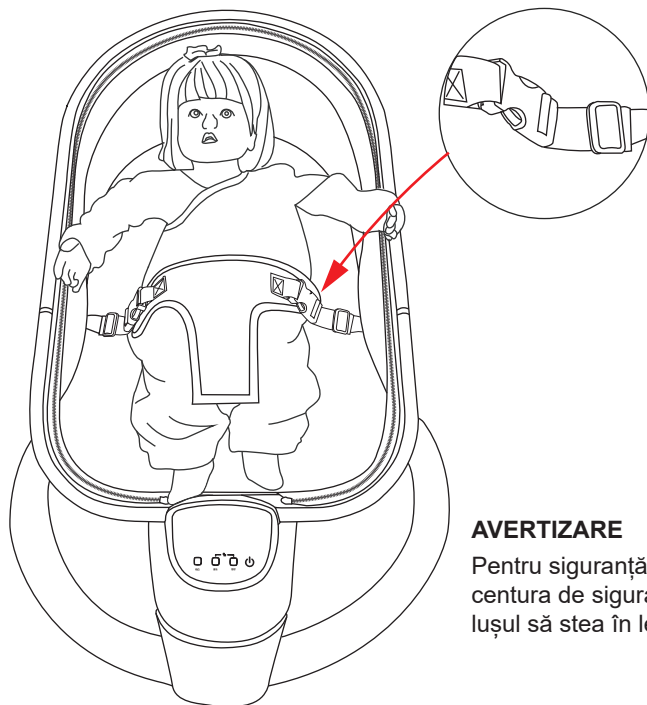

### AVERTIZARE

Pentru siguranță, vă rugăm să fixați centura de siguranță înainte ca bebelușul să stea în leagăn.

### 3. Descrierea butoanelor (versiunea tactilă)



Comutator:

Apăsați butonul de pornire și acesta va deveni alb, ceea ce indică faptul că a fost pornit; apăsați din nou acest buton pentru a opri alimentarea.



Comutator de sincronizare:

Când funcția de muzică sau balansare este activată, apăsați comutatorul, iar funcția de cronometrare este afișată pe panoul digital și apăsați butonul + - pentru a regla durata de sincronizare. Cronometrarea este împărțită în 8 trepte, minimul este 5 minute. Prima treaptă de viteză este de 5 minute, iar treapta a opta este de 40 de minute.



Comutator muzical:

Apăsați butonul de pornire, apăsați butonul de muzică, 9 melodii vor fi redade în secvență, nu se repetă o singură melodie ci 9 melodii vor fi redade din nou și din nou de la început după ce sunt redade. Apăsați butonul pentru a trece la melodia următoare și țineți butonul apăsat pentru a opri muzica.

Capacitate de memorie muzicală: selectați secvența de muzică, opriți butonul de muzică și apoi porniți din nou butonul de muzică, melodia care tocmai a fost închisă va continua să fie redată.

Când muzica este pornită, luminile butonului de muzică și ale butonului de viteze se rotesc înainte și înapoi. Dacă trebuie să utilizați funcția de muzică, apăsați butonul de muzică, apoi apăsați butonul de muzică pentru a trece la următoarea melodie, apăsați butonul + - pentru a regla volumul muzicii. Volumul muzicii este împărțit în 8 niveluri, minimul este 1 și maximul este 8.

Apăsați lung butonul de muzică pentru a dezactiva funcția de muzică.



Comutator balansare:

Porniți alimentarea, apăsați butonul de balansare, iar lumina butonului de balansare va deveni albă, valoarea poziției de balansare va fi afișată pe panoul digital, apăsați butonul + - pentru a regla viteza de balansare. Are 0-8 trepte de viteză, iar treapta 0 este pentru a opri funcția de balansare.

Dacă treapta de viteză, muzica și sincronizarea funcționează în același timp, luminile treptei, muzica și cronometrarea se vor roti pe rând. Lumina care afișează 8 va afișa numărul funcției tastei care este aprinsă. Dacă doriți să reglați treapta de viteză, dar lumina nu este îndreptată către butonul de viteză, puteți apăsa butonul de viteză pentru a regla treapta de viteză. Dacă nu acționați butoanele de pe panoul de control timp de 1 minut, placa de circuite va fi blocată automat și toate funcțiile nu pot fi operate. Trebuie să apăsați butonul de muzică și butonul de temporizare în același timp pentru a debloca și a utiliza funcțiile butoanelor.

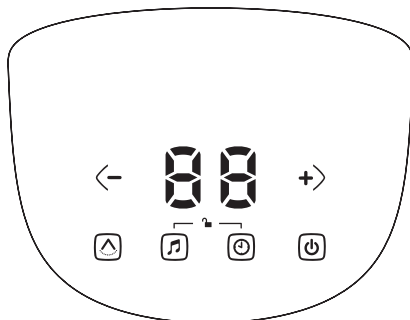

#### Notă:

Dacă panoul de control nu este operat în decurs de 1 minut, sistemul va fi blocat automat. Trebuie să apăsați butonul de muzică și butonul de sincronizare în același timp pentru a debloca înainte de operare.

#### 4. Mod de alimentare externă:

- (1) Conectați conectorul de capăt rotund al cablajului la spatele panoului (spatele comutatorului de alimentare al panoului);
- (2) Conectați conectorul portului USB la capătul adaptorului;
- (3) Când adaptorul este conectat la priza casnică de 110 V, sursa externă de alimentare poate fi utilizată pentru conducere.

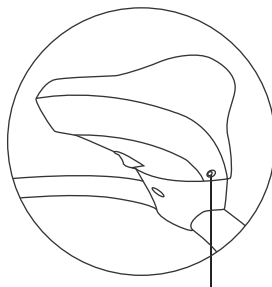



Interfață de alimentare adaptor

## 5. Telecomandă

- **Produsul este echipat cu o telecomandă, iar tastele funcționale ale telecomenzii corespund cu cele de pe panoul de control al produsului**

După ce este apăsat “

După ce funcția de balansare este activată, o lumină va fi aprinsă în zona indicatorului de viteză de fiecare dată când este apăsat “

Apăsați “

Apăsați “

Apăsați “

Când alimentarea este pornită, apăsați “

- **Când utilizați telecomandă, este necesar să aliniați capul emițătorului telecomenzii cu capătul comutatorului de alimentare al panoului de control al produsului**

**Notă:** scoateți folia transparentă din PVC de la capătul telecomenzii înainte de utilizare

**Notă:** telecomanda este echipată cu o baterie buton de 3V.

## CURĂȚARE ȘI ÎNTREȚINERE

- **Întreținere și curățenie**

### Husa scaun:

Scoateți husa scaunului; asamblați-o bine; spălați-o cu apă rece la mașină cu unelte moi sau manual. Albirea, deshidratarea și uscarea sunt interzise.

### Cadru principal și cadru scaun:

Ștergeți cu prosop umed și săpun moale și uscați-l. Vă rugăm să nu-l stropiți cu apă. Plasa de tântari: vă rugăm să ștergeți cu un prosop umed curat și săpun delicat.



## AVERTIZARE

### **IMPORTANT! CITIȚI CU ATENȚIE ȘI PĂSTRAȚI PENTRU REFERINȚE VITORIALE.**

1. Acest produs este doar pentru poziționare. Este strict interzis transportul bebelușului.
2. Vă rugăm să nu îl utilizați pentru bebelușii care pot sta în picioare singuri pentru a preveni potențiale accidente, cum ar fi căderea și sugrumarea cu centura de siguranță. Vă rugăm să rețineți: vă rugăm să folosiți corect centura de siguranță. Vă rugăm să nu-l folosiți pentru bebelușii care se pot urca singuri peste scaun.
3. Vă rugăm să nu lăsați copilul să-l folosească singur.
4. Domeniu de utilizare: modul de leagăn este potrivit pentru sugari și copii cu greutatea de 0-20 lbs.
5. Nu-l mutați când este folosit pentru bebeluș.
6. Este interzisă plasarea obiectelor pe plasa de țințari cu excepția jucăriilor asortate.
7. Este strict interzisă utilizarea acestui produs la un loc înalt (cum ar fi blatul mesei, masă, scări sau alte locuri mai înalte decât nivelul solului) pentru a preveni căderea acestuia.
8. Acordați atenție riscului de sufocare: vă rugăm să nu-l folosiți pe suprafețe moi (cum ar fi pat, canapea etc.) pentru a preveni sufocarea atunci când este răsturnat.
9. Este interzisă reglarea unghiului scaunului sau plierea scaunului atunci când bebelușul este așezat.
10. Nu lăsați niciodată copilul nesupravegheat.
11. Nu utilizați acest produs atunci când copilul poate să stea singur în șezut sau dacă are mai mult de 9 kg
12. Acest produs nu este destinat utilizării pentru perioade îndelungate de somn
13. Nu utilizați niciodată acest produs pe suprafețe înălțate (de exemplu pe o masă)
14. Utilizați mereu sistemele de fixare.
15. Pentru evitarea leziunilor, asigurați-vă că cei mici se află la distanță în timpul operațiunilor de desfacere și pliere a produsului.
16. Nu le permiteți copiilor să se joace cu acest produs.
17. Nu deplasați sau ridicați acest produs având copilul înăuntru.
18. Când produsul este conectat la un music player, asigurați-vă că volumul music player-ului este setat la o valoare joasă.
19. Produsul nu înlocuiește un landou sau un pătuț. Când copilul are nevoie să doarmă, mutați-l în pătuț sau landou;
20. Nu utilizați produsul dacă are piese sparte sau lipsă;
21. Nu utilizați accesorii și nu înlocuiți piese care nu sunt recomandate de producător;
22. Respectați polaritatea la instalarea bateriilor;
23. Aruncați bateriile uzate
24. Verificați frecvent ștecherul și cablul (sau alte părți utilizate pentru conexiunea la rețea) pentru a nu se deteriora și nu le utilizați pentru a identifica deteriorarea;
25. Recomandare: utilizați produsul numai cu invertorul specificat de producător.

## ΠΛΗΡΟΦΟΡΙΕΣ ΠΡΟΪΟΝΤΟΣ

Μοντέλο: BY055

Όνομα προϊόντος: Κούνια μωρού

Προδιαγραφές συσκευασίας: 505x195x670mm

Μέγιστο βάρος: 0-20 λίβρες (9 κιλά)

Κύρια υλικά: ABS, χάλυβας, πολυεστέρα

## ΛΙΣΤΑ ΠΑΚΕΤΩΝ

- |                           |   |
|---------------------------|---|
| 1. Ομάδα βάσης × 1        | 5. Τηλεχειριστήριο × 1  |
| 2. Κύριο πλαίσιο × 1      | 6. Μετασχηματιστής ρεύματος ×1 (ονομαστική συχνότητα: 50-60Hz, ονομαστική τάση: 6V) |
| 3. Πλαίσιο καθίσματος × 1 | 7. Εγχειρίδιο προϊόντος   |
| 4. Κουνουπιέρα × 1        |   |

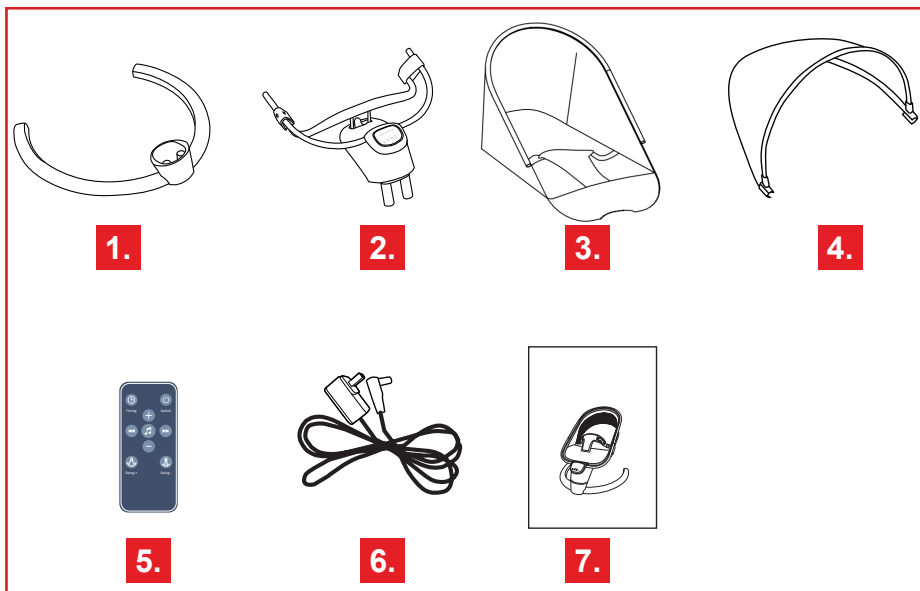

## ΟΔΗΓΙΕΣ ΕΓΚΑΤΑΣΤΑΣΗΣ

### 1. Εγκατάσταση (εγκατάσταση πλαισίου καθίσματος)

#### • Εγκατάσταση ομάδας βάσης και κύριου πλαισίου

Εισαγάγετε τη στήλη στήριξης κάτω από το κύριο πλαίσιο στην υποδοχή της ομάδας βάσης κατακόρυφα (Εικ.1). Πρέπει να σημειωθεί ότι πρέπει να εισαχθεί συμμετρικά και στις δύο πλευρές για να διασφαλιστεί ότι το κύριο πλαίσιο και η ομάδα βάσης έχουν τοποθετηθεί σταθερά (Εικ.2). Πατήστε το κουμπί πίσω από το κύριο πλαίσιο (Εικ. 3) για να διαχωρίσετε το κύριο πλαίσιο από την ομάδα βάσης.

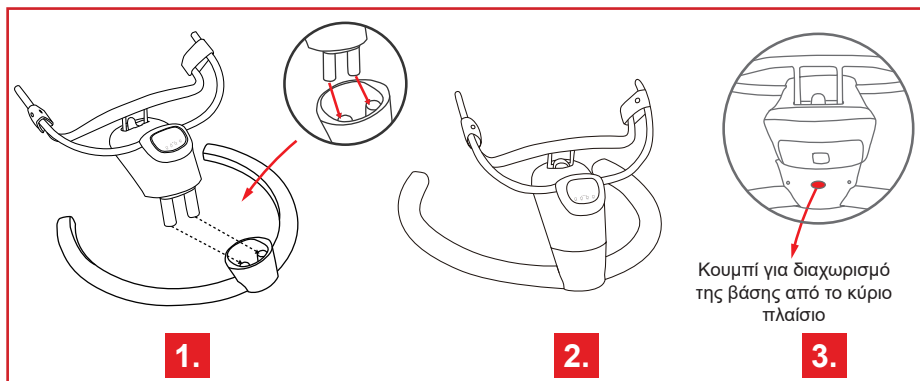

### • Εγκατάσταση πλαισίου παιδικού καθίσματος κούνιας

Εισαγάγετε το σωλήνα στήριξης στο πίσω μέρος του πλαισίου του καθίσματος στον συνδετικό σωλήνα και στις δύο πλευρές του κύριου πλαισίου. Πρέπει να σημειωθεί ότι και τα δύο άκρα πρέπει να εισάγονται ταυτόχρονα για να διασφαλιστεί ότι δεν είναι χαλαρά μετά την εισαγωγή τους (Εικ.4).

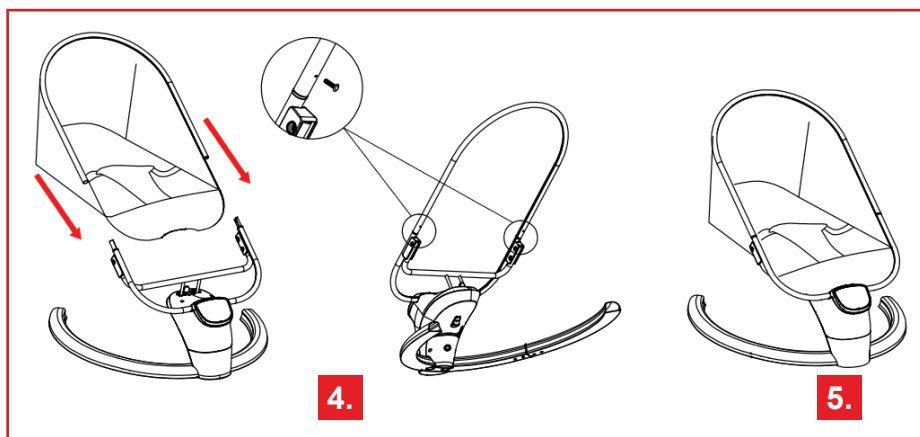

### • Εξαρτήματα βάσης:

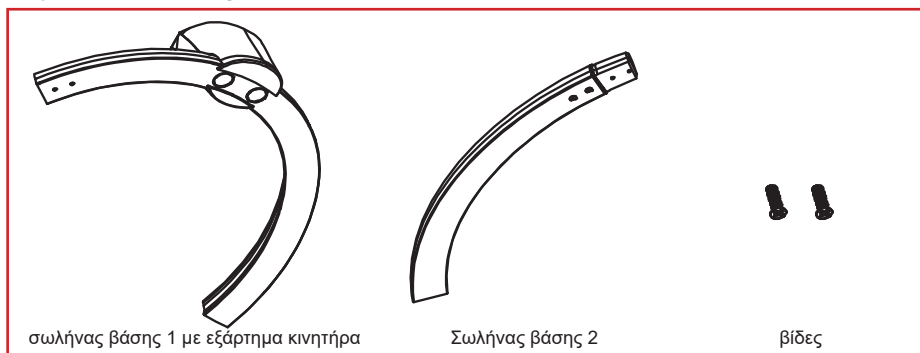

## • Συναρμολόγηση εξαρτημάτων βάσης:

6.

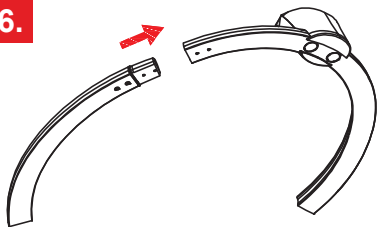

Βήμα 1: Τοποθετήστε το σωλήνα βάσης 2 στο σωλήνα βάσης 1 με το μέρος του κινητήρα.

Βεβαιωθείτε ότι οι πρίζες είναι συνδεδεμένες σφιχτά.

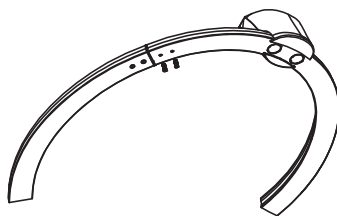

Βήμα 2: Κλειδώστε τις υποδοχές με τις βίδες, βεβαιωθείτε ότι οι βίδες έχουν στερεωθεί σφιχτά.

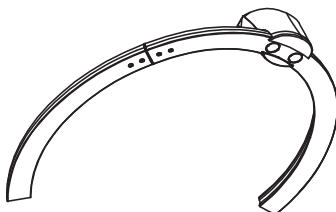

Τώρα το τμήμα της βάσης έχει συναρμολογηθεί. Συγχαρητήρια!

## 2. Εγκατάσταση (Εγκατάσταση κουνουπιέρας)

### • Εγκατάσταση κουνουπιέρας

Περάστε τα δύο άκρα της κουνουπιέρας απευθείας στην άκρη του καθίσματος και, στη συνέχεια, τραβήξτε προς τα κάτω την κουνουπιέρα για να καλύψετε το πάνω μέρος (Εικ. 7).

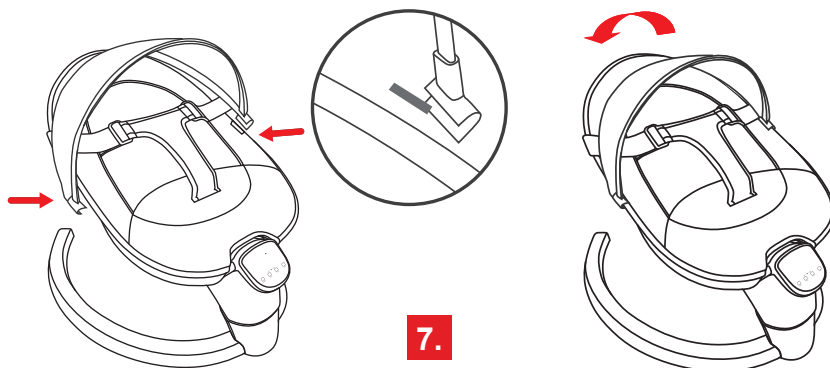

7.

## ΤΡΟΠΟΣ ΧΡΗΣΗΣ

### 1. Ρύθμιση θέσης / αναδίπλωση αιώρησης

#### • Ρύθμιση θέσης

Η παιδική κούνια μπορεί να ρυθμιστεί σε τρεις θέσεις και η γωνία αιώρησης του μωρού μπορεί να ρυθμιστεί αφού κρατήσετε το κουμπί στο πίσω μέρος του κύριου πλαισίου (Εικ.8)

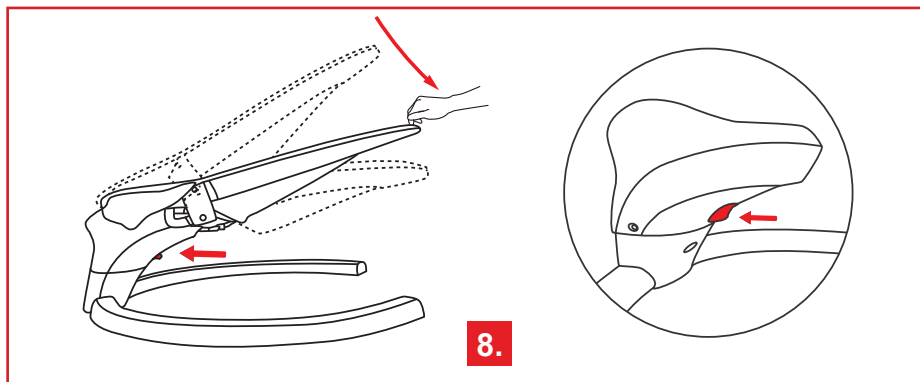

**Σημείωση:** μην προσαρμόζετε το πλαίσιο με το βρέφος στην καρέκλα

#### • Εγκατάσταση κουνουπιέρας

Χαμηλή θέση: κατάλληλη για την ξεκούραση των μωρών

Μέση θέση: κατάλληλη για τη σίτιση των μωρών Υψηλή θέση: κατάλληλη για το παιχνίδι των μωρών

\*Για αναφορά μόνο, παρακαλούμε προσαρμόστε τη στην ανάλογη θέση ανάλογα με το βάρος του μωρού και την πραγματική κατάσταση καθίσματος.

### 2. Πώς να χρησιμοποιήσετε τη ζώνη ασφαλείας

• Στερεώστε τις πόρτες και τα κουμπώματα των ζωνών ασφαλείας και στις δύο πλευρές της κούνιας.

• Βάλτε τα πόδια του μωρού και στις δύο πλευρές της ζώνης ασφαλείας αντίστοιχα και προσαρμόστε το σφίξιμο της πόρτης.

**Συμβουλές:** για ασφάλεια, βεβαιωθείτε ότι το μωρό πρέπει να κάθεται σωστά εντός του εύρους προστασίας της ζώνης ασφαλείας με τις πόρτες δεμένες πριν χρησιμοποιήσετε το προϊόν.

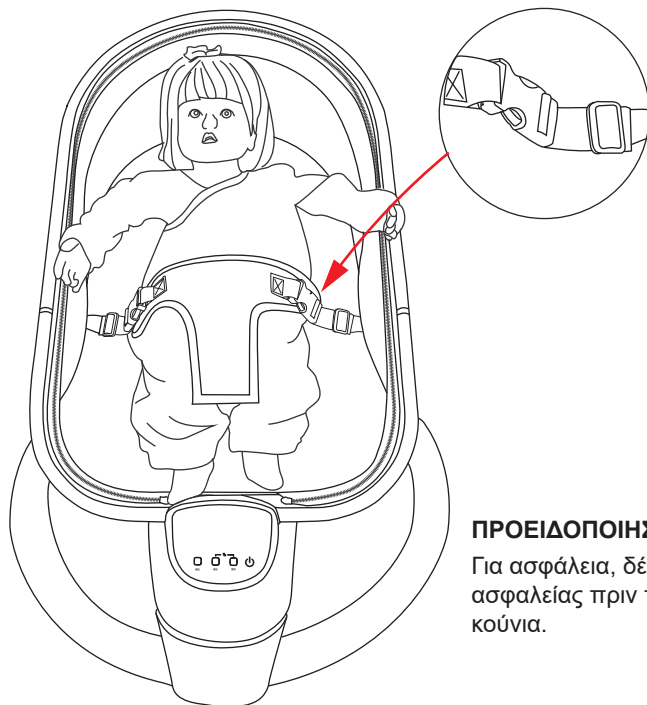

### ΠΡΟΕΙΔΟΠΟΙΗΣΗ

Για ασφάλεια, δέστε τη ζώνη ασφαλείας πριν το μωρό καθίσει στην κούνια.

### 3. Βασική περιγραφή (έκδοση αφής)



**Διακόπτης ρεύματος:**

Πατήστε το διακόπτη λειτουργίας μέχρι να γίνει λευκός, γεγονός που δείχνει ότι έχει ξεκινήσει.

Πατήστε το διακόπτη λειτουργίας για να απενεργοποιήσετε την τροφοδοσία.



**Διακόπτης χρονισμού:**

Όταν είναι ενεργοποιημένη η λειτουργία μουσικής ή αιώρησης, πατήστε το διακόπτη και η λειτουργία χρονισμού εμφανίζεται στον ψηφιακό πίνακα και πατήστε το κουμπι + - για να ρυθμίσετε το μήκος χρονισμού. Ο χρονισμός χωρίζεται σε 8 ταχύτητες, ο ελάχιστος είναι

5 λεπτά, η πρώτη ταχύτητα είναι 5 λεπτά και η όγδοη ταχύτητα είναι 40 λεπτά.



**Διακόπτης μουσικής:**

Ενεργοποιήστε το διακόπτη λειτουργίας, πατήστε το διακόπτη μουσικής, 9 κομμάτια μουσικής θα αναπαραχθούν διαδοχικά, ένα τραγουδι δε χρειάζεται να ανακυκλωθεί, 9 κομμάτια μουσικής θα αναπαραχθούν ξανά και ξανά από την αρχή μετά την αναπαραγωγή τους. Πατήστε το διακόπτη για να μεταβείτε στο επόμενο τραγουδι και κρατήστε πατημένο το διακόπτη για να απενεργοποιήσετε τη μουσική.

**Δυνατότητα μνήμης μουσικής:** επιλέξτε τη μουσική ακολουθία, απενεργοποιήστε το διακόπτη μουσικής και μετά ενεργοποιήστε ξανά το διακόπτη μουσικής, η μουσική που μόλις έκλεισε θα συνεχίσει να παίζει.

Όταν η μουσική είναι ενεργοποιημένη, τα φώτα του διακόπτη μουσικής και του δια-

κόπτη ταχυτήτων περιστρέφονται εμπρός και πίσω. Εάν πρέπει να χρησιμοποιήσετε τη λειτουργία μουσικής, πατήστε το διακόπτη μουσικής και, στη συνέχεια, πατήστε το διακόπτη μουσικής για να μεταβείτε στην επόμενη μουσική, πατήστε το κουμπί + - για να ρυθμίσετε την ένταση της μουσικής. Η ένταση της μουσικής χωρίζεται σε 8 επίπεδα, η ελάχιστη είναι 1 και η μέγιστη είναι 8.

Πατήστε παρατεταμένα το διακόπτη μουσικής για να απενεργοποιήσετε τη λειτουργία μουσικής.



#### Διακόπτης περιστροφής:

Ενεργοποιήστε την τροφοδοσία, πατήστε τον διακόπτη περιστροφής και η λυχνία του διακόπτη περιστροφής θα γίνει άσπρη, η τιμή της θέσης αιώρησης θα εμφανιστεί στον ψηφιακό πίνακα, πατήστε το κουμπί + - για να ρυθμίσετε την ταχύτητα περιστροφής. Υπάρχουν 0-8 ταχύτητες και η ταχύτητα 0 είναι για να απενεργοποιήσετε τη λειτουργία αιώρησης.

Εάν η ταχύτητα, η μουσική και ο χρονισμός λειτουργούν ταυτόχρονα, τα φώτα ταχύτητας, μουσικής και χρονισμού θα περιστρέφονται με τη σειρά τους. Η φωτεινή ένδειξη 8 θα εμφανίσει τον αριθμό της λειτουργίας του πλήκτρου που είναι αναμμένο. Εάν θέλετε να ρυθμίσετε την ταχύτητα αλλά το φως δεν είναι στραμμένο στον διακόπτη ταχυτήτων, μπορείτε να πατήσετε το διακόπτη ταχυτήτων για να ρυθμίσετε την ταχύτητα. Εάν δεν χειριστείτε τα κουμπιά στον πίνακα ελέγχου για 1 λεπτό, η πλακέτα κυκλώματος θα κλειδωθεί αυτόματα και δεν μπορούν να λειτουργήσουν όλες οι λειτουργίες. Πρέπει να πατήσετε ταυτόχρονα το διακόπτη μουσικής και το διακόπτη χρονισμού για να ξεκλειδώσετε και να χρησιμοποιήσετε τις λειτουργίες των κουμπιών.

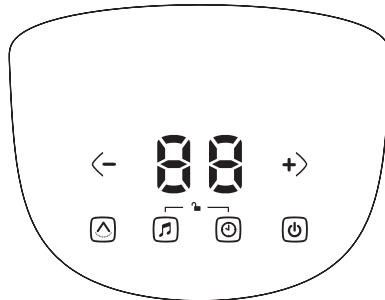

#### Σημείωση:

Εάν ο πίνακας ελέγχου δε λειτουργήσει εντός 1 λεπτού, το σύστημα θα κλειδωθεί αυτόματα. Πρέπει να πατήσετε ταυτόχρονα το διακόπτη μουσικής και το διακόπτη χρονισμού για να ξεκλειδώσετε πριν από τη λειτουργία.

#### 4. Λειτουργία εξωτερικής τροφοδοσίας:

- (1) Συνδέστε το στρογγυλό άκρο του βύσματος της καλωδίωσης στο πίσω μέρος του πίνακα (στο πίσω μέρος του διακόπτη τροφοδοσίας του πίνακα).
- (2) Συνδέστε το βύσμα της θύρας USB στο άκρο του προσαρμογέα.
- (3) Όταν ο προσαρμογέας είναι συνδεδεμένος στην οικιακή πρίζα 110 V, το εξωτερικό τροφοδοτικό μπορεί να χρησιμοποιηθεί για οδήγηση.

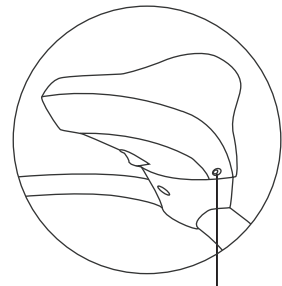

Διασύνδεση ισχύος προσαρμογέα

## 5. Τηλεχειριστήριο

• Το προϊόν είναι εξοπλισμένο με τηλεχειριστήριο και τα πλήκτρα λειτουργιών του τηλεχειριστηρίου αντιστοιχούν σε αυτά στον πίνακα ελέγχου του προϊόντος.

Αφού πατήσετε το “☺” θα γίνει λευκό και θα ανακυκλωθεί, πράγμα που δείχνει ότι η αιώρηση έχει ξεκινήσει. Πατήστε ξανά το διακόπτη λειτουργίας για να απενεργοποιήσετε την τροφοδοσία.

Αφού ενεργοποιηθεί η λειτουργία αιώρησης, κάθε φορά που πατάτε το “☺” θα ανάβει μια λυχνία στην περιοχή ένδειξης της ταχύτητας, η οποία αντιπροσωπεύει τη λειτουργία χρονισμού. Ο χρονισμός χωρίζεται σε 8 ταχύτητες, με ελάχιστο 5 λεπτά, 5 λεπτά ταχύτητα και η όγδοη ταχύτητα είναι 40 λεπτά.

Πατήστε το “🎵” για έναρξη ή παύση της μουσικής.

Πατήστε το “+” “-” για να αυξήσετε ή να μειώσετε την ένταση της μουσικής.

Πατήστε το “⏮” “⏭” για αναπαραγωγή της προηγούμενης / επόμενης μουσικής..

Όταν η τροφοδοσία είναι ενεργοποιημένη, πατήστε το “⏮” “⏭” μία φορά για να αυξήσετε ή να μειώσετε την ταχύτητα περιστροφής μιας ταχύτητας (8 λειτουργίες συνολικά, η λειτουργία αιώρησης είναι απενεργοποιημένη στην ταχύτητα 0)

• Όταν χρησιμοποιείτε το τηλεχειριστήριο, είναι απαραίτητο να ευθυγραμμίσετε την κεφαλή του πομπού του τηλεχειριστηρίου με το άκρο του διακόπτη λειτουργίας του πίνακα ελέγχου του προϊόντος

**Σημείωση:** τραβήξτε προς τα έξω τη διαφανή μεμβράνη PVC στο τέλος του τηλεχειριστηρίου πριν τη χρήση

**Σημείωση:** το τηλεχειριστήριο είναι εξοπλισμένο με μπαταρία κουμπιού 3V.

## ΚΑΘΑΡΙΟΤΗΤΑ & ΣΥΝΤΗΡΗΣΗ

• Συντήρηση και καθαριότητα

**Μαξιλάρι καρέκλας:**

Αφαιρέστε το μαξιλάρι του καθίσματος. συναρμολογήστε το καλά. Πλύνετε με κρύο νερό στο μηχάνημα με μαλακό εξοπλισμό ή στο χέρι. Απαγορεύεται η λεύκανση, η αφυδάτωση και το στέγνωμα

**Κύριο πλαίσιο και πλαίσιο καθίσματος:**

Σκουπίστε το με βρεγμένο πανί και μαλακό σαπούνι και στεγνώστε το. Παρακαλώ μην το πλένετε με νερό. Κουνουπιέρα: σκουπίστε με ένα καθαρό υγρό πανί και μαλακό σαπούνι.

## ΠΡΟΕΙΔΟΠΟΙΗΣΗ

**ΠΡΟΣΟΧΗ ! ΔΙΑΒΑΣΤΕ ΠΡΟΣΕΚΤΙΚΑ ΚΑΙ ΚΡΑΤΗΣΤΕ ΤΙΣ ΟΔΗΓΙΕΣ ΓΙΑ ΜΕΛΛΟΝΤΙΚΗ ΑΝΑΦΟΡΑ.**

1. Αυτό το προϊόν χρησιμοποιείται μόνο για τοποθέτηση. Απαγορεύεται αυστηρά η μεταφορά του μωρού.
2. Μην το χρησιμοποιείτε για μωρά που μπορούν να κάθονται μόνα τους για να



αποτρέψετε πιθανά ατυχήματα, όπως η πτώση και ο στραγγαλισμός από τη ζώνη ασφαλείας.

Παρακαλώ σημειώστε: χρησιμοποιήστε σωστά τη ζώνη ασφαλείας.

Μην το χρησιμοποιείτε για μωρά που μπορούν να σκαρφαλώσουν πάνω από το κάθισμα μόνα τους.

3. Μην αφήνετε το μωρό να το χρησιμοποιεί μόνο του.

4. Πεδίο χρήσης: η λειτουργία αιώρησης είναι κατάλληλη για βρέφη και παιδιά 0-20 λίβρες.

5. Μην το μετακινείτε όταν χρησιμοποιείται για μωρά.

6. Απαγορεύεται η τοποθέτηση αντικειμένων στην κουνουπιέρα εκτός από τα ασορτί παιχνίδια.

7. Απαγορεύεται αυστηρά η χρήση αυτού του προϊόντος σε ψηλά σημεία (όπως τραπέζι, τραπέζι, σκάλες ή άλλα σημεία ψηλότερα από το έδαφος) για την αποφυγή πτώσης.

8. Προσέξτε τον κίνδυνο ασφυξίας: μην το χρησιμοποιείτε σε μαλακά αντικείμενα (όπως κρεβάτι, καναπέδες κ.λπ.) για να αποφύγετε την ασφυξία όταν αναποδογυρίζεται.

9. Απαγορεύεται η ρύθμιση της γωνίας του καθίσματος ή η αναδίπλωση του καθίσματος όταν το μωρό κάθεται.

10. Μην αφήνετε ποτέ το παιδί χωρίς επίβλεψη.

11. Μην χρησιμοποιείτε αυτό το προϊόν όταν το παιδί είναι σε θέση να κάθεται μόνο του ή όταν ζυγίζει πάνω από 9 kg

12. Αυτό το προϊόν δεν προορίζεται για παρατεταμένες περιόδους ύπνου

13. Ποτέ μη χρησιμοποιείτε αυτό το προϊόν σε υπερυψωμένες επιφάνειες (π.χ. ένα τραπέζι)

14. Χρησιμοποιείτε πάντα τα συστήματα συγκράτησης.

15. Για να αποφύγετε τον τραυματισμό, να βεβαιώνετε ότι τα παιδιά βρίσκονται σε μακρινή απόσταση κατά το άνοιγμα ή το κλείσιμο του προϊόντος

16. Μην αφήνετε το παιδί να παίζει με αυτό το προϊόν

17. Μην μετακινείτε ή σηκώνετε αυτό το προϊόν με το παιδί μέσα σε αυτό.

18. Όταν το προϊόν είναι συνδεδεμένο με μια συσκευή αναπαραγωγής μουσικής, να βεβαιώνετε ότι η ένταση της συσκευής είναι ρυθμισμένη σε μία χαμηλή τιμή

19. Το προϊόν δεν αντικαθιστά ένα καλάθι ή μια κούνια. Όταν το παιδί χρειάζεται να κοιμηθεί, μετακινήστε το στην κούνια ή στο καλάθι.

20. Μην χρησιμοποιείτε το προϊόν εάν υπάρχουν σπασμένα εξαρτήματα ή εάν λείπουν εξαρτήματα.

21. Μην χρησιμοποιείτε αξεσουάρ ή ανταλλακτικά εξαρτήματα που δε συνιστώνται από τον κατασκευαστή.

22. Προσέξτε την πολικότητα κατά την εγκατάσταση των μπαταριών.

23. Απορρίψτε τις χρησιμοποιημένες μπαταρίες

24. Ελέγχετε συχνά το βύσμα και το καλώδιο (ή άλλα μέρη που χρησιμοποιούνται για τη σύνδεση στο δίκτυο) για ζημιές και μην τα χρησιμοποιείτε για να εντοπίσετε ζημιές.

25. Σύσταση: χρησιμοποιείτε το προϊόν μόνο με τον μετατροπέα που καθορίζεται από τον κατασκευαστή.

## INFORMACIJE O PROIZVODU

Model: BY055

Naziv proizvoda: Ljuljaška za bebe

Specifikacija paketa: 505x195x670mm

Težina koju podnosi: 0-20 lbs (9 kg)

Glavni materijali: ABS, čelik, poliester

## LISTA PAKETA

- |                         |   |
|-------------------------|---|
| 1. Bazni deo × 1        | 5. Daljinski upravljač × 1  |
| 2. Glavni okvir × 1     | 6. Adapter za napajanje × 1 (nazivna frekvencija: 50-60Hz, nazivni napon: 6V) |
| 3. Okvir sedišta × 1    | 7. Uputstvo za korišćenje   |
| 4. Mreža za komarce × 1 |   |

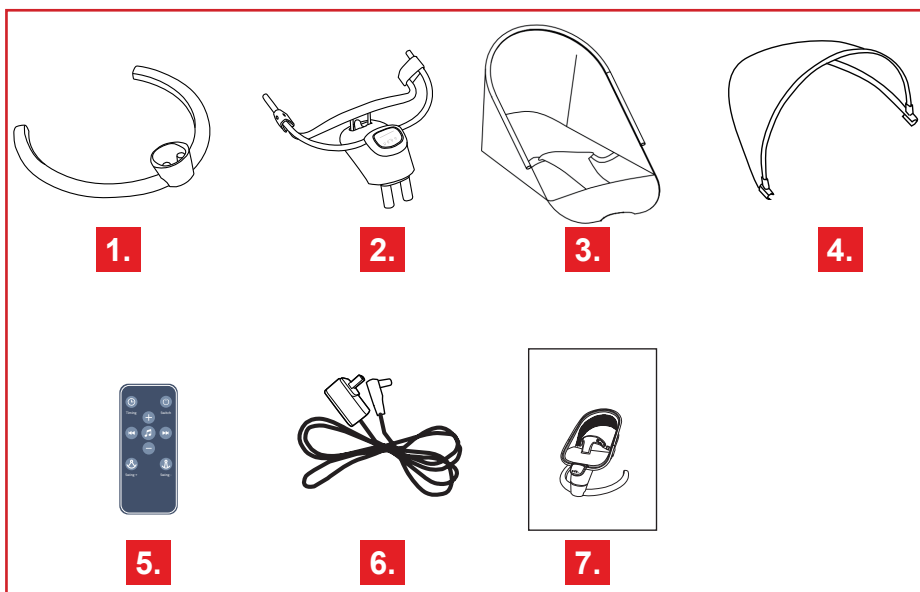

## KAKO INSTALIRATI

### 1. Instalacija (montaža rama sedišta)

#### • Sklapanje baznog dela i glavnog okvira

Ubacite spojnicu koja se nalazi ispod glavnog okvira u utičnicu baznog dela vertikalno (SI.1). Treba napomenuti da se spojnica mora umetnuti simetrično kako bi se osiguralo da su glavni okvir i bazni deo čvrsto povezani (SI.2). Pritisnite dugme iza glavnog okvira (SI.3) ako želite da odvojite glavni okvir od baznog dela.

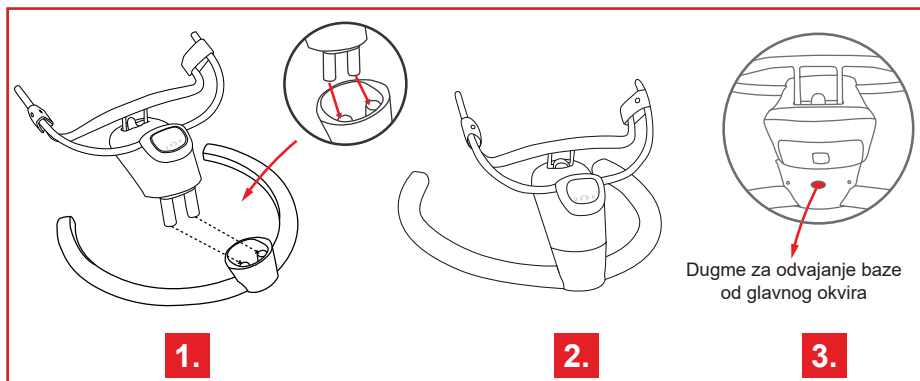

#### • Montaža rama sedišta ljujaške

Umetnite potpornu cev na zadnjoj strani okvira sedišta u spojnu cev sa obe strane glavnog okvira. Treba napomenuti da oba kraja treba da budu umetnuta u isto vreme kako bi se osiguralo da nisu labave nakon što su povezane (Sl..4).

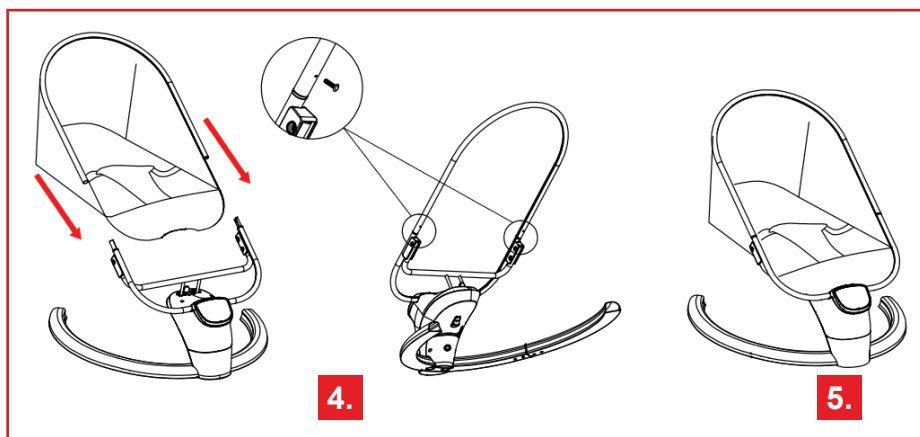

#### • Delovi baze ljujaške:

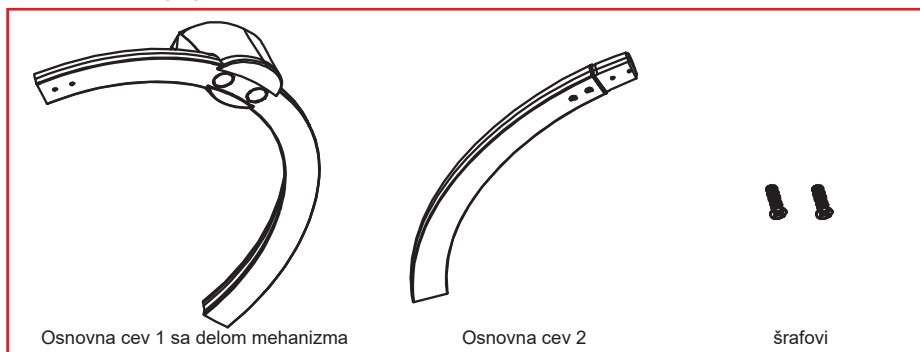

## • Sklapanje baznog dela:

6.

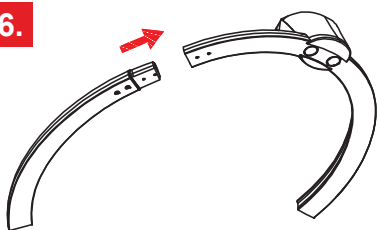

Korak 1: Stavite osnovnu cev 2 u osnovnu cev 1 sa delom mehanizma.

Uverite se da su spojnice dobro povezane.

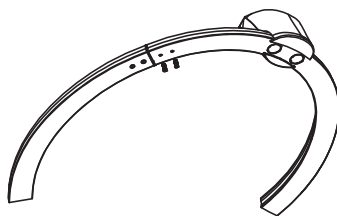

Korak 2: Zaključajte spojnice šrafovima, uverite se da su šrafovi čvrsto pričvršteni.

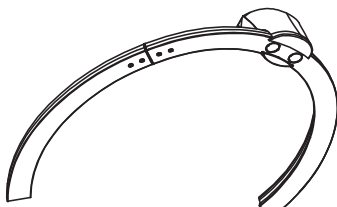

Sada je bazni deo gotov. Bravo!

## 2. Instalacija (instalacija mreže protiv komaraca)

### • Postavljanje mreže protiv komaraca

Postavljanje mreže protiv komaraca

Zakačite dva kraja mreže protiv komaraca direktno u ivicu sedišta, a zatim povucite mrežu protiv komaraca da pokrijete gornji deo (Sl.7).

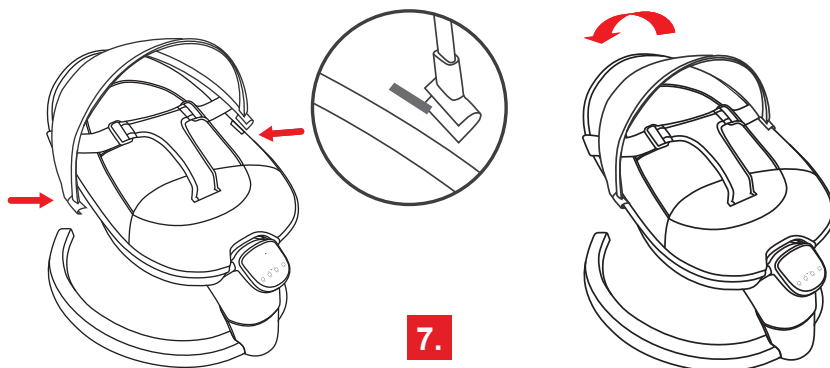

## KAKO SE KORISTI

### 1. Podešavanje položaja / sklapanje

#### • Podešavanje položaja

Ljuljaška za bebu se može podesiti u tri položaja, a ugao ljuľanja se može podesiti nakon što zadržite dugme na zadnjoj strani glavnog rama (Sl.8)

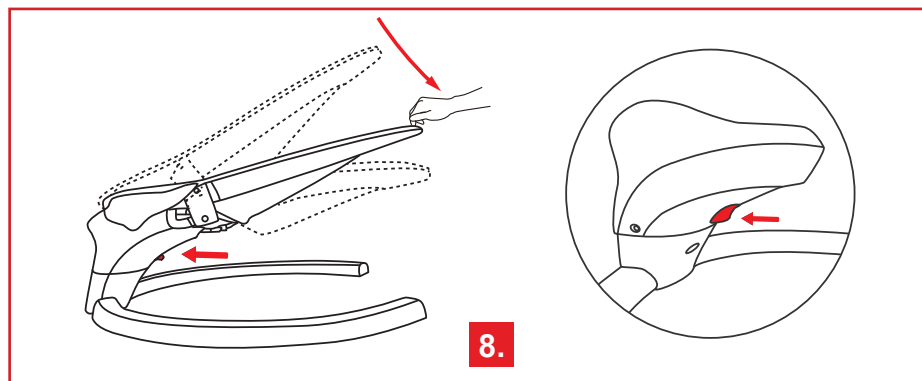

**Napomena:** nemojte podešavati ram sa bebom u stolici

#### Postavljanje mreže protiv komaraca

Niska pozicija: pogodna za odmor beba

Srednja pozicija: pogodna za hranjenje beba

Visoka pozicija: pogodna za igru beba

\*Napomena: podesite odgovarajući položaj prema težini bebe i realnim uslovima sedenja.

### 2. Kako koristiti sigurnosni pojas

- Pričvrstite kopče i kaiševе sigurnosnog pojasa sa obe strane ljuľjaške.
- Stavite bebine noge sa obe strane sigurnosnog pojasa i podesite zategnutost kaiša.

**Saveti:** za bezbednost, uverite se da beba pravilno sedi unutar zaštitnog opsega sigurnosnog pojasa, sa pričvršćenim kopčama pre upotrebe proizvoda.

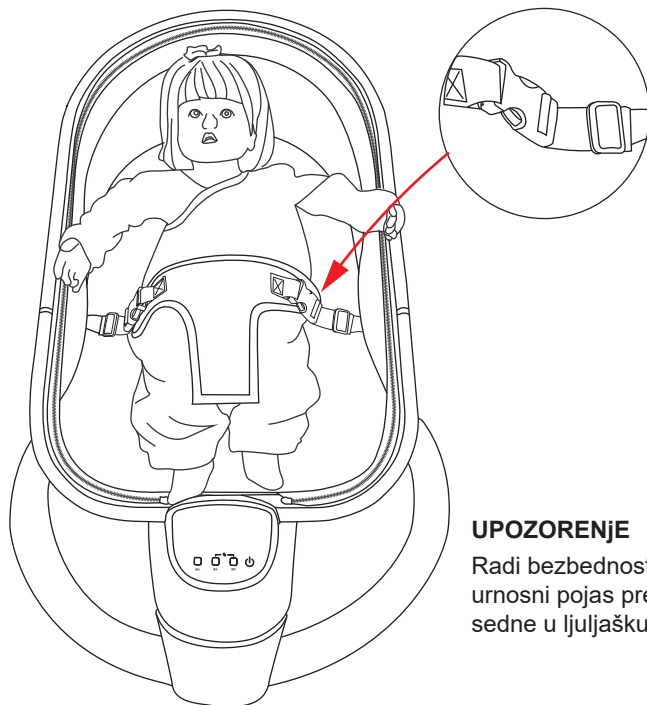

### UPOZORENJE

Radi bezbednosti, pripremite sigurnosni pojas pre nego što beba sedne u ljuljašku.

### 3. Opis komandi (verzija na dodir)



Prekidač za napajanje:

Pritisnite prekidač za napajanje i on će postati beo, što znači da je uključen; pritisnite prekidač za napajanje da biste isključili napajanje.



Prekidač vremena:

Kada je funkcija muzike ili ljuljanja aktivirana, pritisnite ovaj prekidač i funkcija merenja vremena će se prikazati na digitalnom panelu, a zatim pritisnite dugme +/- da biste podesili dužinu trajanja funkcije. Vreme je podeljeno na 8 sekvenci, minimum je 5 minuta, prva sekvenca traje 5 minuta, a osma sekvenca traje 40 minuta.



Prekidač za muziku:

Uključite prekidač za napajanje, pritisnite prekidač za muziku, 9 melodija će se reprodukovati u nizu, pojedinačna pesma ne mora da se ponavlja, 9 melodija će svirati iznova i iznova nakon što se reprodukuju. Pritisnite prekidač da biste prešli na sledeću pesmu ili držite prekidač da biste isključili muziku.

Mogućnost muzičke memorije: izaberite muzički niz, isključite prekidač za muziku, a zatim ponovo uključite prekidač za muziku, muzički niz koji je upravo zaključen će krenuti da se reprodukuje.

Kada je muzika uključena, svetla prekidača za muziku i prekidača sekvenci trepere

naizmenično. Ako treba da koristite muzičku funkciju, pritisnite prekidač za muziku, a zatim pritisnite prekidač za muziku da biste prešli na sledeću melodiju, pritisnite dugme +/- da biste podesili jačinu zvuka. Jačina zvuka muzike je podeljena na 8 nivoa, minimalna je 1, a maksimalna je 8.

Dugo pritisnite prekidač za muziku da biste isključili muzičku funkciju.



Prekidač ljuljaške:

Uključite napajanje, pritisnite prekidač za ljuljanje i svetlo prekidača za ljuljanje će postati belo, vrednost položaja ljuljanja će biti prikazana na digitalnom panelu, pritisnite dugme +/- da biste podesili brzinu ljuljanja. Postoji 0-8 brzina, a brzina 0 je za isključivanje funkcije ljuljanja.

Ako brzine ljuljanja, muzika i vremenske sekvence rade u isto vreme, svetla za brzinu ljuljanja, muziku i vremenske sekvence će se paliti naizmenično. Svetlosni prikaz 8 će prikazati nivo funkcije za prekidač koji je trenutno uključen. Ako želite da podesite brzinu, ali svetlo nije upaljeno na prekidaču za brzinu ljuljanja, možete pritisnuti prekidač da biste podesili brzinu. Ako ne pritisnete dugmad na kontrolnoj tabli 1 minut, sistem će se automatski zaključati i nijedna funkcija neće moći da se koristi. Morate istovremeno pritisnuti prekidač za muziku i prekidač za vreme da biste otključali sistem i koristili funkcije dugmadi.

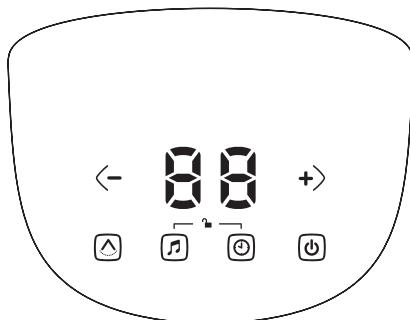

#### Beleška:

ako se kontrolna tabla ne koristi u roku od 1. minuta, sistem će se automatski zaključati. Morate istovremeno pritisnuti prekidač za muziku i prekidač za vreme da biste otključali sistem pre upotrebe.

#### 4. Režim spoljnog napajanja:

- (1) Povežite okrugli kraj žičanog konektora na poleđinu panela (prekidač za napajanje na zadnjoj strani panela);
- (2) Povežite konektor USB porta na kraj adaptera;
- (3) Kada je adapter priključen na kućnu utičnicu od 110 V, spoljno napajanje se može koristiti za vožnju.

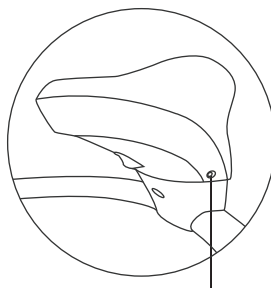



Adapterski interfejs za napajanje

## 5. Daljinski upravljač

- **Proizvod je opremljen daljinskim upravljačem, a funkcijski tasteri na daljinskom upravljaču odgovaraju onima na kontrolnoj tabli proizvoda.**

Nakon što se pritisne “

Nakon što se aktivira funkcija ljuljanja, svetlo će se upaliti u oblasti indikatora sekvence svaki put kada se pritisne “

Pritisnite “

Pritisnite “

Pritisnite “

Kada je napajanje uključeno, pritisnite “

- **Kada koristite daljinski upravljač, neophodno je da se glava predajnika daljinskog upravljača poravnava sa prekidačem za napajanje na kontrolnoj tabli proizvoda.**

**Napomena:** skinite PVC providnu foliju sa kraja daljinskog upravljača pre upotrebe

**Napomena:** daljinski upravljač je opremljen dugmetom za bateriju od 3V.

## ČIŠĆENJE I ODRŽAVANJE

- **Održavanje i čišćenje**

### Jastuk sedišta:

Uklonite jastuk sedišta; detaljno ga rastavite; operate ga hladnom vodom mašinski sa malim brojem obrtaja ili ručno. Zabranjeno je beljenje, dehidracija i nasilno sušenje

### Glavni okvir i okvir sedišta:

Obrišite vlažnom krpom i nežnim sapunom i osušite. Molimo vas da ne perete delove pod mlazom vode. Mreža protiv komaraca: obrišite čistom vlažnom krpom i nežnim sapunom.



## UPOZORENJA

### VAŽNO! PAŽLJIVO PROČITAJTE I ZAPAMTITE ZA BUDUĆE KORIŠĆENJE.

1. Ovaj proizvod je samo za pozicioniranje na jednom mestu. Strogo je zabranjeno transportovati bebu u proizvodu.
2. Nemojte ga koristiti za bebe koje mogu da sede same kako biste sprečili potencijalne nezgode kao što su pad i davljenje sigurnosnim pojasom.  
Imajte na umu: koristite sigurnosni pojas pravilno.  
Nemojte koristiti proizvod za bebe koje mogu same da se penju preko sedišta.
3. Nemojte dozvoliti bebi da proizvod koristi sama.
4. Obim upotrebe: režim ljuljanja je pogodan za bebe i decu od 0-20 lbs (0-9kg).
5. Ne pomerajte proizvod dok ga beba koristi.
6. Zabranjeno je postavljanje predmeta na mrežu protiv komaraca osim odgovarajućih igračaka.
7. Strogo je zabranjeno korišćenje ovog proizvoda na visokim mestima (kao što je sto, radna površina, stepenice ili druga mesta koja su viša od zemlje) kako bi se sprečili da padovi.
8. Obratite pažnju na rizik od gušenja: nemojte koristiti proizvod na mekim predmetima (kao što su krevet, kauč, itd.) da biste sprečili gušenje u slučaju prevrtanja.
9. Zabranjeno je podešavanje ugla sedišta ili sklapanje sedišta kada beba sedi.
10. Nikada ne ostavljajte dete bez nadzora.
11. Nemojte koristiti ovaj proizvod kada vaše dete može da sedi samostalno ili kada teži više od 9 kg
12. Ovaj proizvod nije namenjen za duže periode spavanja
13. Nikada ne koristite ovaj proizvod na visokim površinama (npr. na stolu).
14. Uvek koristite sigurnosni sistem pojasa.
15. Da biste izbegli povrede, vodite računa da deca budu van proizvoda kada rasklapate i sklapate ovaj proizvod.
16. Ne dozvolite deci da se igraju sa ovim proizvodom.
17. Nemojte pomerati ili podizati ovaj proizvod sa bebom u njemu.
18. Kada je proizvod povezan na muzički plejer, uverite se da je jačina zvuka muzičkog plejera podešena na nisku vrednost.
19. Proizvod ne zamenjuje korpu ili krevetac. Kada dete treba da spava, premestite ga u krevetac ili korpu;
20. Nemojte koristiti proizvod ako su delovi polomljeni ili nedostaju;
21. Nemojte koristiti pribor ili zamenske delove koje ne preporučuje proizvođač;
22. Obratite pažnju na polaritet prilikom postavljanja baterija;
23. Odložite istrošene baterije po uputstvu
24. Često proveravajte utikač i kabl (ili druge delove koji se koriste za mrežno povezivanje) da li su oštećeni i nemojte ih koristiti za identifikaciju oštećenja;
25. Preporuka: koristite proizvod samo sa adapterom koji je odredio proizvođač.

## ИНФОРМАЦИЯ ЗА ПРОДУКТА

Модел: ВУ055

Наименование на продукта: Бебешки шезлонг

Размери на опаковката: 505x195x670мм

Допустимо тегло : 0-9кг

Основни материали: ABS, стомана, полиестер

## СЪДЪРЖАНИЕ НА ПАКЕТА

- |                           |   |
|---------------------------|---|
| 1. Основа × 1             | 5. Дистанционно × 1   |
| 2. Основна рамка × 1      | 6. Захранващ адаптер × 1 (номинална честота: 50-60Hz, номинално напрежение: 6V) |
| 3. Рамка на седалката × 1 | 7. Ръководство за употреба  |
| 4. Сенник × 1             |   |

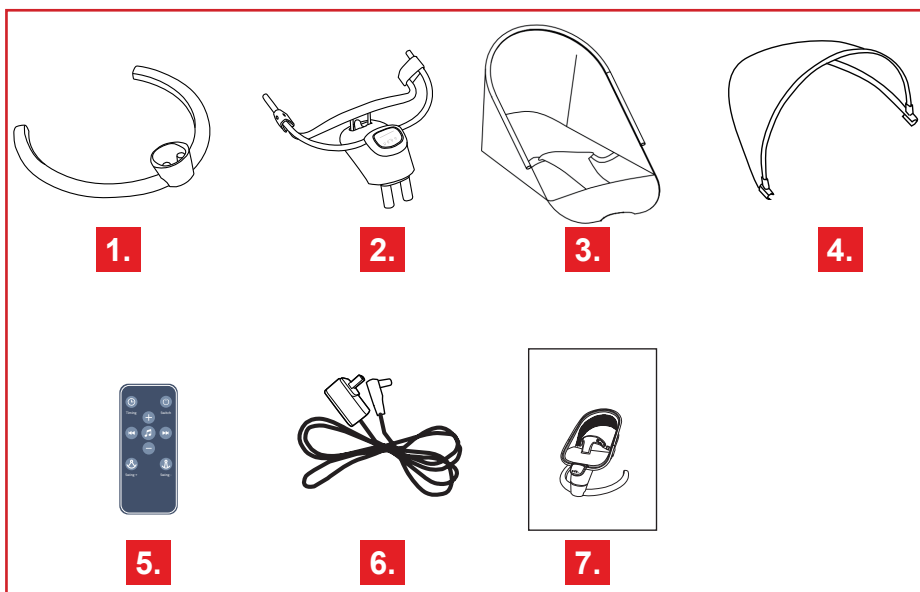

## МОНТАЖ

### 1. Монтиране на основната конструкция

#### • Монтиране на основа и основна рамка

Поставете основната рамка над основата и я вкарайте вертикално в гнездото, както е показано на фиг.1. Двете части трябва да се съединят симетрично, за да се гарантира оптимална стабилност на конструкцията (фиг.2). За да демонтирате частите, натиснете бутона зад основната рамка (фиг.3).

Бутон за отделяне на основата от основната рамка

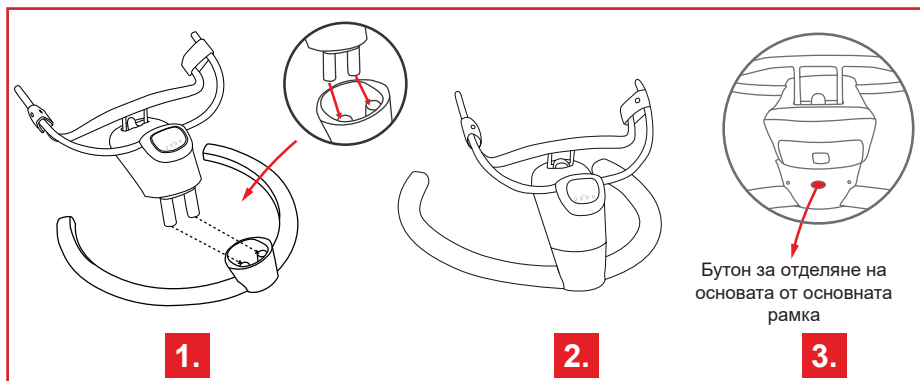

### • Монтиране на рамката на седалката

Монтирайте поддържащата тръба на рамката на седалката от двете страни на основната рамка. (фиг.4). Двата края трябва да се поставят едновременно, за да се гарантира оптимална стабилност на конструкцията (фиг.5).

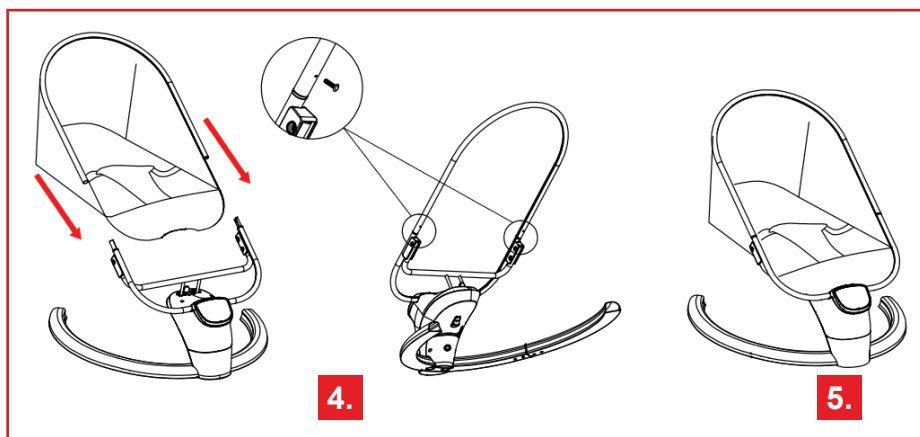

### • Аксесоари за основна стойка

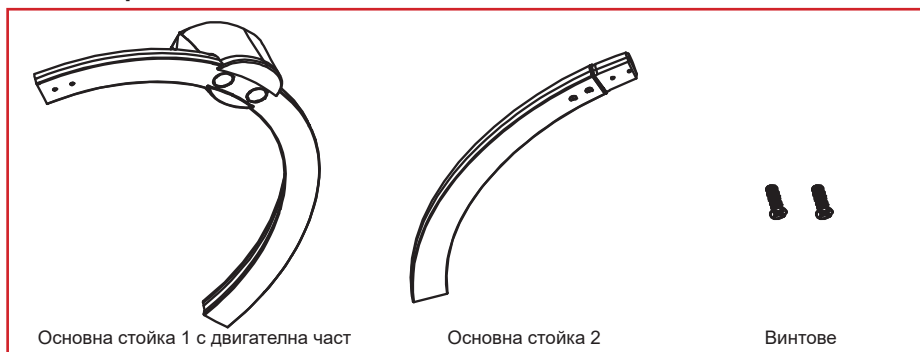

## • Монтиране на основна стойка

6.

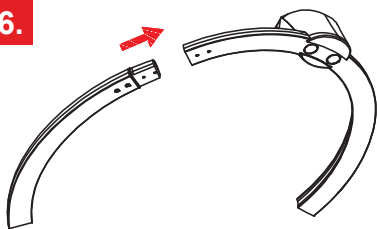

Стъпка 1: Поставете основна стойка 2 в основна стойка 1. Уверете се, че гнездата са свързани плътно.

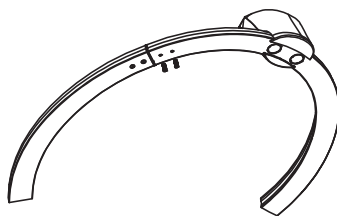

Стъпка 2: Фиксирайте гнездата с винтовете. Уверете се, че винтовете са затегнати плътно.

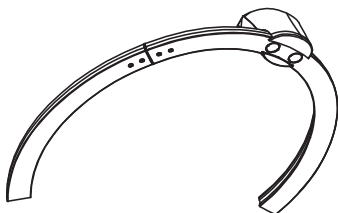

Финален вид на правилно монтираната основна стойка.

## 2. Монтиране на сенника

Прикрепете двата края на сенника директно в ръба на седалката и след това дръпнете козирката надолу, за да покриете горната част (фиг.7).

В комплекта е включена и предпазна мрежа против комари, която можете да слагате и премахвате при необходимост.

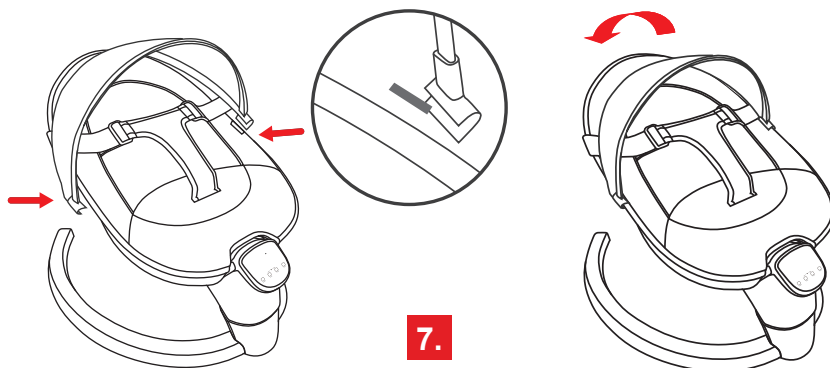

## НАЧИН НА УПОТРЕБА

### 1. Регулиране на позицията на седалката и сенника

#### • Регулиране на позицията на седалката

Шезлонгът може да се регулира в три позиции чрез натискане на бутона на гърба на основната рамка (фиг.8).

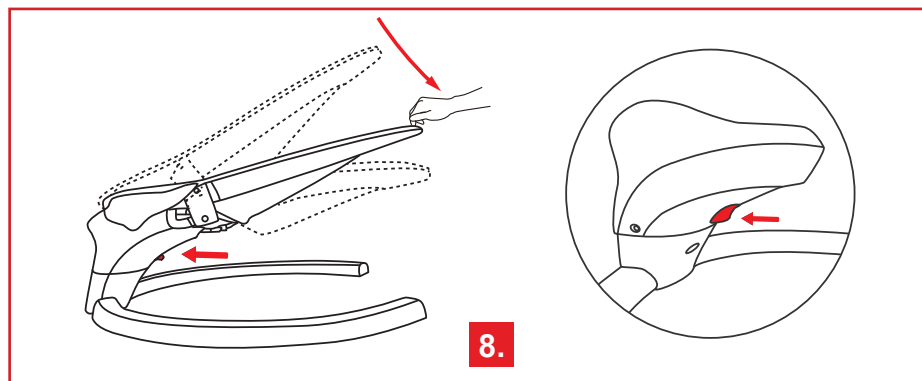

**Внимание:** Не регулирайте позицията, докато бебето е в шезлонга.

#### • Регулиране на сенника

Високо разгъване: подходящо по време на почивка

Средно разгъване: подходящо по време на хранене

Ниско разгъване: подходящо по време на игра

### 2. Използване на предпазния колан

- Закопчайте катарамите и закопчалките на предпазните колани от двете страни на шезлонга.
- Поставете крачетата на бебето съответно от двете страни на предпазния колан и затегнете коланите.
- Уверете се, че бебето седи правилно в рамките на защитния обхват на предпазния колан със закопчани катарамите, преди да използвате продукта.

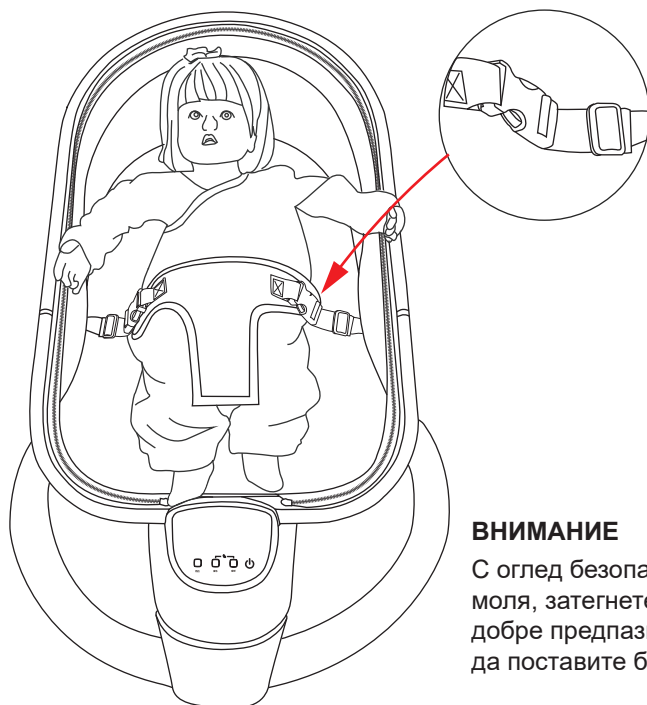

### ВНИМАНИЕ

С оглед безопасността на бебето, моля, затегнете достатъчно добре предпазния колан, преди да поставите бебето в шезлонга.

### 3. Описание на бутоните върху продукта



#### Бутон за включване

Натиснете бутона за включване и той ще стане бял, което показва, че е стартиран; натиснете го отново, за да изключите захранването.



#### Таймер

Когато функцията за музика или люлеене е активирана, натиснете бутона и таймерът за продължителност на програмата ще се покаже в цифровия панел. Натиснете бутона + или -, за да регулирате продължителността на програмата. Има 8 автоматични програми, първата от които е 5 минути, а последната - 40 минути.



#### Бутон за музика

Натиснете бутона за включване, а след това – бутона за музика. 9 музикални мелодии ще бъдат възпроизведени последователно и ще се повтарят отначало, когато последната свърши. Можете да използвате бутона, за да преминете към следващата песен и да го задръжките натиснат, за да изключите музиката.

Възможност за запаметяване на музиката: Изберете желаната мелодия, натиснете музикалния бутон за изключване и го натиснете отново, за да

го включите. Мелодията, която току-що е била спряна, ще продължи да се възпроизвежда.

Използвайте бутоните + и -, за да регулирате силата на звука. Силата на звука е разделена на 8 нива - минимумът е 1 и максимумът е 8.



### Бутон за люлеене

Включете захранването и натиснете бутона за люлеене. Бутонът ще светне, след което позицията на люлеене ще се покаже на цифровия панел. Натиснете бутона + или -, за да регулирате скоростта. Има 8 автоматични програми, като скорост 0 е за изключване на функцията за люлеене.

Ако опцията за люлеене, музика и таймер работят едновременно, светлинните бутоните ще индикират за работата на всяка отделна функция. Светлинният дисплей ще покаже номера на функцията на бутона, който е включен. Ако искате да регулирате друга от функциите, използвайте бутона за люлеене, за да смените настройките.

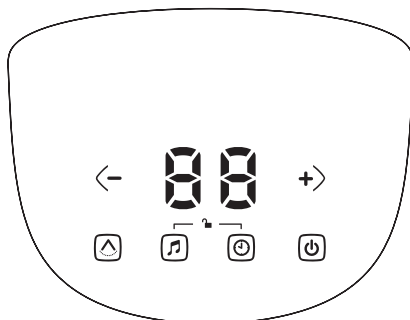

### Забележка:

Ако не използвате бутоните на контролния панел в продължение на 1 минута, той ще бъде автоматично заключен и функциите няма да подлежат на промяна. Трябва да натиснете едновременно бутона за музика и таймера, за да отключите и използвате различните функции.

### 4. Режим на външно захранване

- (1) Свържете съединителя с кръгъл край на окабеляването към задната част на панела
- (2) Свържете конектора на USB порта към края на адаптера;
- (3) Когато адаптерът е свързан към домашен контакт 110 V, може да се използва външното захранване.

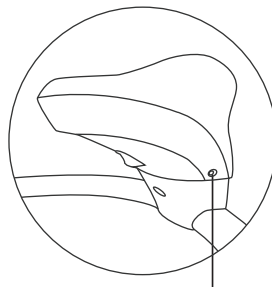



Захранващ интерфейс на адаптера

## 5. Дистанционно управление

- **Продуктът е оборудван с дистанционно управление, а копчетата на дистанционното съответстват на тези на контролния панел на продукта.**

Когато натиснете бутон “

След като функцията за люлеене е активирана, светлината ще свети в зоната на индикатора на предавката всеки път, когато се натисне “

Натиснете “

Натиснете “

Натиснете “

Когато захранването е включено, натиснете “

- **Когато използвате дистанционното управление, е необходимо да насочите предната част на дистанционното към бутона за включване на контролния панел на шезлонга.**

**Забележка:** Премахнете прозрачното PVC фолио от дистанционното управление преди употреба.

**Забележка:** Дистанционното управление работи с 3V плоска батерия.

## ПОЧИСТВАНЕ И ПОДДРЪЖКА

- **Подложка на седалката**

Извадете подложката на седалката; изперете я на ръка или в пералня - със студена вода, на програма за деликатно пране. Избелването, изстискването за изцеждане на водата и изсушаването в сушилня са забранени.

- **Основна конструкция и рамка на седалката**

Почистете с мокра кърпа и сапун, след което подсушете. Моля, не мийте с вода.

- **Сенник**

Избършете с чиста мокра кърпа и сапун.



## ВНИМАНИЕ

### **ВАЖНО! ПРОЧЕТЕТЕ ВНИМАТЕЛНО И ЗАПАЗЕТЕ ЗА БЪДЕЩИ СПРАВКИ**

1. Този продукт се използва само в застопорено положение. Транспортирането на бебето в шезлонга е строго забранено.
2. Не използвайте продукта за бебета, които могат да седят самостоятелно, за да предотвратите потенциални инциденти като падане и задушаване с предпазния колан.
3. Винаги използвайте предпазния колан правилно, съобразно инструкциите.
4. Не използвайте шезлонга за бебета, които могат да се катерят по седалката сами.
5. Не оставяйте бебето в шезлонга без надзор.
6. Не поставяйте в шезлонга бебета и деца с тегло над 9кг.
7. Не местете шезлонга, докато бебето е поставено в него.
8. Забранено е поставянето на предмети върху сенника, с изключение на подходящи висящи играчки.
9. Строго е забранено използването на този продукт на високо място (като плот на маса, стълби или други места, по-високи от повърхността на пода), за да се предотврати падане на продукта и детето.
10. Не поставяйте шезлонга върху меки предмети (като легло, диван и др.), за да предотвратите задушаване при преобръщане.
11. Забранено е регулирането на ъгъла на седалката или сгъване на седалката, когато бебето е седнало в шезлонга.
12. Никога не оставяйте детето си без надзор.
13. Не използвайте този продукт, когато детето Ви е в състояние да седи само или тежи повече от 9 kg;
14. Този продукт не е предназначен за продължителен сън;
15. Никога не използвайте този продукт върху повдигнати повърхности (например маса);
16. Винаги използвайте системите за обезопасяване;
17. За да избегнете наранявания, се уверете, че при операциите по отваряне и затваряне на продукта децата са далеч;
18. Не оставяйте децата да играят с този продукт;
19. Не премествайте или повдигайте този продукт, когато детето е в него;
20. Когато продуктът е свързан с музикален плеър, се уверете, че силата на звука на музикалния плеър е настроена на ниски стойности.
21. Продуктът не заменя кошарка или креватче. Когато детето трябва да спи го преместете в креватчето или кошарката;
22. Не използвайте продукта, ако има счупени или липсващи части;
23. Не използвайте аксесоари и не заменяйте части, които не са препоръчани от производителя;
24. Често да се проверяват щепсела и кабела (или други части, служещи за включване в мрежата) за повреди и да не се използва при установяване на повреди;
25. Препоръка: продуктът да се използва само с посочения от производителя преобразувател.

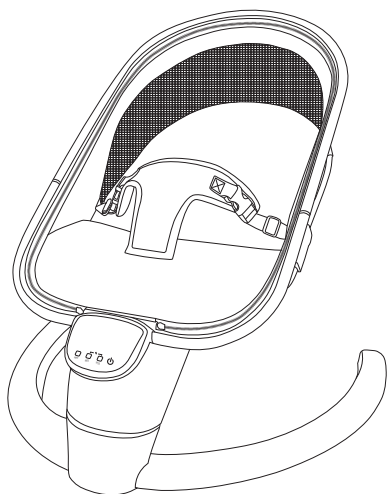

# **ZIZITO** — Switzerland

ZIZITO SA, Rue Du Centre 8 Villars-Sur-Glâne,  
Fribourg, 1752 Switzerland



[www.zizito.com](http://www.zizito.com)



[info@zizito.com](mailto:info@zizito.com)