

ZIZITO

— Switzerland

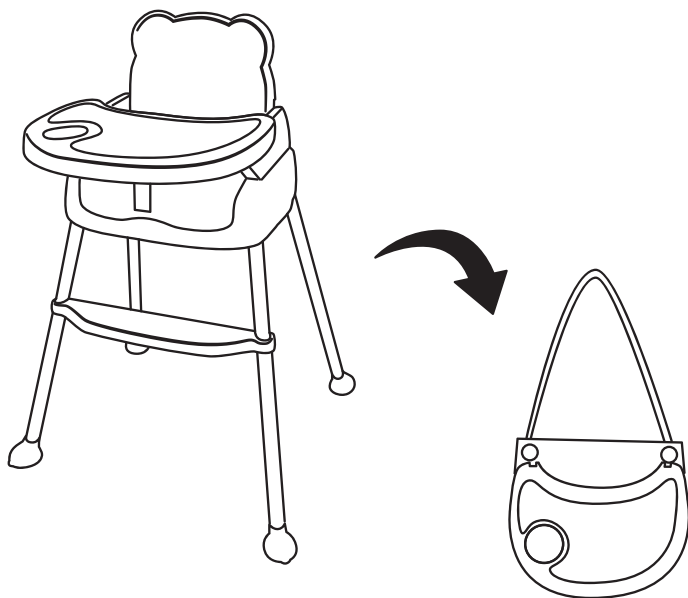

DE	Baby-Esszimmerstuhl	2
EN	Baby dinner chair	8
FR	Chaise bébé.....	14
ES	Silla de bebés para comer	20
IT	Sedia da pranzo per bambini	26
NL	Eetkamerstoel voor baby's	32
RO	Scaun de masă pentru bebeluși.....	38
GR	Καρεκλάκι για δείπνο.....	44
BG	Бебешки стол за хранене.....	50

Nach dem Zerlegen ist das Volumen des Baby-Esszimmerstuhls so klein, dass Mama ihn jederzeit und überall nach draußen tragen kann überall und jederzeit mitnehmen kann.

Willkommen beim Kauf eines Multifunktions-Kinderhochstuhls. Tipps zum Zusammenbau:

Merkmale des Babyhochstuhls unten:

1. Funktionale und vielseitige Verwendungsmöglichkeiten

Dieser Esszimmerstuhl kann je nach Essen umgebaut werden. Die Verwendung als Hochstuhl oder Sitzerrhöhung liegt bei Ihnen.

2. Einfach zu montieren

Der Hochstuhl ist leicht zu montieren und zu demontieren.

3. Leicht zu tragen

Nach dem Zerlegen ist das Volumen des Baby-Esszimmerstuhls so gering, dass Mama ihn nach draußen tragen kann überall und jederzeit.

WICHTIG! BEHALTEN SIE FÜR ZUKÜNFTIGE REFERENZEN

- Es beeinträchtigt die Sicherheit von Kindern, wenn der Hochstuhl nicht gemäß den Anweisungen zusammengebaut wird.
- Verpackungsmaterial ist kein Spielzeug, bitte halten Sie es von Babys fern.
- Bitte überprüfen Sie alle Teile des Artikels vor dem Gebrauch regelmäßig, reparieren oder verlassen Sie sie, wenn sie beschädigt sind.
- Verwenden Sie zum Reinigen keine ätzenden Chemikalien.
- Bitte halten Sie es von Sonneneinstrahlung, Feuer, Chemikalien, scharfen Gegenständen oder anderen gefährlichen Gegenständen fern Umgebung.
- Dieser Hochstuhl ist für Kinder von 6 Monaten bis 6 zum Jahren geeignet.
- Der Stuhl ist abnehmbar und klappbar.
- Lassen Sie das Kind nicht spielen, hängen, in oder aus dem Hochstuhl klettern.
- Bitte verwenden Sie einen Hochstuhl auf flachem und stabilem Boden. Legen Sie keine übergewichtigen Gegenstände auf die Stuhlablage, falls der Hochstuhl umkippt.
- Den Hochstuhl erst benutzen, wenn das Kind ohne Hilfe aufstehen kann.
- Montage nur durch Erwachsene

WARNUNG: Lassen Sie das Kind nicht unbeaufsichtigt.

WARNUNG: Bitte Sicherheitsgurte richtig verwenden.

WARNUNG: Stellen Sie vor dem Gebrauch sicher, dass der Kabelbaum richtig montiert und eingestellt ist.

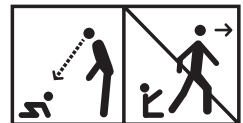

KONSTRUKTION

1. Klar Tablett
2. Tablett
3. Trittbrett
4. Fußabdeckung
5. Sicherer Gürtel
6. Stuhllehne
7. Stuhl Handlauf
8. Stuhlsitz
9. Geschossenes Stahlrohr
10. Langes Stahlrohr

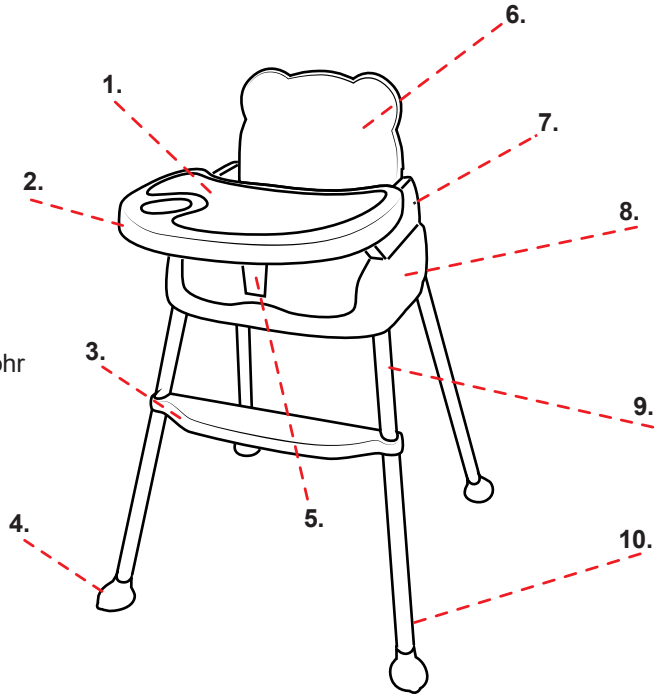

PRODUKTZUBEHÖR

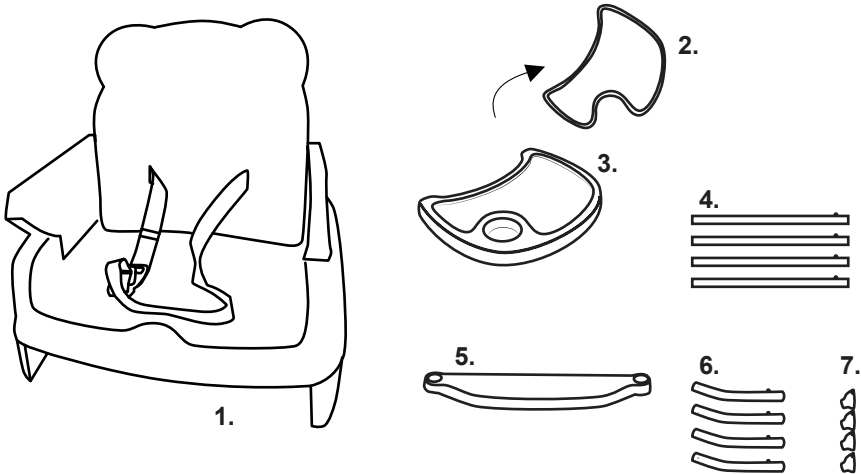

1. Stuhlboden; 2. Transparentes Tablett; 3. Tablett; 4. Langes Bein; 5. Trittbrett;
6. Kurzes Bein; 7. Fußabdeckung

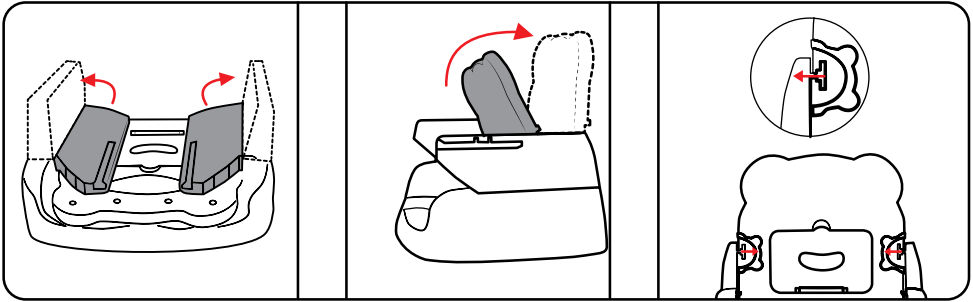

1. Offenen Handlauf: Handläufe an zwei Seiten des Stuhls öffnen, Rückenlehne hochschieben, Handlauf und Rückenlehne per Knopf befestigen.

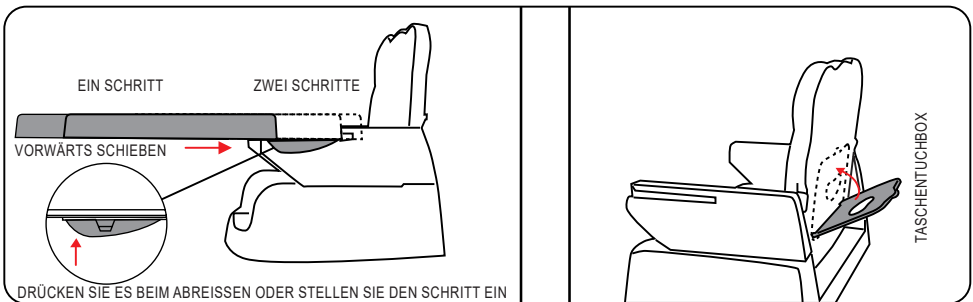

2. Fach installieren: Stellen Sie den Sitzplatz über die Taste unter dem Fach ein. Auf der Rückseite der Rückenlehne befindet sich eine Taschentuchbox.

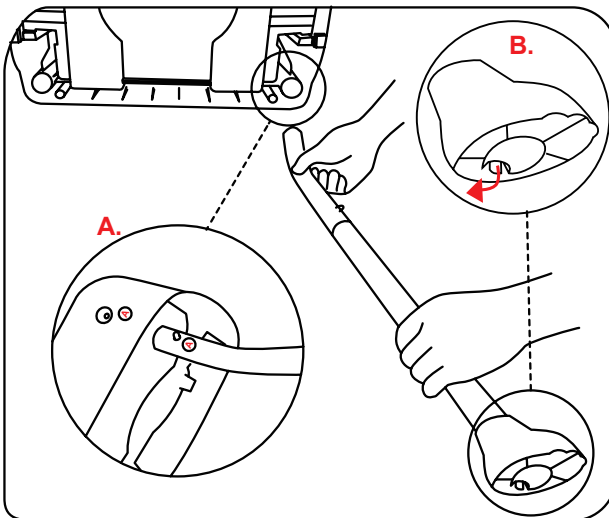

3. Stahlrohr des Stuhls einbauen: Feder des kurzen Beins drücken, in Loch des Stuhlsitzes einsetzen (Hinweis: Stuhl A + Stahlrohr A, Stuhl B + Stahlrohr B und gleich C, D) Fußabdeckung anbringen: Fußabdeckung anbringen langes Bein.

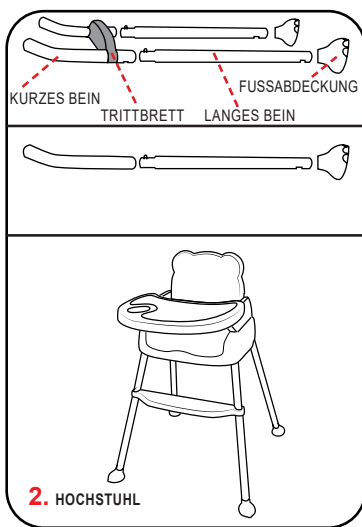
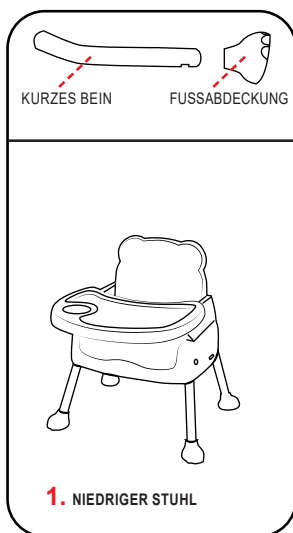

4. Multifunktion: 1. Niedriger Esszimmerstuhl: Nach dem Anbringen der Abdeckung an kurzen Beinen die Beine in die Löcher des Stuhlsitzes gemäß A, B, C, D einführen. 2. Hoher Esszimmerstuhl: Zuerst das Trittbrett auf das kurze Bein setzen, dann das lange Bein einsetzen in Löcher des kurzen Beins, Abdeckung auf langes Bein legen, letztes kurzes Bein in Löcher des Stuhlsitzes gemäß A, B, C, D einführen. 3. Booster-Stuhl: Legen Sie den Stuhl auf den Stuhl für Erwachsene und befestigen Sie ihn mit sicheren Gurten unter und an der Rückseite des Stuhls am Stuhl für Erwachsene.

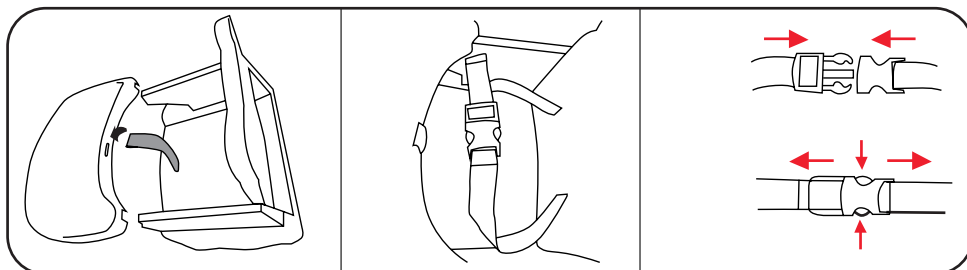

5. Um Ihr Kind im Gurt zu sichern, schieben Sie die Sicherheitsgurtschnalle in das Schnallengehäuse, bis sie einrastet. Stellen Sie den Gürtel so ein, dass Ihr Kind gut sitzt.

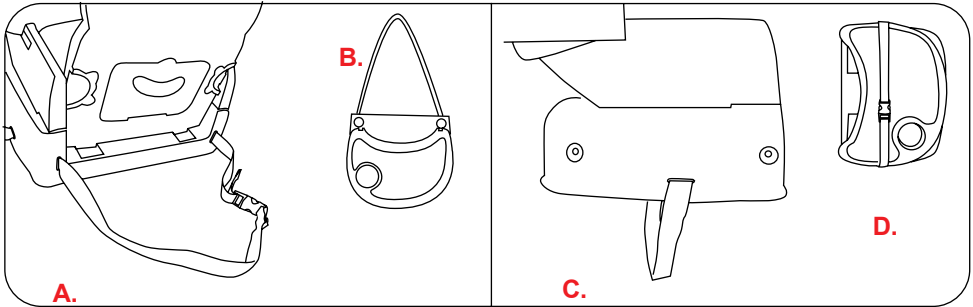

6. Es gibt zwei zusätzliche Sicherheitsgurte. Einer ist AB, könnte den Sitz-
 erhöungsstuhl auf dem Erwachsenenstuhl befestigen und den Sitz-
 erhöungsstuhl von zu Hause wegtragen. Die andere ist eine CD, die den Sitz-
 erhöungsstuhl auf dem Erwachsenenstuhl befestigen und das Tablett
 verstärken könnte.

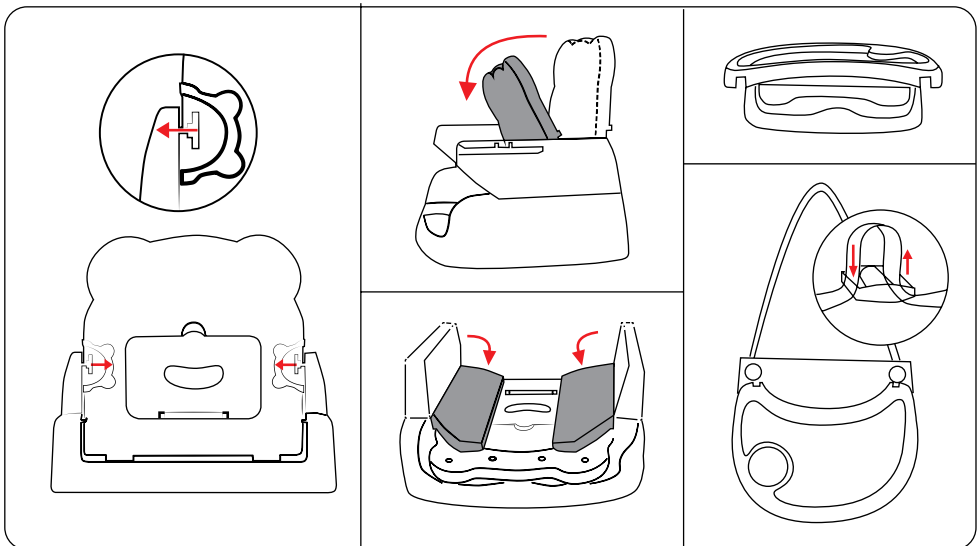

Drücken Sie zuerst den Knopf auf der Rückseite der Rückenlehne, um sie zu schließen
 (siehe Bild A und B), schließen Sie dann den Arm (siehe Bild C), stellen Sie schließlich
 das Tablett unter den Stuhl, verriegeln Sie es mit Knöpfen und dem Sicherheitsgurt. Die
 Länge des Sicherheitsgurts ist einstellbar, wenn Sie das Baby nach draußen tragen.

DREI: FUNKTIONSANWEISUNG

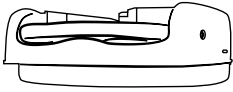

1. Leicht zu tragen

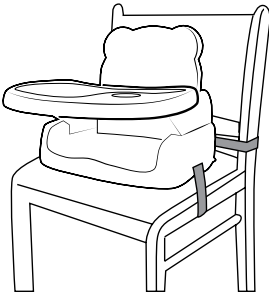
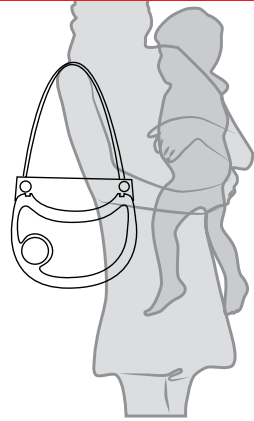
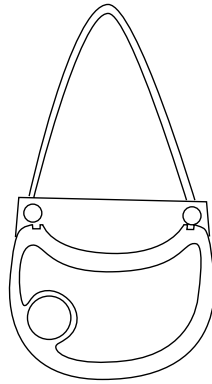

2. Befestigen Sie den Sitzerrhöhungsstuhl auf dem Stuhl für Erwachsene

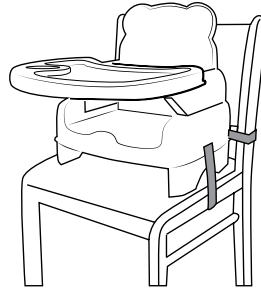

3. Befestigen Sie den Sitzerrhöhungsstuhl am Erwachsenenstuhl (Höhe einstellen)

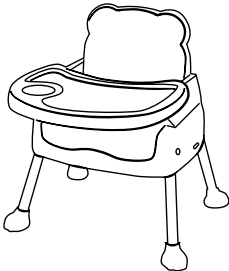

4. Niedriger Esszimmerstuhl

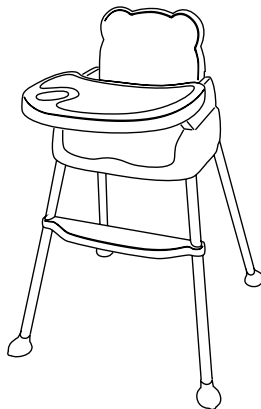

5. Hochstuhl

Welcome to purchase multifunction baby high chair. Tips on assemble:

Features of baby high chair below:

1. Functional and versatile ways to use

This dining chair can be transformed according to different dining situations. To used as high chair or booster chair, It's up to you.

2. Easy to assembly

The high chair is easy to assembly and disassembly.

3. Easy to carry

After disassembling, the volume of baby dining chair is so small, that mom can carry it outside anywhere and anytime.

IMPORTANT! KEEP FOR FUTURE REFERENCE

- It will impact on children's safety if not assemble the high chair according to instructions.
- Package material is not a toy, please keep it away from babies.
- Please check every parts of item frequently before use, fix or abandon it if any damaged.
- Do not use corrosive chemicals to clean.
- Please keep it away from solarization, fire, chemical, sharp objects or other dangerous environment.
- This high chair is suitable for kids from 6 months to 6-year-old.
- The chair is detachable and foldable.
- Do not allow child to play, hang, climb in or out of the high chair.
- Please use high chair on flat and stable floor, do not put overweight stuffs on the chair tray in case the high chair overturns.
- Not to use the high chair until the child can sit up unaided.
- Adult assemble only.

WARNING: Do not leave the child unattended.

WARNING: Please use safety belts correctly.

WARNING: Ensure the harness is correctly fitted and adjusted before use.

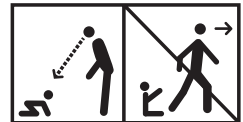

CONSTRUCTION

1. Clear tray
2. Dinner tray
3. Footboard
4. Feet cover
5. Safe belt
6. Chair backrest
7. Chair handrail
8. Chair seat
9. Shot steel tube
10. Long steel tube

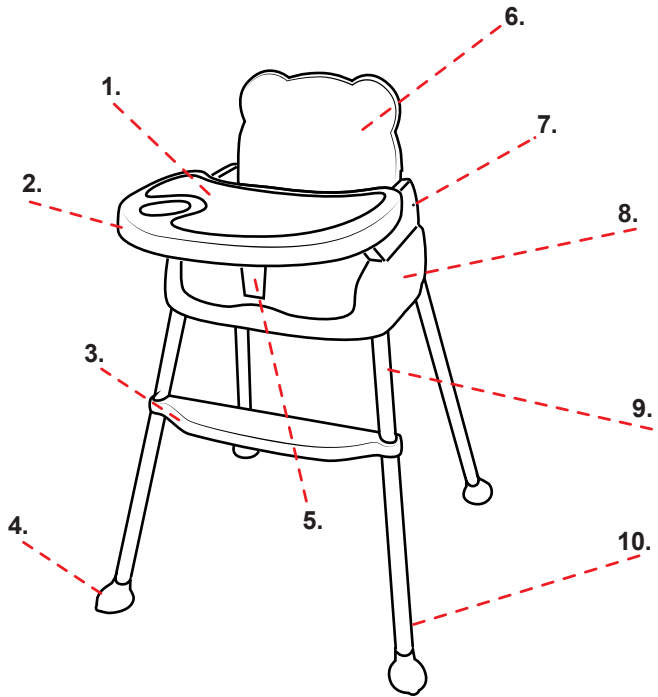

PRODUCT ACCESSORIES

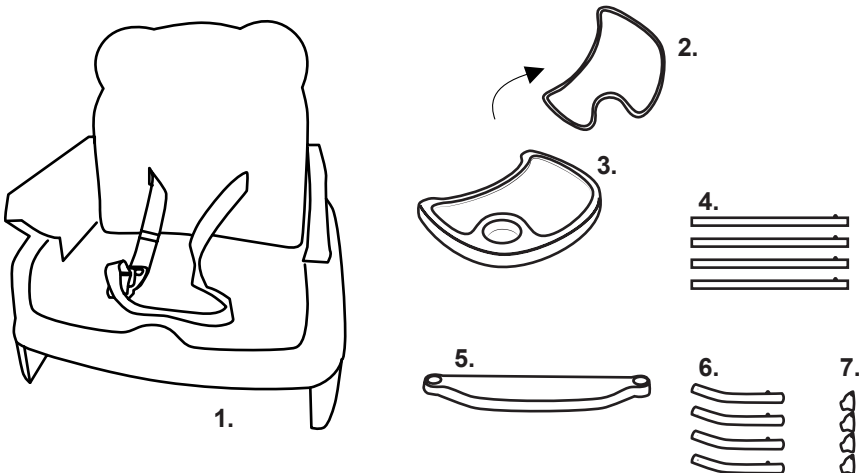

1. Chair bottom; 2. Transparent Tray; 3. Tray; 4. Long Leg; 5. Footboard;
6. Short Leg; 7. Feet cover

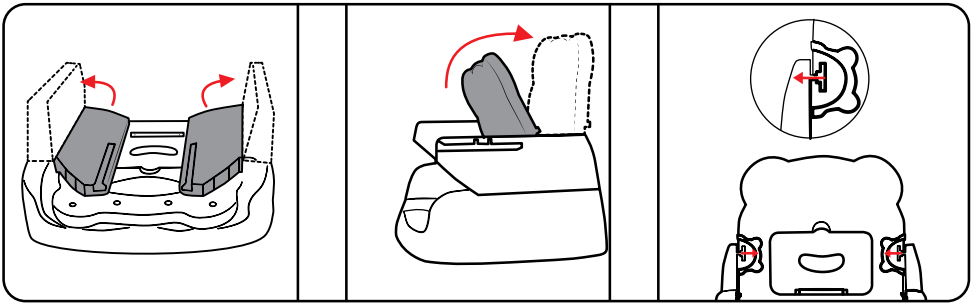

1. Open handrail: open handrails at two sides of chair, push up backrest, fix handrail and backrest by button.

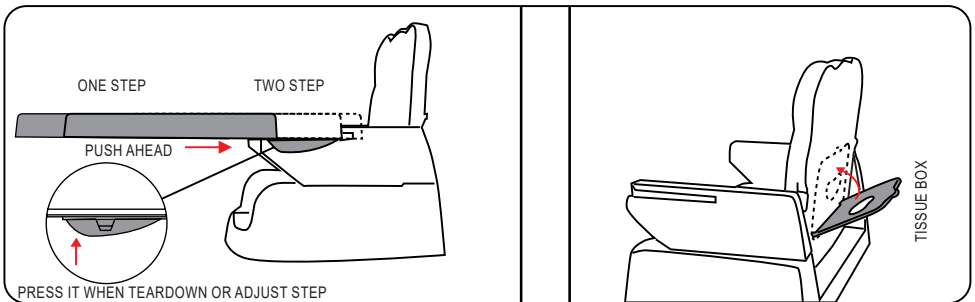

2. Install Tray: Adjust space of seat via button under of Tray. There are tissue box at back of backrest.

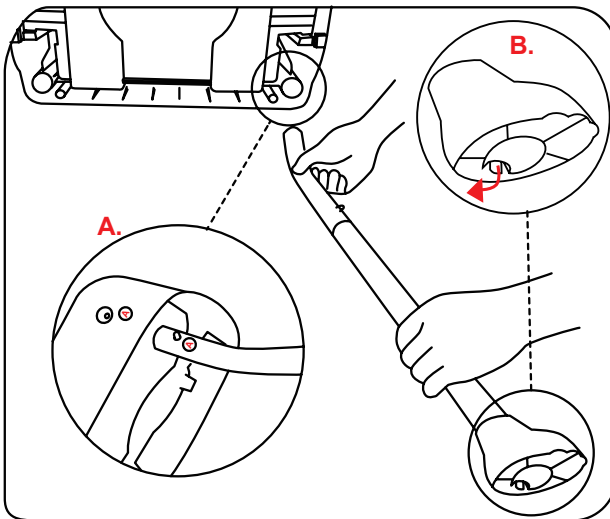

3. Install steel tube of chair: press spring of short leg, Insert into hole of chair's seat (note: chair A+ steel tube A, chair B + steel tube B and same to C, D) Install feet cover: Install feet cover on long leg.

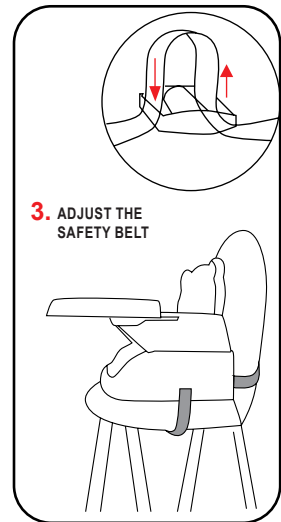
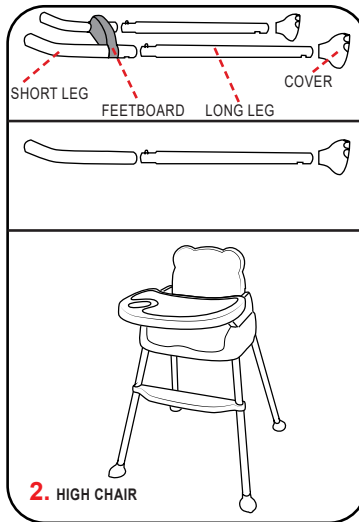
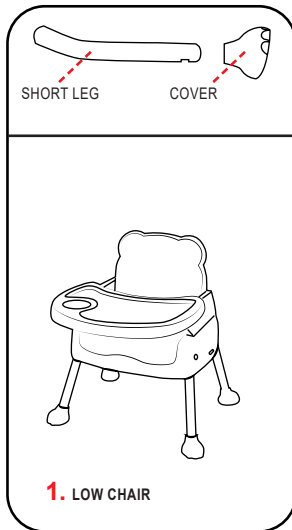

4. Multifunction: 1. Low dinner chair: After installed cover on short leg, insert legs into holes of chair's seat according to A, B, C, D. 2. High dinner chair: First Put footboard on short leg then long leg insert into holes of short leg, put cover on long leg, last short leg insert into holes of chair's seat according to A,B,C,D. 3. Booster chair: Put chair on adult's chair, fix it on adult's chair via safe belts under and at back of chair.

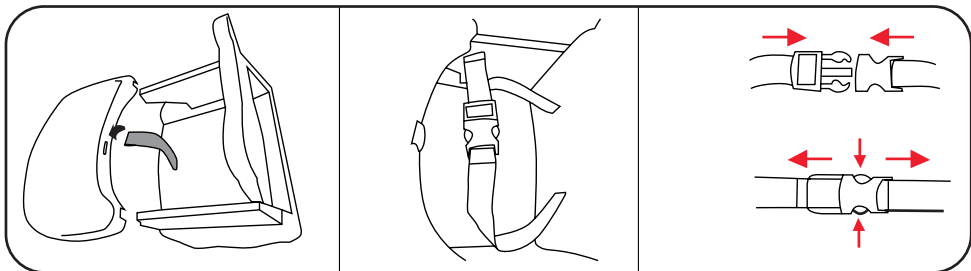

5. To secure your child in the harness, push the safe belt buckle into buckle housing until they snap into position. Adjust the belt to ensure a snug fit for your child.

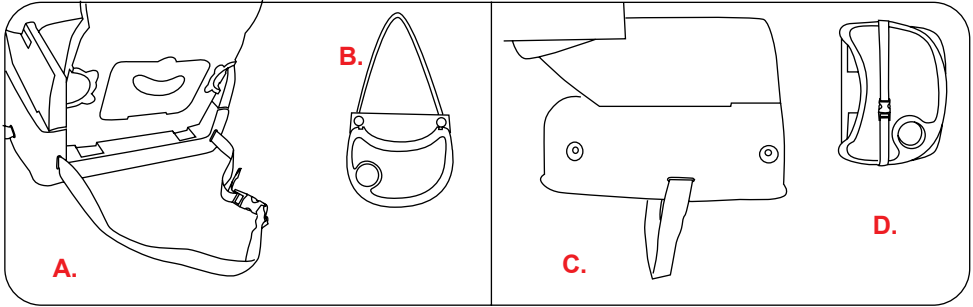

6. There are two supplementary safe belts. One is AB, could fix booster chair on adult's chair and carry the booster chair out of home. The other is CD, could fix booster chair on adult's chair and reinforce tray.

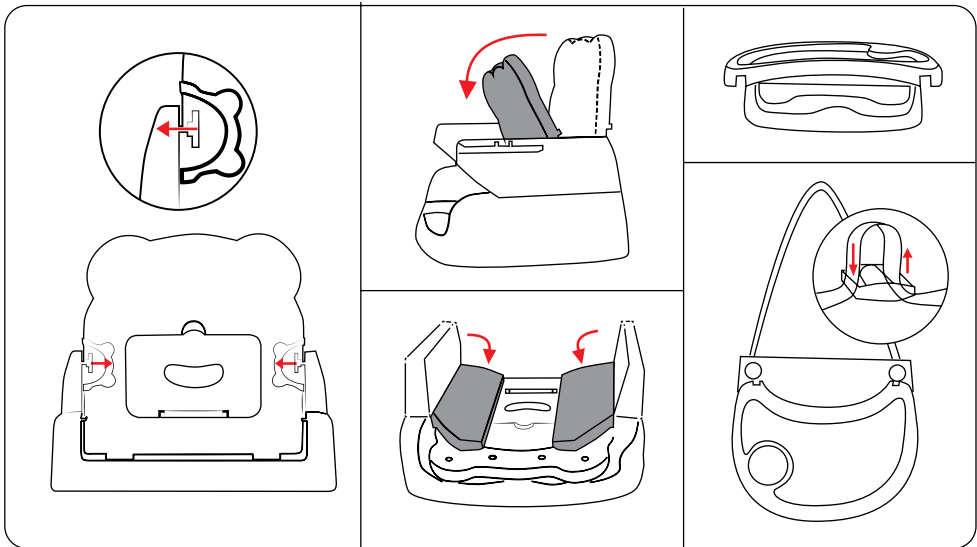

First, press button at back of backrest to close it (see picture A and B), then close arm (see picture C), finally, put tray under the chair, lock it with buttons and safe belt. Length of safe belt is adjustable, when you carry baby outside.

THREE: FUNCTION INSTRUCTION

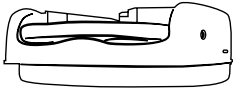

1. Easy to carry

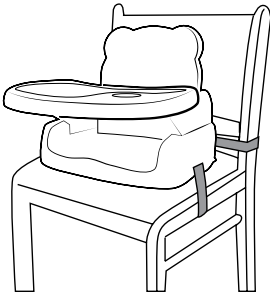
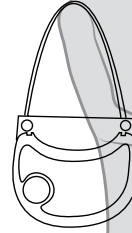
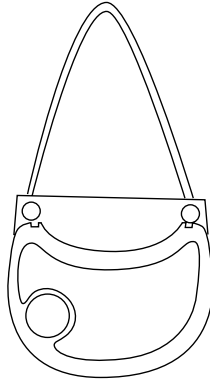

2. Fix booster chair on adult's chair

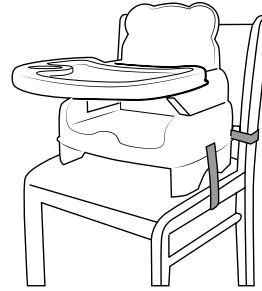

3. Fix booster chair on adult's chair (Adjust height)

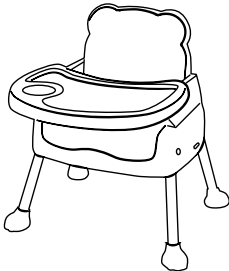

4. Low dinner chair

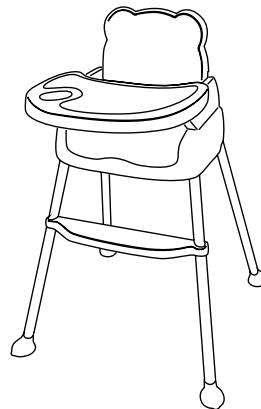

5. High dinner chair

Bienvenue à l'achat de la chaise haute multifonctionnelle pour bébé. Conseils pour l'assemblage :

Caractéristiques de la chaise haute pour bébé ci-dessous

1. Utilisation fonctionnelle et polyvalente.

Cette chaise de salle à manger peut être transformée selon différentes situations de repas. À utiliser comme chaise haute ou rehausseur, c'est à vous de décider.

2. Facile à assembler.

La chaise haute est facile à monter et à démonter.

3. Facile à transporter.

Après le démontage, le volume de la chaise de salle à manger pour bébé est si petit que maman peut la transporter à l'extérieur n'importe où et n'importe quand.

IMPORTANT! CONSERVER POUR RÉFÉRENCE FUTURE

- Cela aura un impact sur la sécurité des enfants si vous n'assemblez pas la chaise haute conformément aux instructions.
- Le matériel d'emballage n'est pas un jouet, veuillez le garder hors de portée des bébés.
- Veuillez vérifier chaque partie de l'article fréquemment avant de l'utiliser, le réparer ou l'abandonner s'il est endommagé.
- N'utilisez pas de produits chimiques corrosifs pour nettoyer.
- Veuillez le garder à l'écart de la solarisation, du feu, des produits chimiques, des objets pointus ou d'autres objets dangereux pour l'environnement.
- Cette chaise haute convient aux enfants de 6 mois à 6 ans.
- La chaise est détachable et pliable.
- Ne laissez pas l'enfant jouer, se suspendre, monter dans ou hors de la chaise haute.
- Veuillez utiliser la chaise haute sur un sol plat et stable, ne mettez pas de tissus en surpoids sur le plateau de la chaise au cas où la chaise haute se renverse.
- Ne pas utiliser la chaise haute tant que l'enfant ne peut pas s'asseoir sans aide.
- Assemblage par un adulte uniquement.

AVERTISSEMENT: ne laissez pas l'enfant sans surveillance.

AVERTISSEMENT: veuillez utiliser les ceintures de sécurité correctement.

AVERTISSEMENT: assurez-vous que le harnais est correctement installé et ajusté avant utilisation.

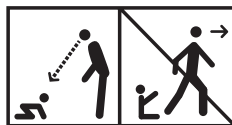

CONSTRUCTION

1. Plateau transparent
2. Plateau à dîner
3. Marche pied
4. Couvre-pieds
5. Ceinture de sécurité
6. Dossier de chaise
7. Main courante de chaise
8. Siege de chaise
9. Tube en acier grenailé
10. Tube d'acier long

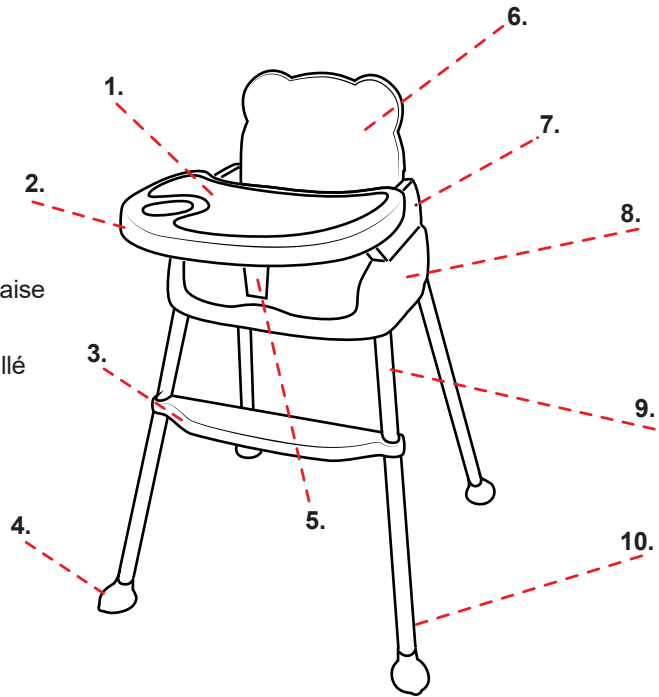

ACCESSOIRES PRODUITS

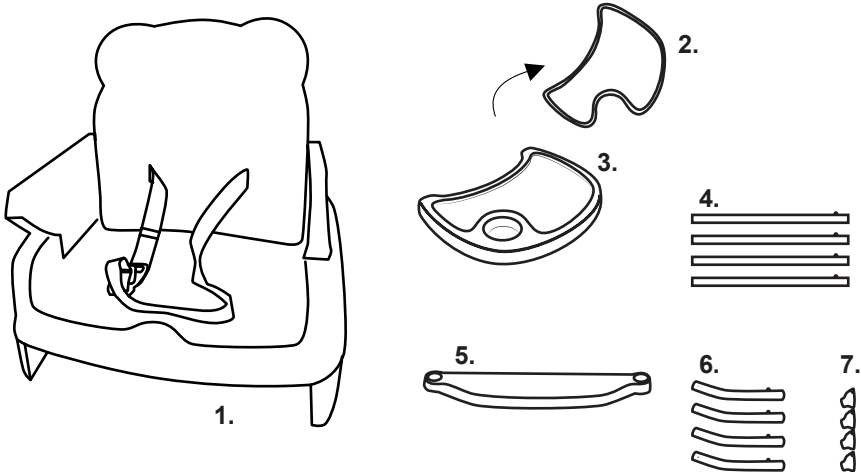

1. Fond de chaise; 2. Plateau transparent; 3. Plateau; 4. Jambe longue; 5. Marche pied;
6. Jambe courte; 7. Couvre-pieds

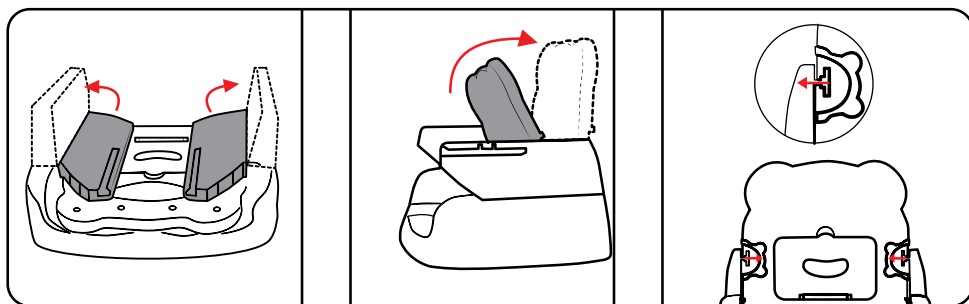

1. Main courante ouverte: ouvrez les mains courantes des deux côtés de la chaise, poussez le dossier, fixez la main courante et le dossier par bouton.

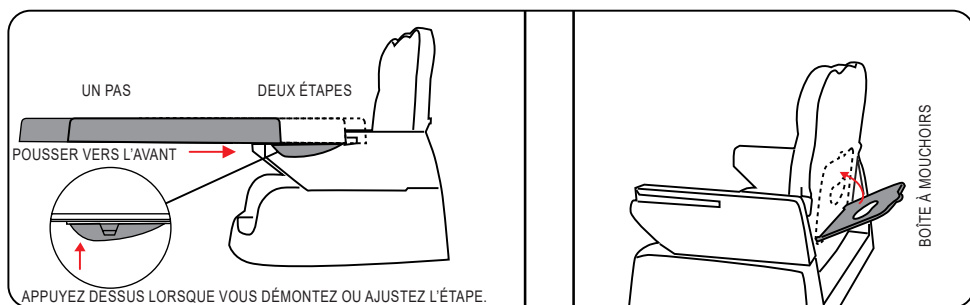

2. Installez le plateau: réglez l'espace du siège via le bouton sous le plateau. Il y a une boîte à mouchoirs à l'arrière du dossier.

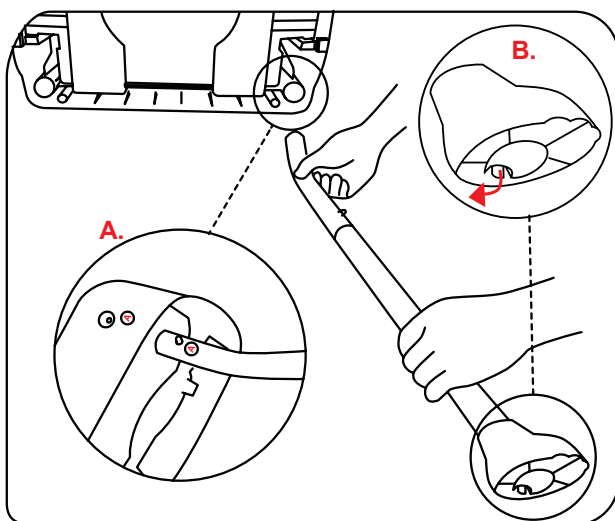

3. Installez le tube en acier de la chaise: appuyez sur le ressort de la jambe courte, insérez dans le trou du siège de la chaise (remarque: chaise A + tube en acier A, chaise B + tube en acier B et même à C, D) Installez le couvre-pieds: Installez le couvre-pieds sur jambe longue.

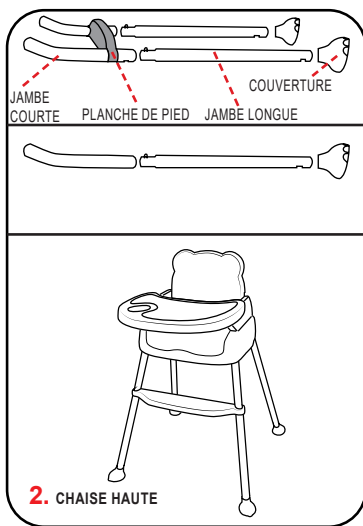
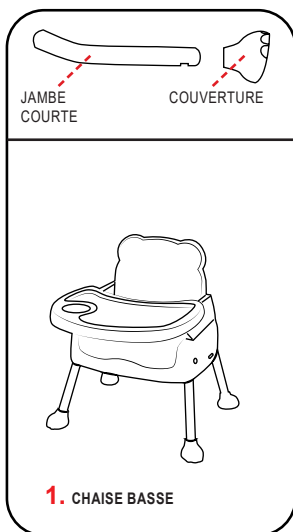

4. Multifonction: 1. Chaise basse de dîner: Après avoir installé la couverture sur les jambes courtes, insérez les jambes dans les trous du siège de la chaise selon A, B, C, D. 2. Chaise haute de dîner: Mettez d'abord le pied de lit sur la jambe courte, puis insérez la jambe longue dans les trous de la jambe courte, mettre la couverture sur la jambe longue, la dernière insertion de la jambe courte dans les trous du siège de la chaise selon A, B, C, D. 3. Chaise d'appoint: placez la chaise sur la chaise de l'adulte, fixez-la sur la chaise de l'adulte via des ceintures de sécurité sous et à l'arrière de la chaise.

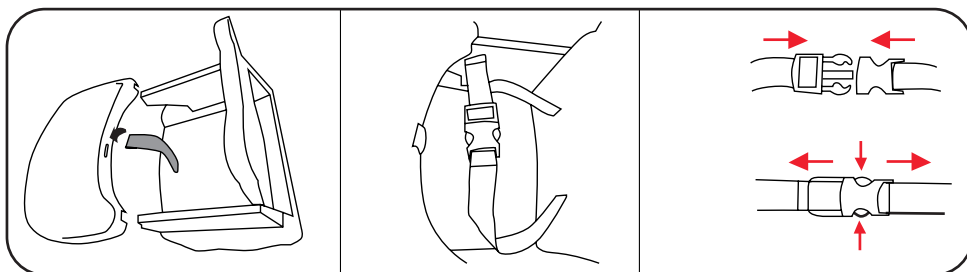

5. Pour attacher votre enfant au harnais, poussez la boucle de ceinture du coffre-fort dans le logement de la boucle jusqu'à ce qu'elle s'enclenche. Ajustez la ceinture pour assurer un ajustement parfait à votre enfant.

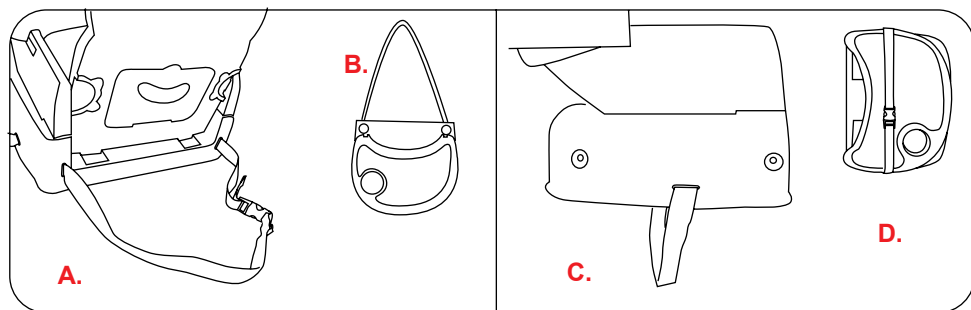

6. Il existe deux ceintures de sécurité supplémentaires. L'une d'entre elles, AB, pourrait fixer le rehausseur sur la chaise d'adulte et transporter le rehausseur hors de la maison. L'autre est CD, pourrait fixer le siège d'appoint sur la chaise d'adulte et renforcer le plateau.

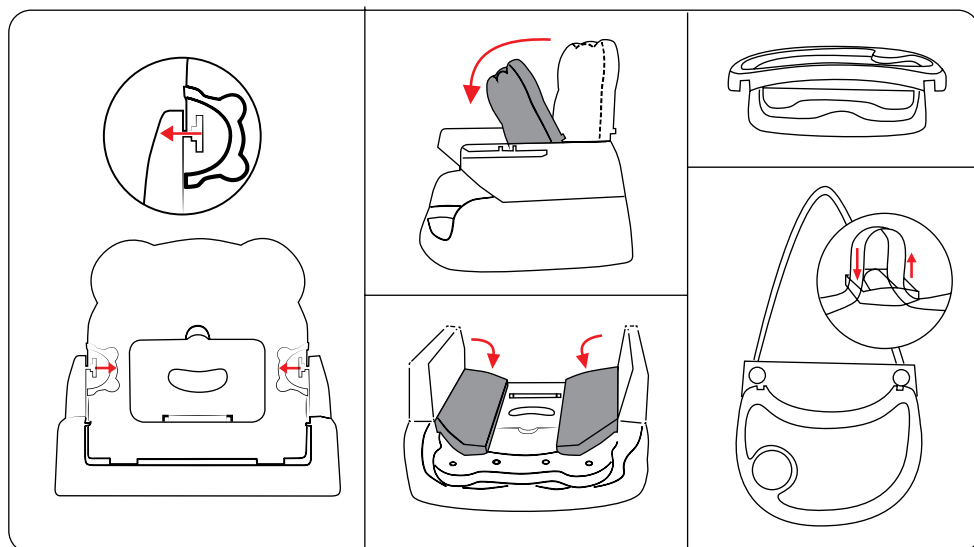

Tout d'abord, appuyez sur le bouton à l'arrière du dossier pour le fermer (voir photos A et B), puis fermez le bras (voir photo C), enfin, placez le plateau sous la chaise, verrouillez-le avec des boutons et une ceinture de sécurité. La longueur de la ceinture de sécurité est réglable lorsque vous portez le bébé à l'extérieur.

TROIS: INSTRUCTION DE FONCTION

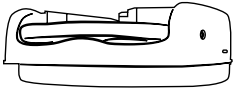

1. Facile à transporter

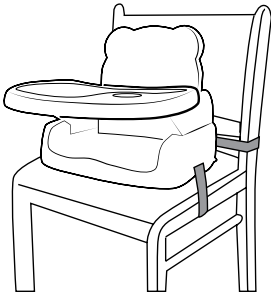
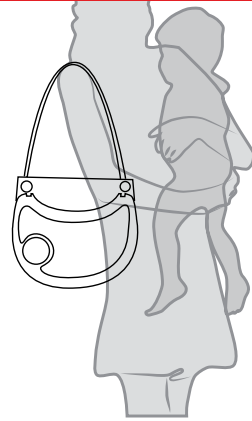
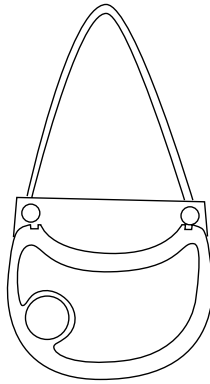

2. Fixer la chaise d'appoint sur la chaise pour adulte

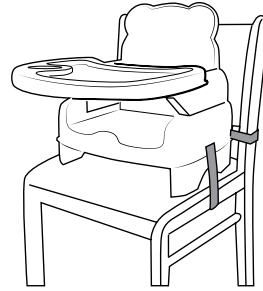

3. Fixez le siège d'appoint sur la chaise pour adulte (ajustez la hauteur)

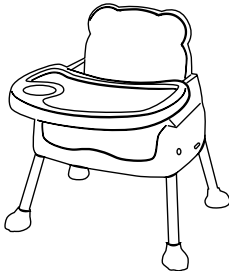

4. Chaise basse

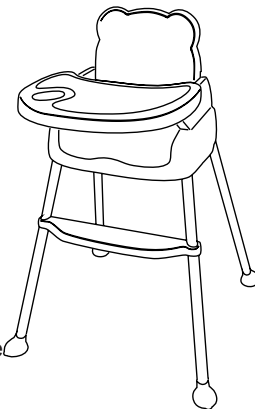

5. Chaise haute pour dîner

Bienvenido, has comprado una trona multifunción para bebés. Consejos sobre el montaje:

Características de la trona para bebé, a continuación:

1. Formas de uso funcionales y versátiles

Esta silla para comer puede transformarse según las diferentes situaciones de comedor. Para utilizarla como trona o silla elevadora, depende de ti.

2. Fácil de montar

La trona es fácil de montar y desmontar.

3. Fácil de transportar

Después de desmontarla, el volumen de la silla de comer para bebés es tan pequeño, que la mamá puede llevarla fuera a cualquier lugar y en cualquier momento.

¡IMPORTANTE! GUÁRDAR PARA FUTURAS CONSULTAS

- Repercutirá en la seguridad de los niños si no se monta la trona según las instrucciones.
- El material del paquete no es un juguete, por favor, mantenlo alejado de los bebés.
- Por favor, comprueba con frecuencia todas las partes del artículo antes de utilizarlo, arréglalo o tíralo si está dañado.
- No utilices productos químicos corrosivos para limpiarlo.
- Por favor, mantenlo alejado de la luz solar, el fuego, los productos químicos, los objetos afilados u otros entornos peligrosos.
- Esta trona es adecuada para niños de 6 meses a 6 años.
- La silla es desmontable y plegable.
- No permitas que el niño juegue, se cuelgue, se suba o se baje de la trona.
- Por favor, utiliza la trona en un suelo plano y estable. No pongas cosas pesadas en la bandeja de la silla en caso de que la trona se vuelque.
- No utilices la trona hasta que el niño pueda sentarse sin ayuda.
- Sólo puede ser montado por un adulto.

ADVERTENCIA: No dejes al niño sin vigilancia.

ADVERTENCIA: Por favor, utiliza los cinturones de seguridad correctamente.

ADVERTENCIA: Asegúrate de que el arnés está correctamente colocado y ajustado antes de utilizarlo.



CONSTRUCCIÓN

1. Bandeja transparente
2. Bandeja para comer
3. Tablero para pies
4. Cubierta para pies
5. Cinturón de seguridad
6. Respaldo de la silla
7. Barandilla de la silla
8. Asiento de la silla
9. Tubo de acero corto
10. Tubo de acero largo

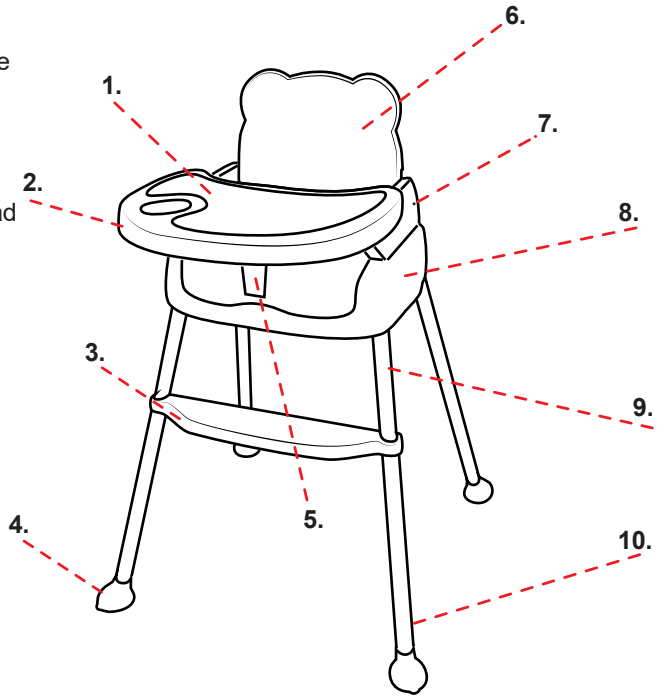

ACCESORIOS DEL PRODUCTO

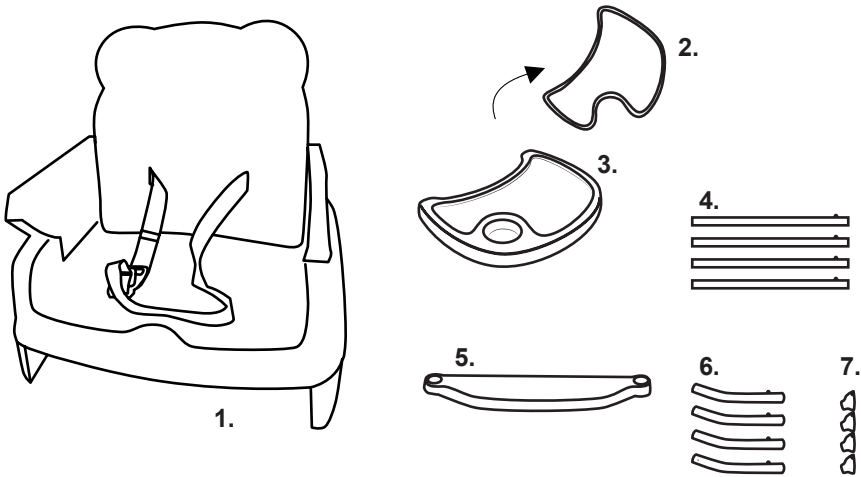

1. Parete baja de la silla; 2. Bandeja transparente; 3. Bandeja; 4. Pata larga;
5. Tablero para pies; 6. Pata corta; 7. Cubierta para pies

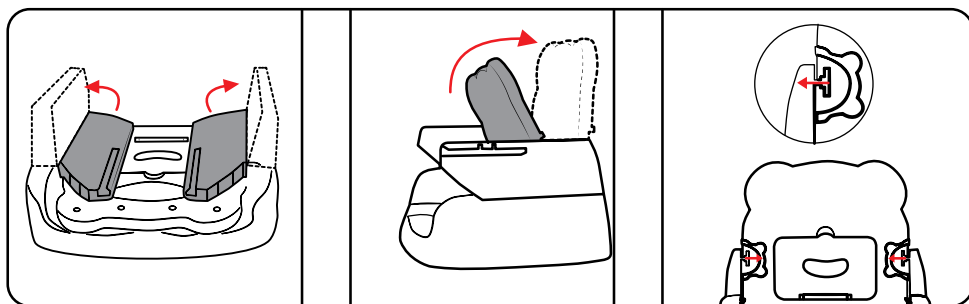

1. Barandilla abierta: abre las barandillas a ambos lados de la silla, empuja hacia arriba el respaldo, fija la barandilla y el respaldo con un botón.

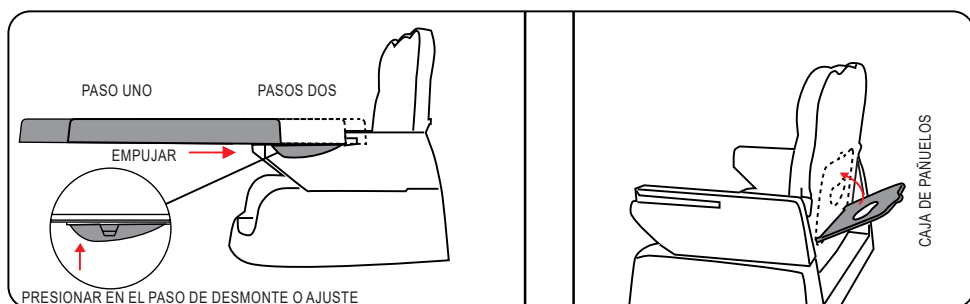

2. Instalación de la bandeja: Ajusta el espacio del asiento mediante el botón situado debajo de la bandeja. Hay un cajón en la parte posterior del respaldo.

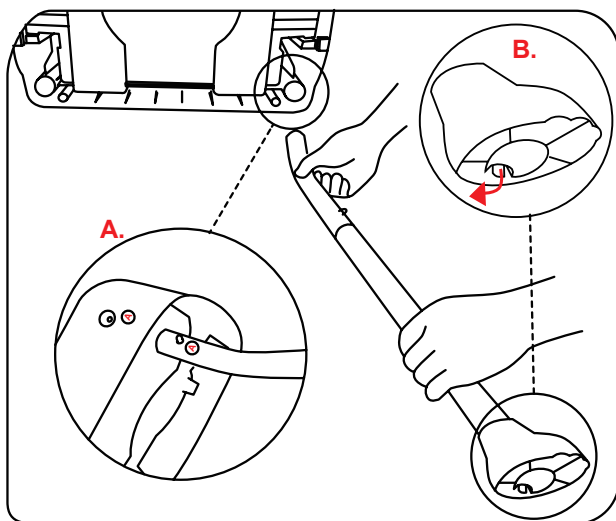

3. Instala el tubo de acero de la silla: presiona el muelle de la pata corta, introdúcelo en el agujero del asiento de la silla (nota: silla A+ tubo de acero A, silla B+ tubo de acero B y lo mismo para C, D) Instala la cubierta de las patas: Instala la cubierta de los pies en la pata larga.

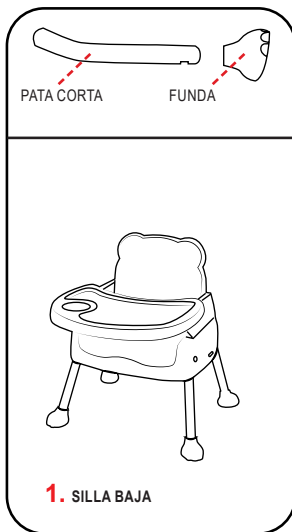

4. Multifunción: 1. Silla para comer baja: Después de instalar la cubierta en la pata corta, inserta las patas en los agujeros del asiento de la silla según A, B, C, D 2. Silla alta para comer: Primero pon la pata en la pata corta, luego inserta la pata larga en los agujeros de la pata corta, pon la funda en la pata larga, y por último inserta la pata corta en los agujeros del asiento de la silla según A, B, C, D. 3. Trona: Pon la silla en la silla del adulto, fíjala en la silla del adulto mediante cinturones de seguridad por debajo y por detrás de la silla.

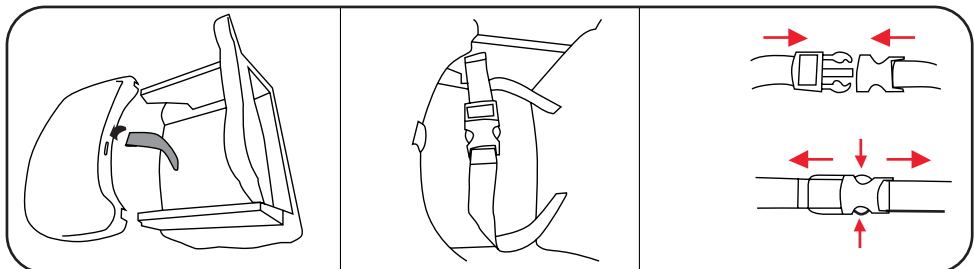

5. Para asegurar a tu hijo en el arnés, empuja la hebilla del cinturón de seguridad dentro de la carcasa de la hebilla hasta que encaje en su posición. Ajusta el cinturón para que tu hijo quede bien sujeto.

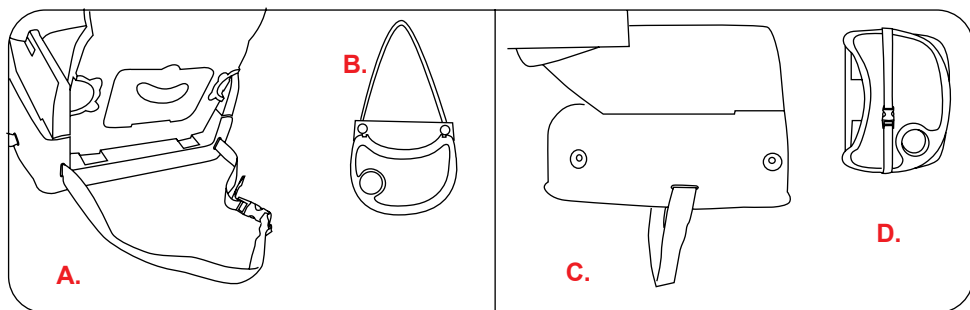

6. Hay dos cinturones de seguridad supletorios, uno es el A B, puede fijar la silla elevadora en la silla del adulto y llevar la silla elevadora fuera de casa; el otro es el C D, puede fijar la silla elevadora en la silla del adulto y reforzar la bandeja.

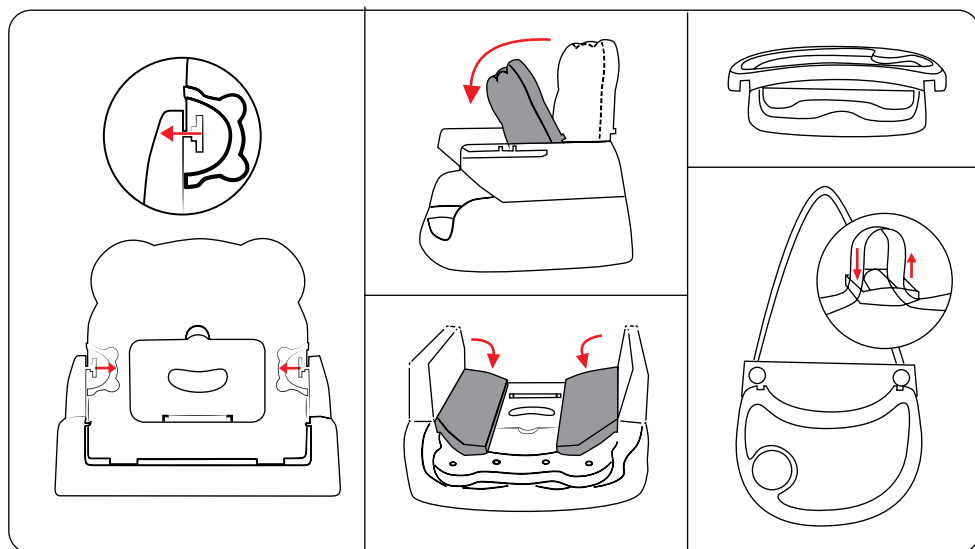

Primero, pulsa el botón de la parte posterior del respaldo para cerrarlo (ver imagen A y B), luego cierra el brazo (ver imagen C), finalmente, pon la bandeja debajo de la silla, ciérrala con los botones y el cinturón de seguridad. La longitud del cinturón de seguridad es ajustable, cuando llevas al bebé fuera.

TRES: INSTRUCCIONES DE FUNCIONAMIENTO

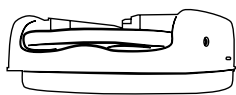

1. Fácil de transportar

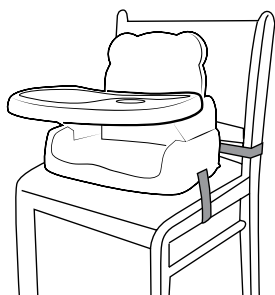
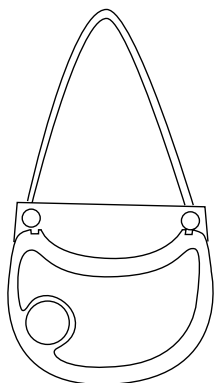

2. Fijar la silla elevadora en la silla del adulto

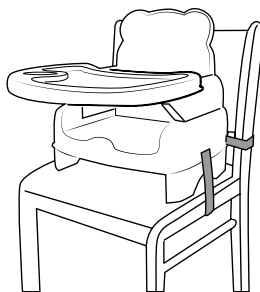

3. Fijar la silla elevadora en la silla del adulto (ajustar la altura)

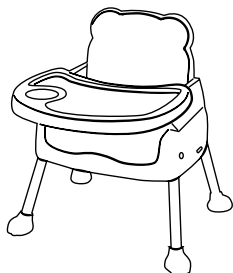

4. Silla baja para comer

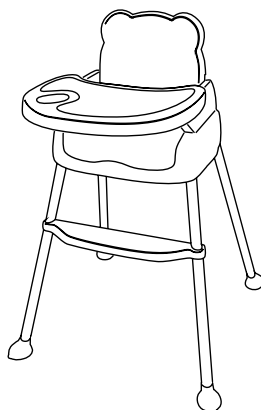

5. Silla alta para comer

Benvenuto per acquistare seggiolone multifunzione per bambini. Suggerimenti per il montaggio:

Caratteristiche del seggiolone per bambini di seguito:

1. Modi funzionali e versatili da usare

Questa sedia da pranzo può essere trasformata secondo le situazioni di pranzo differenti. Per usarlo come seggiolone o sedia di richiamo, dipende da voi.

2. Facile da montare

Il seggiolone è facile da montare e smontare.

3. Facile da trasportare

Dopo lo smontaggio, il volume della sedia da pranzo per bambino è così piccolo che la mamma può portarlo fuori ovunque e in qualsiasi momento.

IMPORTANTE! CONSERVARE PER RIFERIMENTI FUTURI

- Avrà un impatto sulla sicurezza dei bambini se non si monta il seggiolone secondo le istruzioni.
- Il materiale della confezione non è un giocattolo, tenerlo lontano dalla portata dei bambini.
- Si prega di controllare frequentemente ogni parte dell'articolo prima dell'uso, ripararlo o abbandonarlo se danneggiato.
- Non utilizzare prodotti chimici corrosivi per pulire.
- Si prega di tenerlo lontano da solarizzazione, fuoco, sostanze chimiche, oggetti appuntiti o altri oggetti pericolosi ambiente.
- Questo seggiolone è adatto per bambini dai 6 mesi ai 6 anni.
- La sedia è staccabile e pieghevole.
- Non permettere al bambino di giocare, appendersi, salire o scendere dal seggiolone.
- Utilizzare il seggiolone su un pavimento piatto e stabile, non mettere oggetti in sovrappeso sul vassoio della sedia nel caso in cui il seggiolone si ribalti.
- Non usare il seggiolone finché il bambino non è in grado di stare seduto da solo.
- Assemblaggio solo per adulti.

ATTENZIONE: non lasciare il bambino incustodito.

ATTENZIONE: utilizzare correttamente le cinture di sicurezza.

ATTENZIONE: assicurarsi che l'imbracatura sia correttamente montata e regolata prima dell'uso.

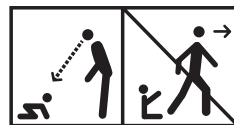

COSTRUZIONE

1. Vassoio trasparente
2. Vassoio per la cena
3. Pedana
4. Copripiedi
5. Cintura di sicurezza
6. Schienale della sedia
7. Corrimano della sedia
8. Sedile della sedia
9. Tubo d'acciaio a pallini
10. Tubo in acciaio lungo

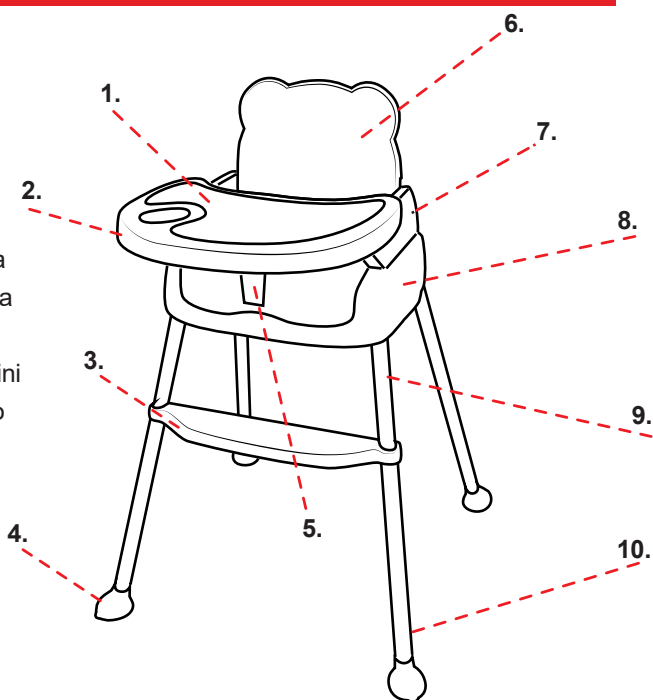

ACCESSORI DEL PRODOTTO

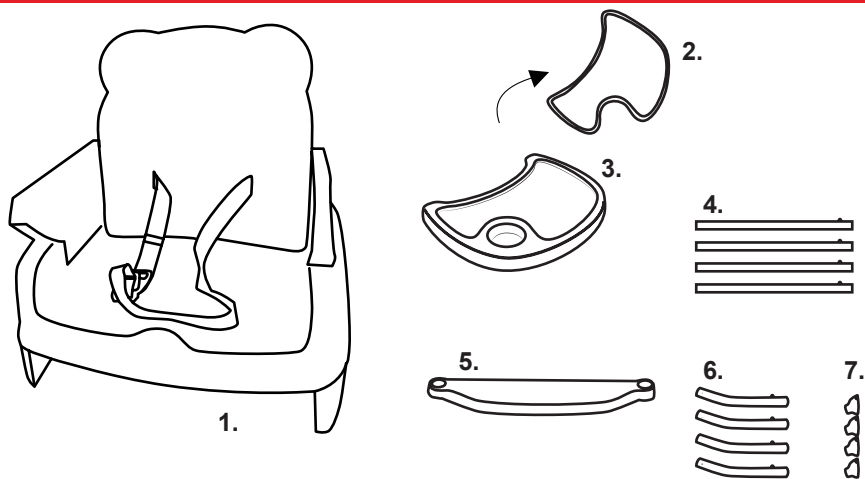

1. Fondo della sedia; 2. Vassoio trasparente; 3. Vassoio; 4. Gamba lunga; 5. Pedana;
6. Gamba corta; 7. Copripiedi

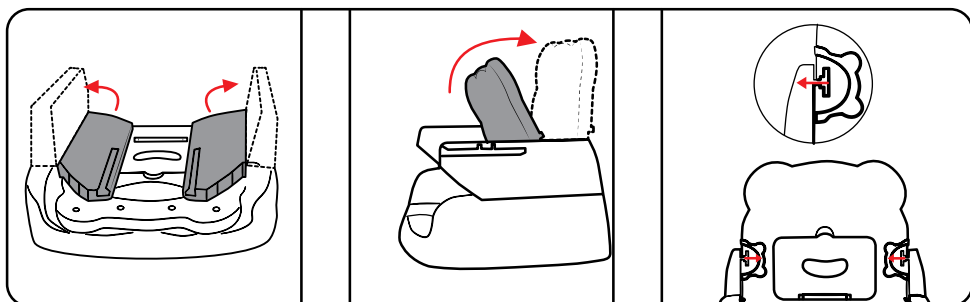

1. Corrimano aperto: corrimano aperto su due lati della sedia, spingere su schienale, fissare corrimano e schienale tramite il pulsante



2. Installare il vassoio: regolare lo spazio del sedile tramite il pulsante sotto il vassoio. Ci sono scatole di fazzoletti sul retro dello schienale.

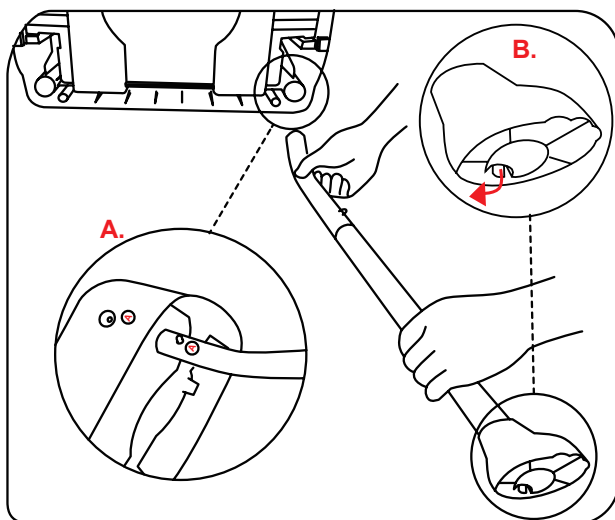

3. Installare il tubo d'acciaio della sedia: premere la molla della gamba corta, inserire nel foro del sedile della sedia (nota: sedia A + tubo d'acciaio A, sedia B + tubo d'acciaio B e lo stesso su C, D) Installare la copertura dei piedi: installare la copertura dei piedi sulla gamba lunga.

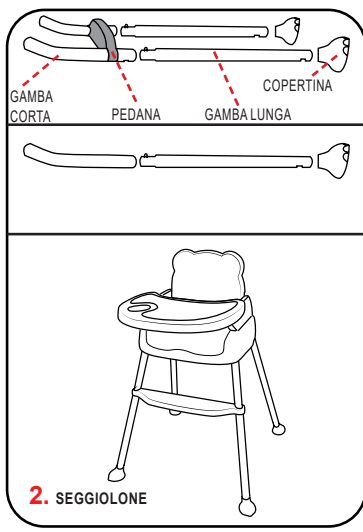
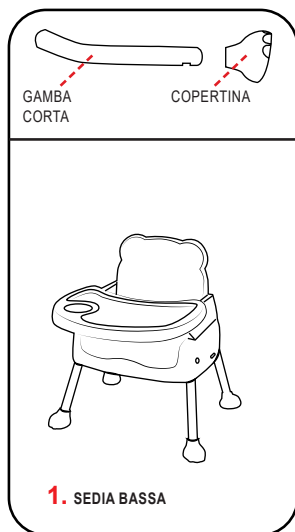

4. Multifunzione: 1. Sedia da pranzo bassa: dopo aver installato la copertura sulla gamba corta, inserire le gambe nei fori del sedile della sedia secondo A, B, C, D. 2. Sedia da pranzo alta: prima mettere la pedana sulla gamba corta e poi sull'inserto per la gamba lunga nei fori della gamba corta, mettere la copertura sulla gamba lunga, inserire l'ultima gamba corta nei fori del sedile della sedia secondo A, B, C, D. 3. Sedia Booster: mettere la sedia sulla sedia per adulti, fissarla sulla sedia per adulti tramite cinture di sicurezza sotto e sul retro della sedia.

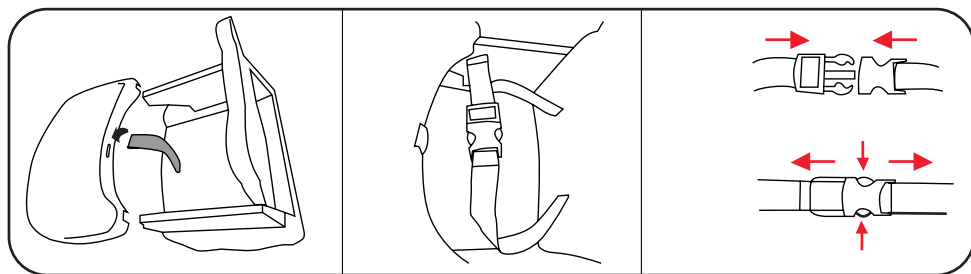

5. Per proteggere il bambino nell'imbracatura, spingere la fibbia della cintura di sicurezza nell'alloggiamento della fibbia finché non scatta in posizione. Regola la cintura per garantire una perfetta aderenza al tuo bambino.

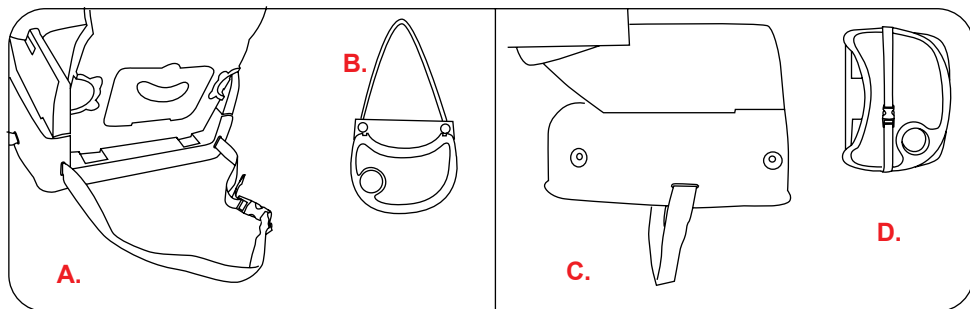

6. Ci sono due cinture di sicurezza supplementari. Uno è AB, potrebbe fissare il rialzo sulla sedia per adulti e portare il rialzo fuori casa. L'altro è il CD, potrebbe fissare il rialzo sulla sedia per adulti e rinforzare il vassoio.

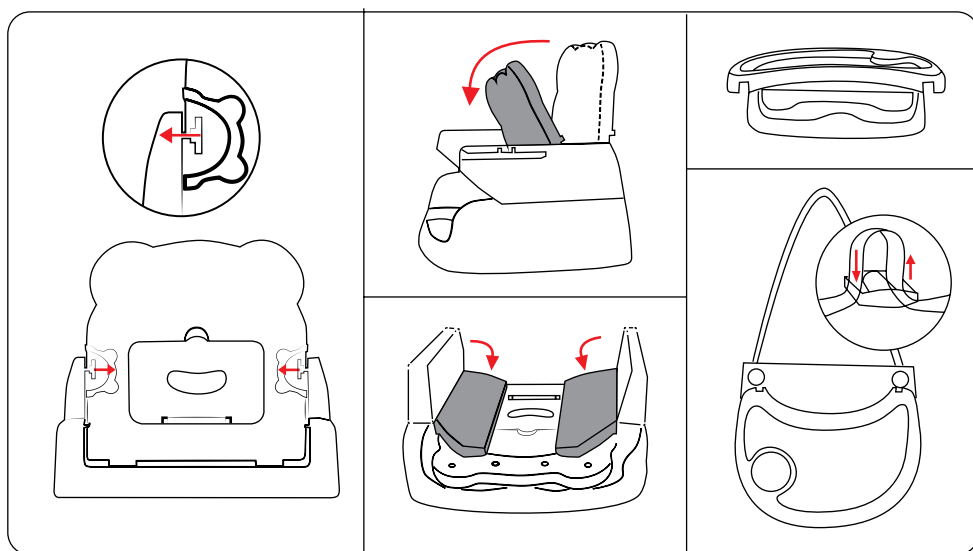

In primo luogo, premere il pulsante sul retro dello schienale per chiuderlo (vedere foto A e B), quindi chiudere il braccio (vedere foto C), infine, mettere il vassoio sotto la sedia, bloccarlo con i pulsanti e la cintura di sicurezza. La lunghezza della cintura di sicurezza è regolabile quando si trasporta il bambino fuori.

TRE: ISTRUZIONE DI FUNZIONE

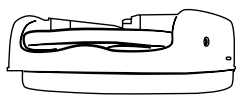

1. Facile da trasportare

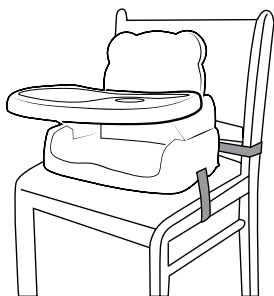
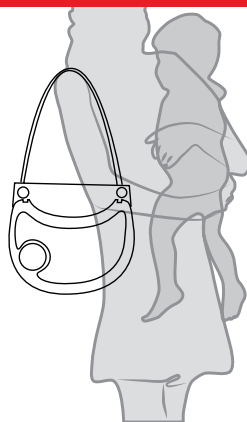
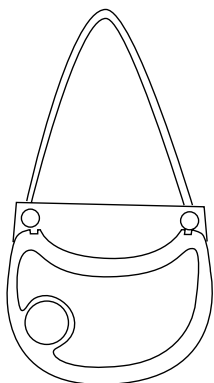

2. Fissare il rialzo sulla sedia per adulti

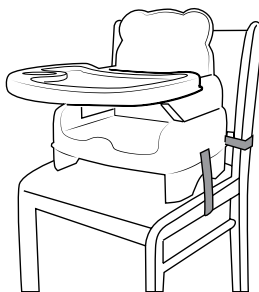

3. Fissare il rialzo sulla sedia per adulti (regolare l'altezza)

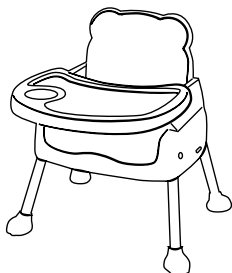

4. Bassa sedia da pranzo

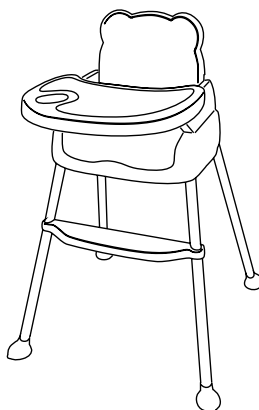

5. Alta sedia da pranzo

Welkom en dankjewel voor de aankoop van een multifunctionele kinderstoel.

Tips voor het monteren:

Kenmerken van kinderstoel hieronder:

1. Functionele en veelzijdige manieren om te gebruiken

Deze eetkamerstoel voor kinderen kan getransformeerd worden voor verschillende eetsituaties. Te gebruiken als kinderstoel of stoelverhoger, de keuze is aan jou.

2. Eenvoudig te monteren

De kinderstoel is eenvoudig te monteren en te demonteren.

3. Gemakkelijk mee te nemen

Na demontage is het volume van de kinderstoel zo klein dat mama hem naar buiten kan dragen, overal en altijd.

BELANGRIJK! BEWAREN VOOR TOEKOMSTIGE REFERENTIE

- Het heeft gevolgen voor de veiligheid van het kind als de kinderstoel niet volgens de instructies wordt gemonteerd.
- Verpakkingsmateriaal is geen speelgoed, houd het uit de buurt van baby's.
- Controleer alle onderdelen van het item regelmatig voor gebruik, repareer of verwijder als het beschadigd is.
- Gebruik geen bijtende chemicaliën om schoon te maken.
- Houd het uit de buurt van de zon, vuur, chemische of scherpe voorwerpen of andere gevaarlijke voorwerpen
- Deze kinderstoel is geschikt voor kinderen van 6 maanden tot 6 jaar.
- De stoel is afneembaar en inklapbaar.
- Laat kinderen niet spelen, hangen, klimmen in of rond de kinderstoel.
- Gebruik een kinderstoel op een vlakke en stabiele vloer, plaats geen te zware spullen op het eetblad want dan kan de kinderstoel omvallen.
- Gebruik de kinderstoel pas als het kind zelfstandig kan zitten.
- Alleen volwassenen mogen de kinderstoel monteren.

WAARSCHUWING: Laat het kind nooit zonder toezicht.

WAARSCHUWING: gebruik de veiligheidsgordels op de juiste manier.

WAARSCHUWING: Zorg ervoor dat de gordel correct wordt aangebracht en afgesteld voor gebruik.

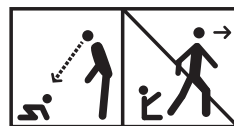

BOUW

1. Schoonmaakblad
2. Eetblad
3. Voetplank
4. Stoelpootjes
5. Veiligheidsriem
6. Stoel rugleuning
7. Zijleuning van de stoel
8. Stoelzitje
9. Korte stalen buis
10. Lange stalen buis

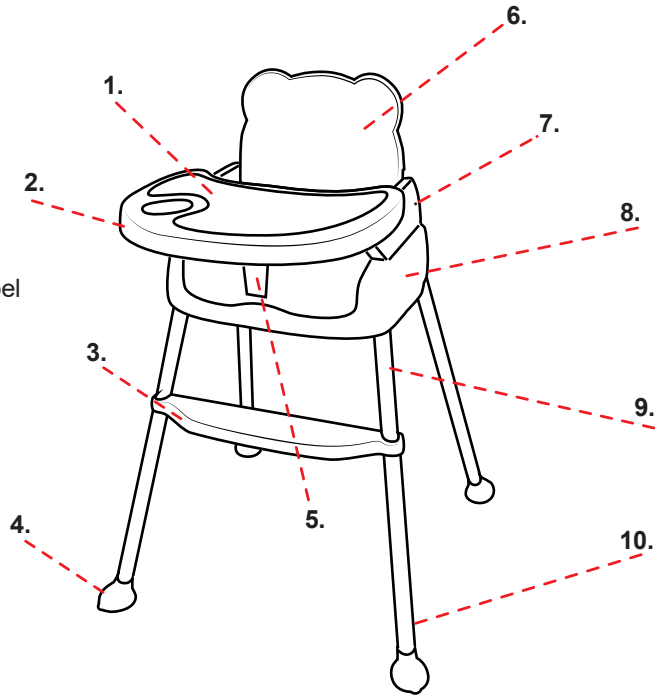

PRODUCT ONDERDELEN

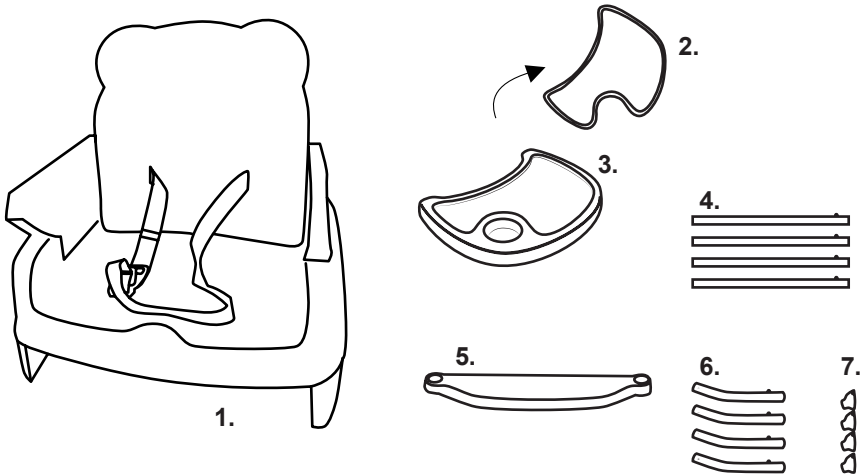

1. Onderzijde van de stoel; 2. Transparant dienblad; 3. EetBlad; 4. Lange poten; 5. Voetplank; 6. Korte poten; 7. Stoelpootjes

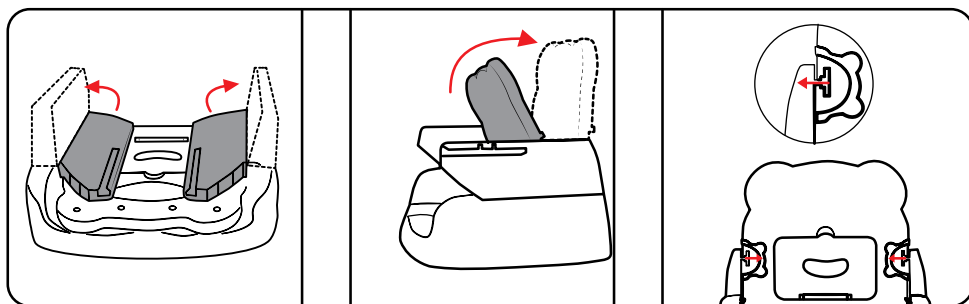

1. Open de leuning: open de leuningen aan twee kanten van de stoel, duw de rugleuning omhoog, bevestig de leuning en de rugleuning met een knop.

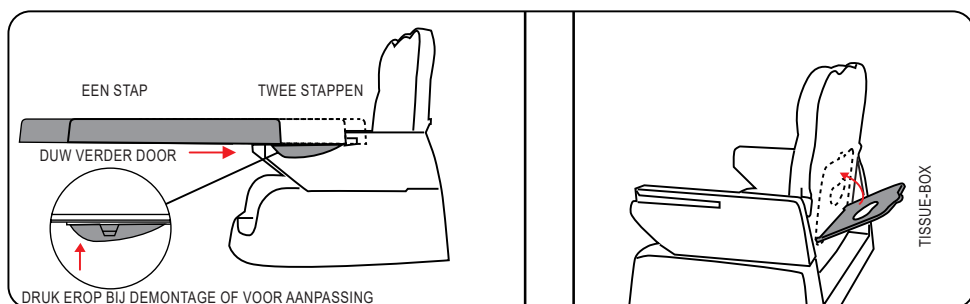

2. Installeer het eetblad: pas de ruimte van de stoel aan met de knop onder de lade. Er is een tissue-box aan de achterkant van de rugleuning.

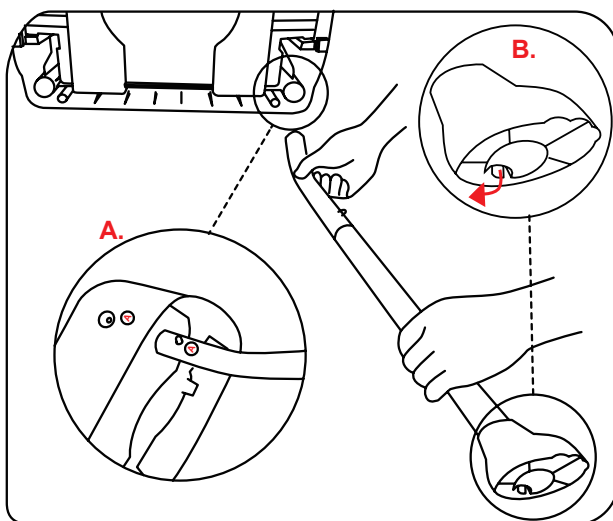

3. installeer de stalen poten van de stoel: druk de veer van de korte buis in en steek hem in het gat van de stoelzitting (opmerking: stoel A + stalen buis A, stoel B + stalen buis B en hetzelfde als C, D) Installeer de stoelpootjes: installeer de stoelpootjes op lange stalen poten.

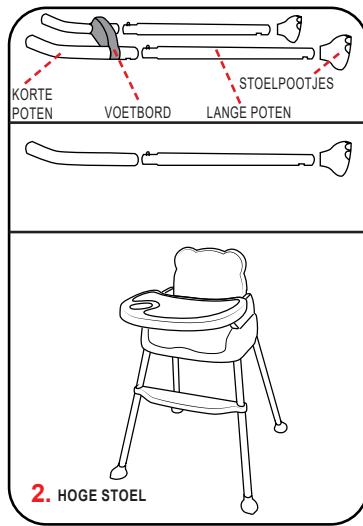
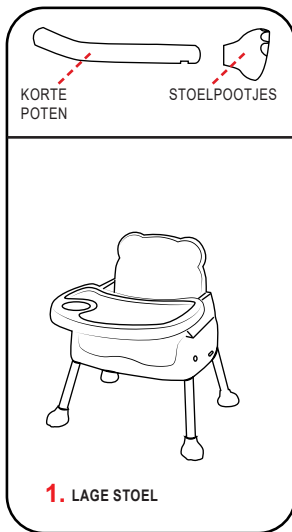

4. Multifunctioneel: 1. Lage eetstoel: Steek na installatie van de stoelpootjes op korte poot, de poten in de gaten van de zitting van de stoel volgens A, B, C, D. 2. Hoge eetstoel: Zet eerst de voetplank op de korte poten en plaats vervolgens de korte poten in de gaten van de lange poten, Doe daarna de stoelpootjes op de lange poten volgens A, B, C, D plaatsen. 3. stoelverhoger: zet de kinderstoel op een normale stoel, en bevestig deze met veilige gordels onder en aan de achterkant van de stoel.

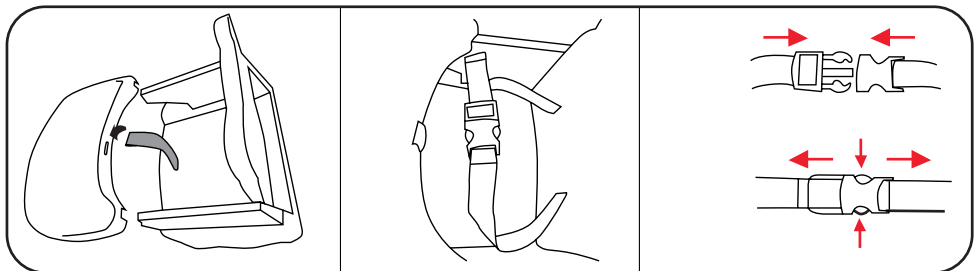

5. Om uw kind in met de gordel vast te zetten, duwt u de veiligheidsgordelgesp in de gespbehuizing totdat deze vastklikt. Pas de riem aan zodat deze goed past voor uw kind.

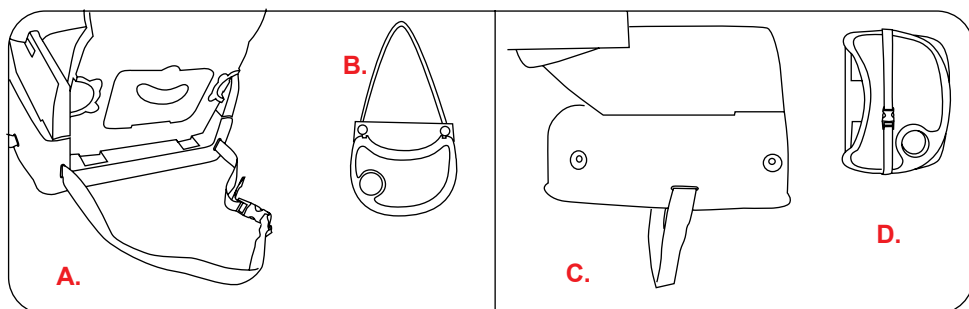

6. Er zijn twee aanvullende veiligheidsgordels. Eén daarvan is AB, en met deze kan u de stoelverhoger op de stoel van een volwassene bevestigen en de stoelverhoger deze verplaatsen. De andere gordel is CD, deze kan een stoelverhoger op de stoel van een volwassene bevestigen en het dienblad versterken.

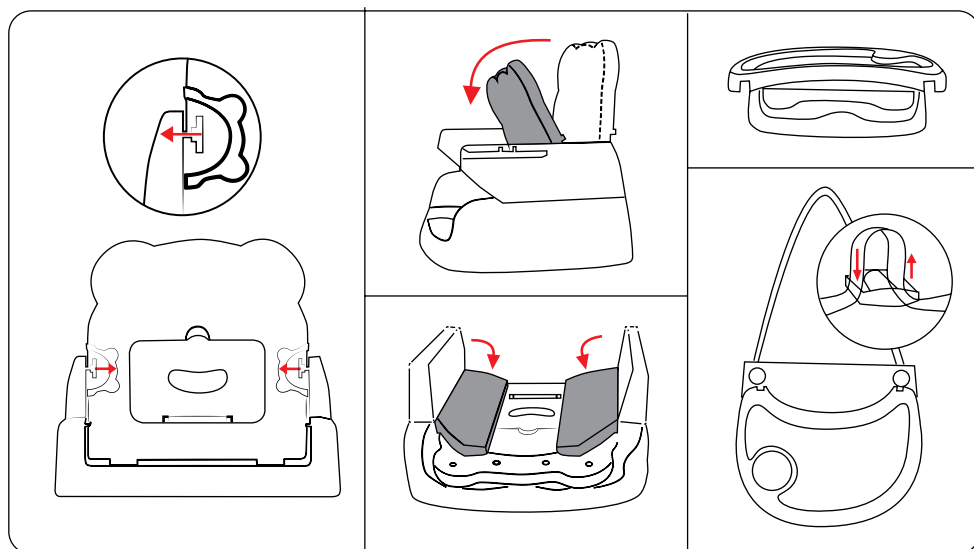

Druk eerst op de knop aan de achterkant van de rugleuning om deze los te maken (zie foto A en B), sluit dan de arMLEuning (zie foto C), en leg tenslotte het blad onder de stoel. Vergrendel deze met de knoppen en de veiligheidsriem. De lengte van de veiligheidsriem is verstelbaar, voor wanneer u de baby naar buiten draagt.

DRIE: FUNCTIE-INSTRUCTIE

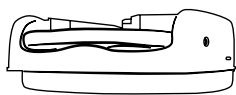

1. Gemakkelijk mee te nemen

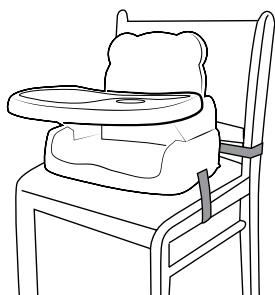
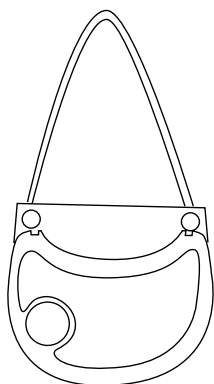

2. Bevestig de stoelverhoger op een normale stoel

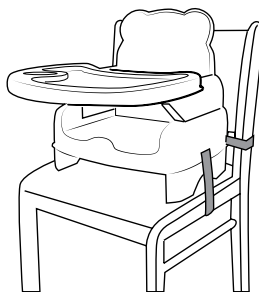

3. Bevestig de stoelverhoger op een normale stoel (hoogte aanpassen)

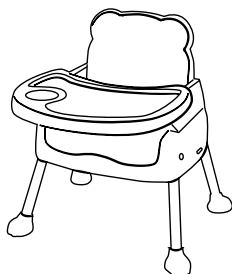

4. Lage eetstoel

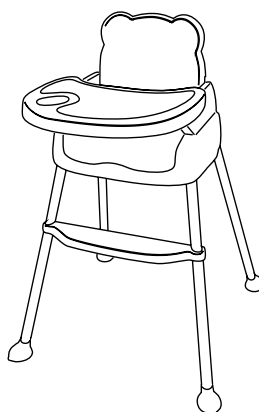

5. Hoge eetstoel

Bine ați venit să cumpărați scaunul înalt multifuncțional pentru bebeluși. Sfaturi pentru asamblare:

Caracteristicile scaunului pentru bebeluși de mai jos:

1. Moduri funcționale și versatile de utilizare

Acest scaun poate fi transformat în funcție de diferite situații de luat masa. Pentru a fi folosit ca scaun înalt sau scaun de înălțare, depinde de tine.

2. Ușor de asamblat

Scaunul înalt este ușor de asamblat și demontat.

3. Ușor de transportat

După demontare, volumul scaunului de luat masa pentru bebeluși este atât de mic, încât mama îl poate transporta afară oriunde și oricând.

IMPORTANT! PĂSTRAȚI PENTRU INFORMAȚII SUPLIMENTARE

- Va avea un impact asupra siguranței copiilor dacă nu asamblați scaunul înalt conform instrucțiunilor.
- Materialul ambalajului nu este o jucărie, vă rugăm să îl păstrați departe de copii.
- Vă rugăm să verificați frecvent toate părțile articolului înainte de utilizare, să le reparați sau să le abandonați dacă este deteriorat.
- Nu folosiți substanțe chimice corozive pentru curățare.
- Vă rugăm să-l țineți departe de razele soarelui, foc, substanțe chimice, obiecte ascuțite sau altele periculoase pentru mediul inconjurător.
- Acest scaun înalt este potrivit pentru copii de la 6 luni la 6 ani.
- Scaunul este detașabil și pliabil.
- Nu lăsați copilul să se joace, să atârne, să urce sau să iasă din scaunul înalt.
- Vă rugăm să folosiți scaunul înalt pe podea plană și stabilă, nu puneți obiecte grele pe tava scaunului deoarece scaunul se poate răsturna.
- Nu folosiți scaunul înalt până când copilul nu se poate așeza fără ajutor.
- A se asambla numai de către adulți.

AVERTISMENT: Nu lăsați copilul nesupravegheat.

AVERTISMENT: Vă rugăm să folosiți corect centurile de siguranță.

AVERTISMENT: Asigurați-vă că hamul este corect montat și reglat înainte de utilizare.

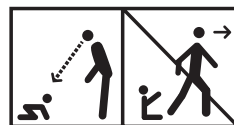

CONSTRUCTIE

1. Tavă plată
2. Tava pentru cină
3. Suport pentru picioare
4. Protecții picioare scaun
5. Centură de siguranță
6. Spătarul scaunului
7. Mânerul scaunului
8. Șezutul scaunului
9. Tub de oțel scurt
10. Tub de oțel lung

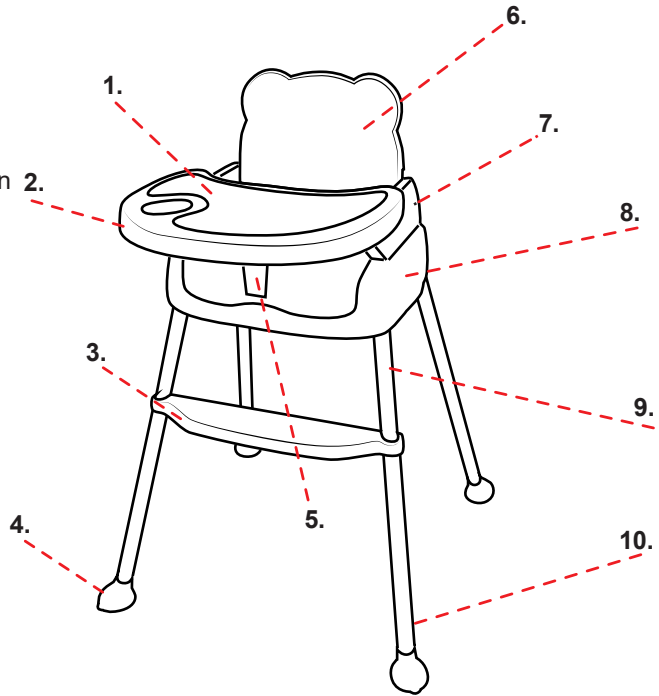

ACCESORIILE PRODUSULUI

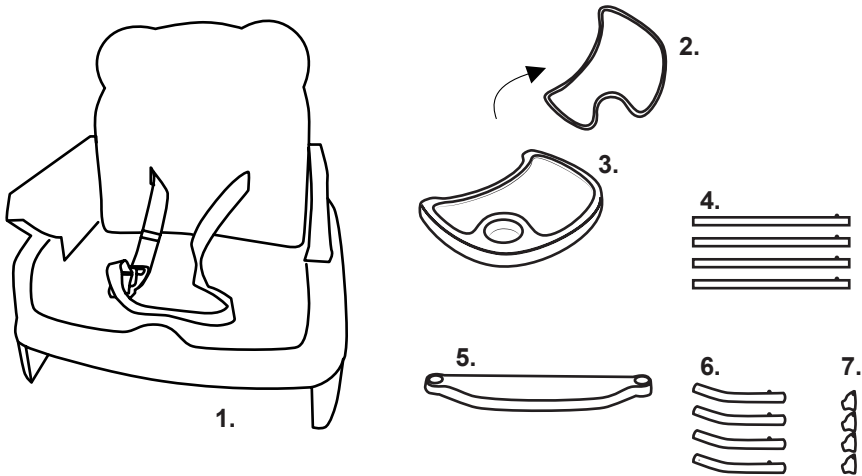

1. Șezutul scaunului; 2. Tava transparentă; 3. Tavă; 4. Picior lung;
5. Suport pentru picioare; 6. Picior scurt; 7. Protecție picioare

SFATURI PENTRU ASAMBLARE:

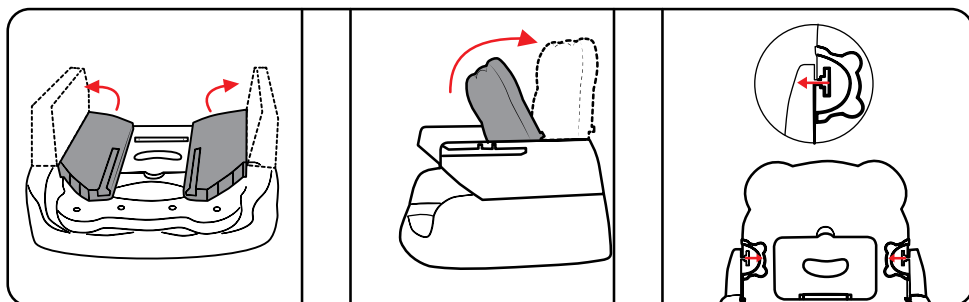

1. Desfaceți mânerile: desfaceți mânerile pe cele două laturi ale scaunului, împingeți spătarul în sus, fixați mânerile și spătarul cu butonul.

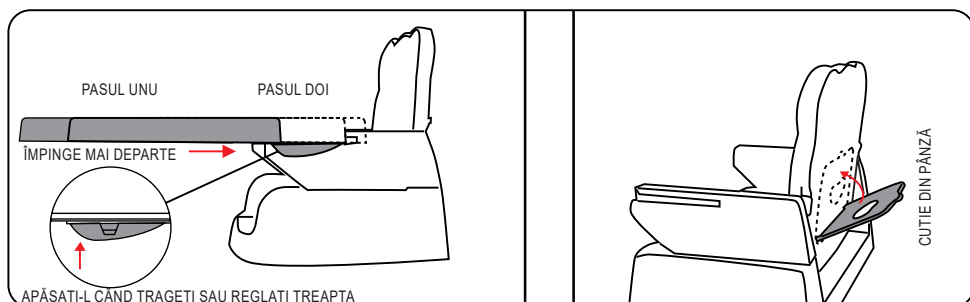

2. Instalați tava: reglați spațiul scaunului prin butonul de sub tavă. Există o cutie din pânză în spatele spătarului.

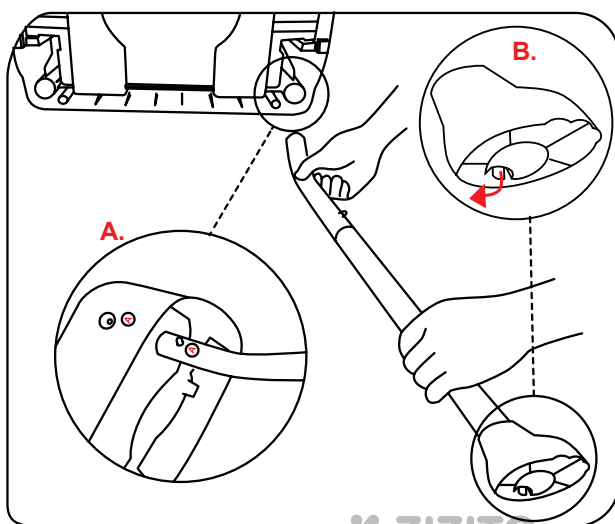

3. Instalați tubul de oțel al scaunului: apăsați arcu piciorului scurt, introduceți-l în orificiul scaunului scaunului (notă: scaun A + tub de oțel A, scaun B + tub de oțel B și același cu C, D) Instalați protecțiile pentru picioare: Instalați protecțiile pentru picioare pe tija lungă.

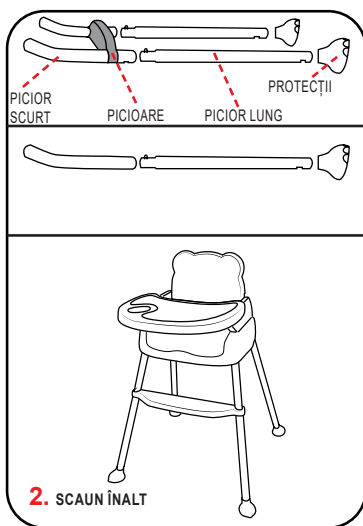
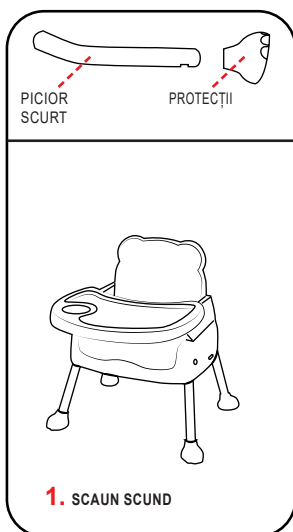

4. Multifuncțional: 1. Scaun mic pentru masă: După ce ați instalat protecțiile pe piciorul scurt introduceți picioarele în găurile șezutului scaunului conform A, B, C, D. 2. Scaun înalt pentru masă: Mai întâi puneți suportul pentru picioare pe piciorul scurt, apoi introduceți piciorul lung în găurile piciorului scurt, puneți protecțiile pe piciorul lung, introduceți ultimul picior scurt în găurile șezutului scaunului conform A, B, C, D. 3. Înălțător: puneți scaunelul pe scaunul adultului, fixați-l prin centurile de siguranță sub și în spatele scaunului.

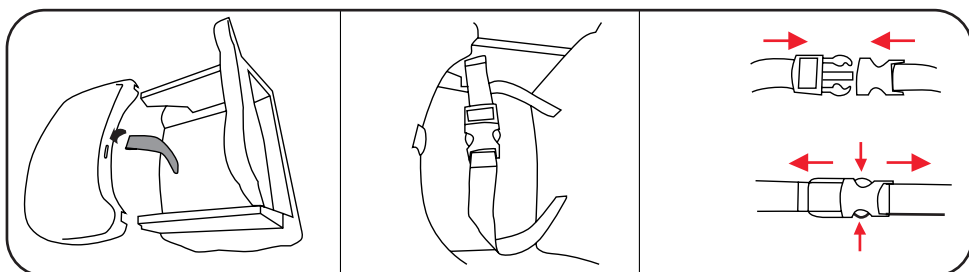

5. Pentru a vă asigura copilul în ham, împingeți catarama centurii de siguranță în carcasa cataramii până când se fixează în poziție. Reglați centura pentru a vă asigura o potrivire perfectă pentru copilul dumneavoastră.

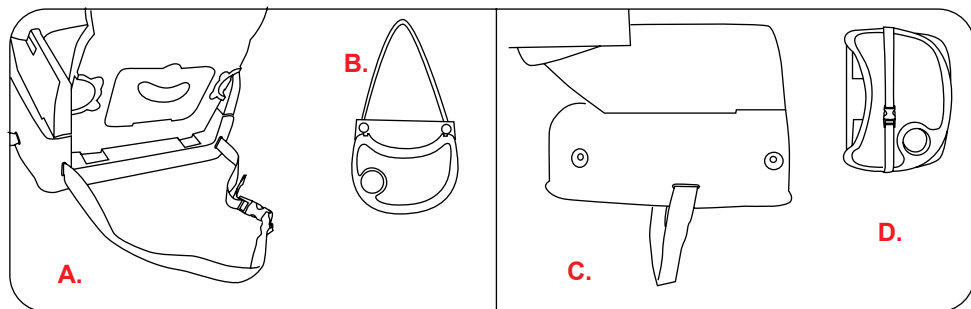

6. Există două curele de siguranță suplimentare. Unul este AB, ar putea fixa înălțătorul pe scaunul adultului și a putea duce înălțătorul în altă parte. Celălalt este CD, ar putea fixa scaunul pe scaunul adulților și va asigura tava.

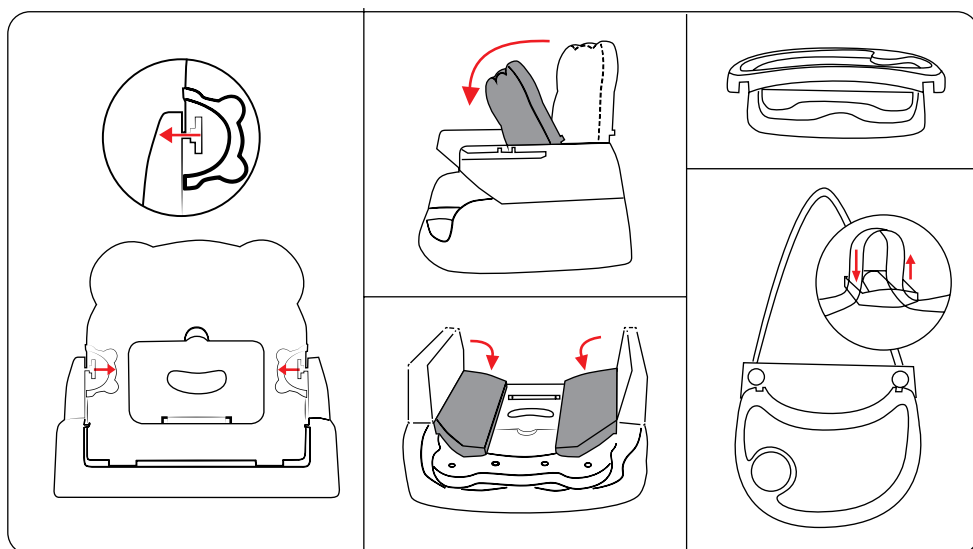

Mai întâi, apăsați butonul din spatele spătarului pentru a-l închide (a se vedea imaginea A și B), apoi închideți brațul (a se vedea imaginea C), în cele din urmă, puneți tava sub scaun, blocați-o cu butoane și centură de siguranță. Lungimea centurii de siguranță este reglabilă, atunci când duceți copilul afară.

TREI: INSTRUȚIUNI FUNCȚIONALE

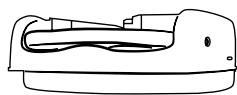

1. Ușor de transportat

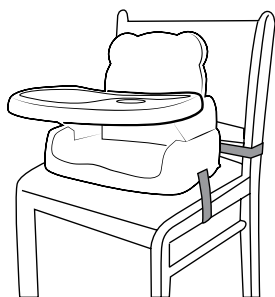
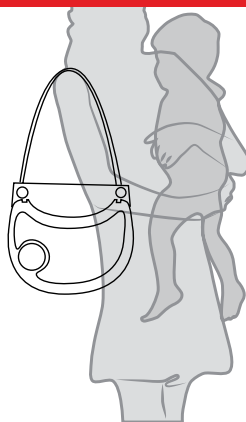
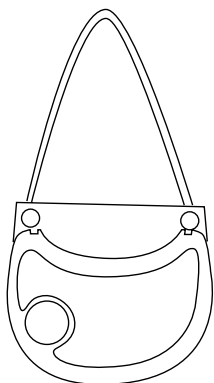

2. Fixează înălțătorul pe scaunul adultului

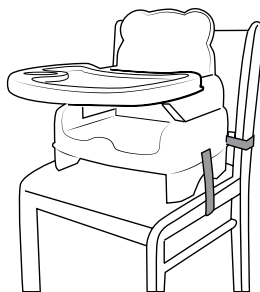

3. Fixează înălțătorul pe scaunul adultului (reglează înălțimea)

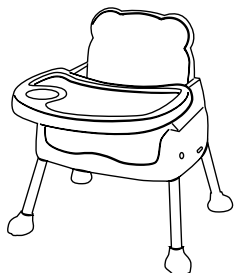

4. Scaun mic pentru masă

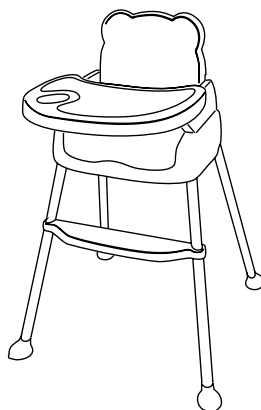

5. Scaun înalt pentru masă

Καλώς ήλθατε να αγοράσετε παιδικό καρεκλάκι πολλαπλών λειτουργιών.
Συμβουλές για συναρμολόγηση:

Χαρακτηριστικά για το καρεκλάκι μωρού παρακάτω:

1. Λειτουργικοί και ευέλικτοι τρόποι χρήσης

Αυτή η καρέκλα τραπέζιας μπορεί να μετατραπεί σύμφωνα με διαφορετικές καταστάσεις φαγητού. Για να χρησιμοποιηθεί ως καρεκλάκι ή υψηλή καρέκλα, εξαρτάται από εσάς.

2. Εύκολη συναρμολόγηση

Το καρεκλάκι είναι εύκολο στη συναρμολόγηση και αποσυναρμολόγηση.

3. Εύκολο στη μεταφορά

Μετά την αποσυναρμολόγηση, ο όγκος της καρέκλας μωρού είναι τόσο μικρός, που η μαμά μπορεί να το μεταφέρει έξω οπουδήποτε και οπουδήποτε.

ΣΗΜΑΝΤΙΚΟ! ΚΡΑΤΗΣΤΕ ΜΕΛΛΟΝΤΙΚΗ ΑΝΑΦΟΡΑ

- Θα επηρεάσει την ασφάλεια των παιδιών εάν δεν συναρμολογήσετε το καρεκλάκι σύμφωνα με τις οδηγίες.
- Το υλικό της συσκευασίας δεν είναι παιχνίδι, φυλάξτε το μακριά από μωρά.
- Ελέγχετε συχνά κάθε μέρος του αντικειμένου πριν από τη χρήση, διορθώστε ή εγκαταλείψτε το εάν έχει υποστεί ζημιά.
- Μην χρησιμοποιείτε διαβρωτικά χημικά για καθαρισμό.
- Φυλάξτε το μακριά από την ηλιακή ακτινοβολία, φωτιά, χημικά, αιχμηρά αντικείμενα ή άλλα επικίνδυνα περιβάλλον.
- Αυτό το καρεκλάκι είναι κατάλληλο για παιδιά από 6 μηνών έως 6 ετών.
- Η καρέκλα είναι αποσπώμενη και αναδιπλούμενη.
- Μην αφήνετε το παιδί να παίζει, να κρέμεται, να σκαρφαλώνει μέσα ή έξω από το καρεκλάκι.
- Παρακαλώ χρησιμοποιήστε το καρεκλάκι σε επίπεδο και σταθερό δάπεδο, μην τοποθετείτε υπερβολικά βαριά αντικείμενα στο δίσκο της καρέκλας σε περίπτωση ανατροπής της καρέκλας.
- Να μην χρησιμοποιείτε το καρεκλάκι έως ότου το παιδί μπορεί να καθίσει χωρίς βοήθεια.
- Συναρμολόγηση μόνο για ενήλικες.

ΠΡΟΕΙΔΟΠΟΙΗΣΗ: Μην αφήνετε το παιδί χωρίς επίβλεψη.

ΠΡΟΕΙΔΟΠΟΙΗΣΗ: Χρησιμοποιήστε σωστά τις ζώνες ασφαλείας.

ΠΡΟΕΙΔΟΠΟΙΗΣΗ: Βεβαιωθείτε ότι η ζώνη είναι σωστά τοποθετημένη και ρυθμισμένη πριν από τη χρήση.

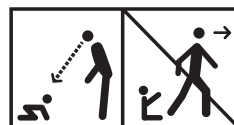

ΚΑΤΑΣΚΕΥΗ

1. Εσωτερικός δίσκος
2. Εξωτερικός δίσκος
3. Υποπόδιο
4. Κάλυμμα ποδιών
5. Ασφαλής ζώνη
6. Πλάτη καθίσματος
7. Χερούλι
8. Κάθισμα καρέκλας
9. Σωλήνας από χάλυβα
10. Μακρύ ασφάλινο σωλήνα

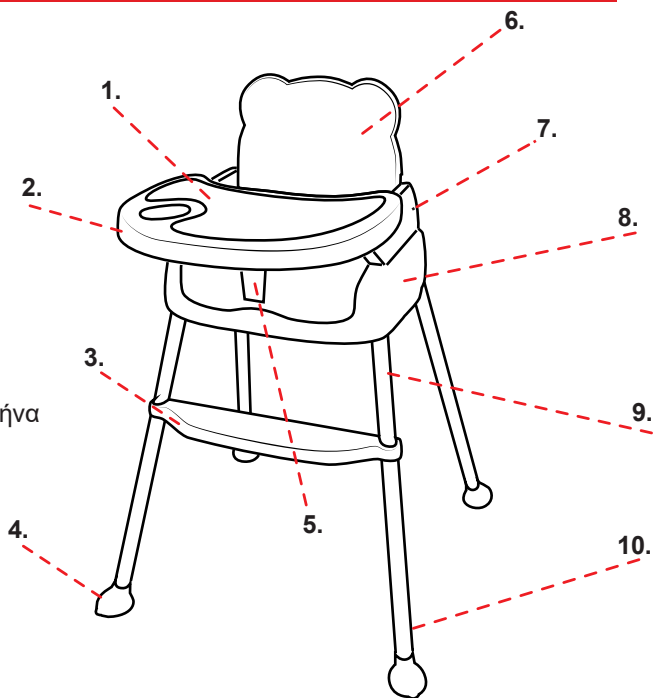

ΑΞΕΣΟΥΑΡ ΠΡΟΪΟΝΤΩΝ

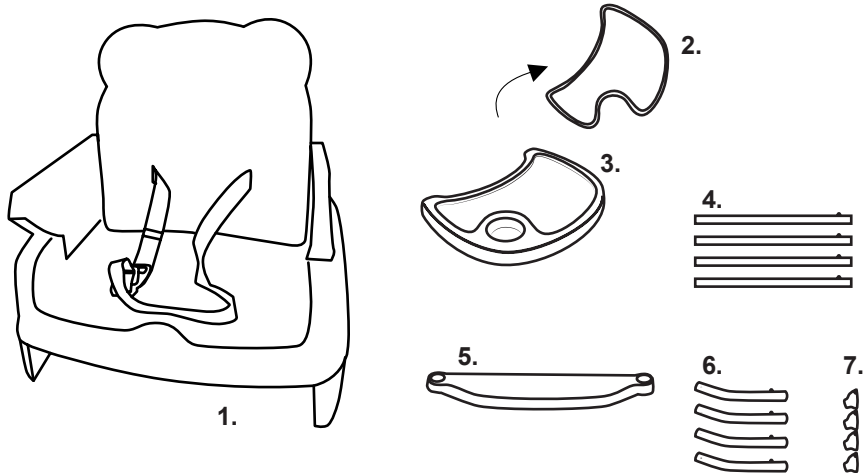

1. Κάθισμα καρέκλας; 2. Διαφανής δίσκος; 3. Δίσκος; 4. Μακρύ πόδι; 5. Υποπόδιο;
6. Κοντό πόδι; 7. Κάλυμμα ποδιών

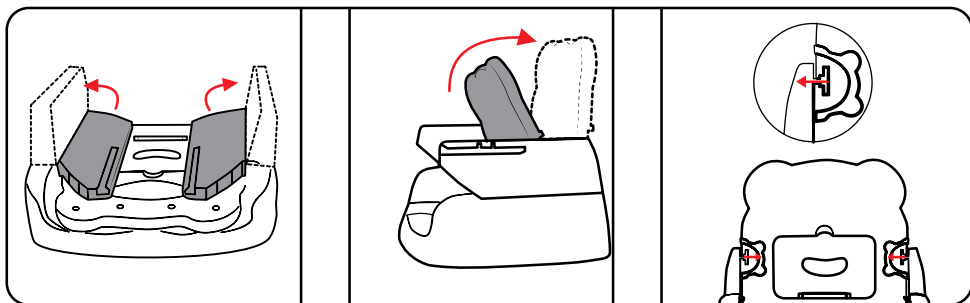

1. Ανοίξτε τα χερούλια : ανοίξτε τα χερούλια στις δύο πλευρές της καρέκλας, πιέστε προς τα πάνω την πλάτη, στερεώστε το χερούλι και την πλάτη με το κουμπί.

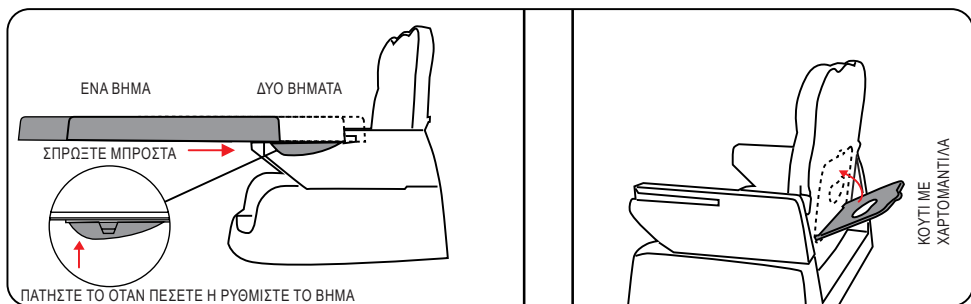

2. Εγκατάσταση δίσκου: Ρυθμίστε το χώρο του καθίσματος μέσω του κουμπιού κάτω από το δίσκο. Υπάρχει κουτί για χαρτομάντιλα στο πίσω μέρος της πλάτης.

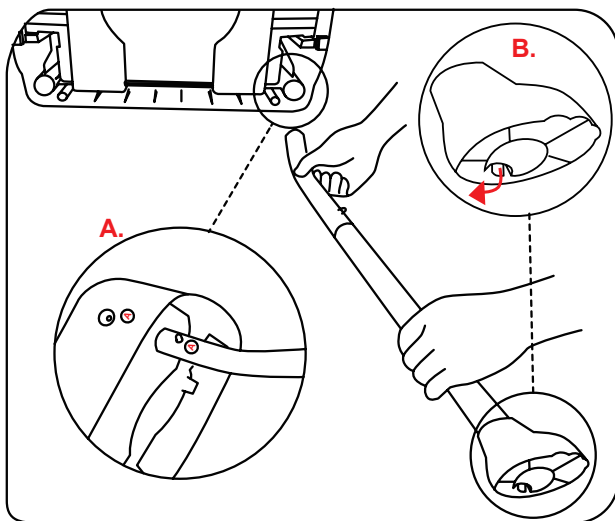

3. Εγκαταστήστε χαλύβδινο σωλήνα καρέκλας: πιέστε το ελατήριο του κοντού ποδιού, Εισάγετε στην τρύπα του καθίσματος της καρέκλας (σημείωση: καρέκλα A + χαλύβδινος σωλήνας A, καρέκλα B + χαλύβδινο σωλήνα B και ίδιο με το C, D) Εγκατάσταση καλύμματος ποδιών: Τοποθετήστε το κάλυμμα ποδιών επάνω στο μακρύ πόδι.

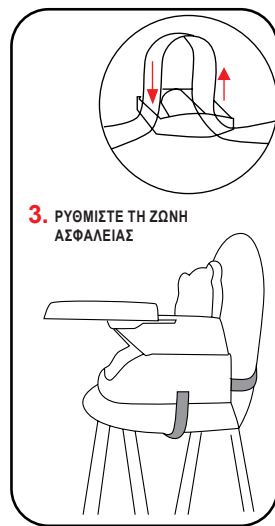
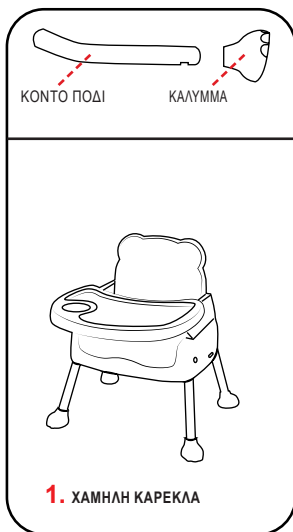

4. Πολυλειτουργικό: 1. Χαμηλή καρέκλα δείπνου: Μετά την τοποθέτηση του καλύμματος σε κοντό πόδι - εισάγετε τα πόδια στις τρύπες του καθίσματος της καρέκλας σύμφωνα με τα Α, Β, C, D. σε τρύπες με κοντό πόδι, βάλτε το κάλυμμα στο μακρύ πόδι, το τελευταίο κοντό πόδι εισάγετε στις τρύπες του καθίσματος της καρέκλας σύμφωνα με τα Α, Β, Γ, Δ. 3. Καρέκλα Booster: Βάλτε την καρέκλα στην καρέκλα ενήλικου, στερεώστε την στην καρέκλα ενήλικου μέσω ζώνων ασφαλείας κάτω και πίσω από την καρέκλα.

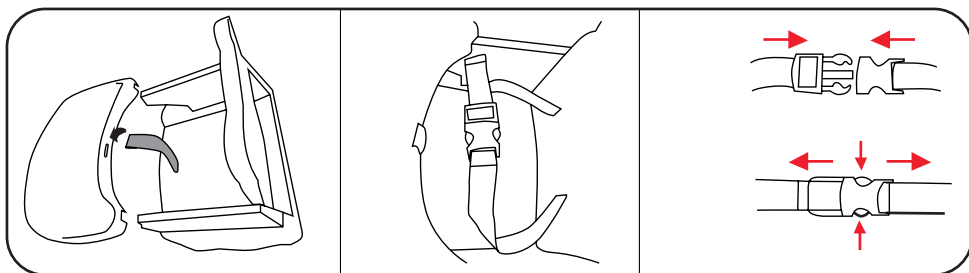

5. Για να ασφαλίσετε το παιδί σας με τη ζώνη, σπρώξτε την πόρπη της ζώνης ασφαλείας στο περίβλημα της πόρπης μέχρι να ασφαλίσει στη θέση της. Ρυθμίστε τη ζώνη για να εξασφαλίσετε μια άνετη εφαρμογή για το παιδί σας.

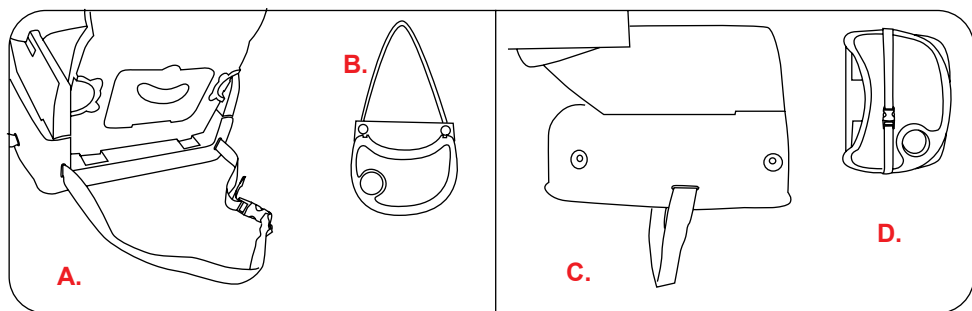

6. Υπάρχουν δύο συμπληρωματικές ζώνες ασφαλείας. Το ένα είναι το AB, θα μπορούσε να στερεώσει την υψηλή καρέκλα στην καρέκλα ενηλίκων και να μεταφέρει την καρέκλα έξω από το σπίτι. Το άλλο είναι CD, θα μπορούσε να στερεώσει την καρέκλα στην καρέκλα ενηλίκων και να ενισχύσει το δίσκο.

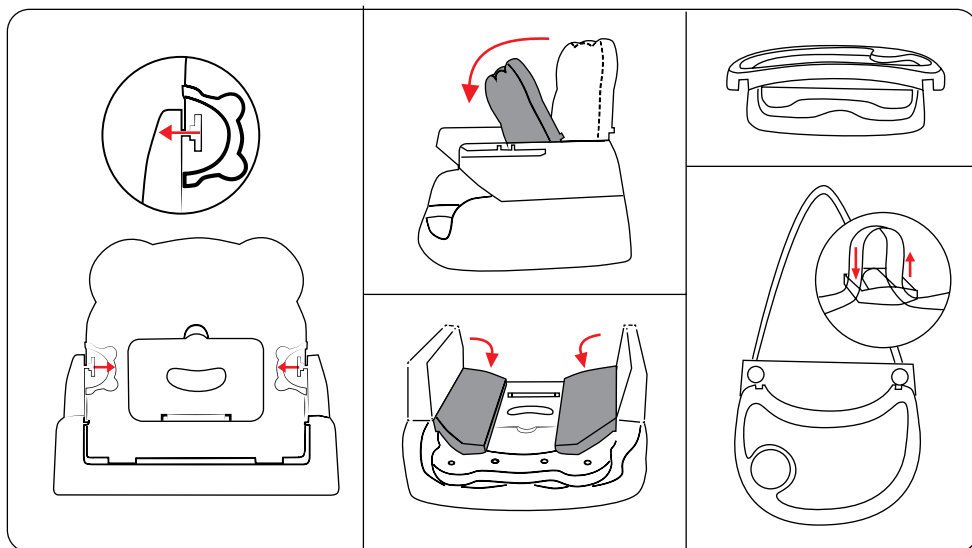

Πρώτα, πατήστε το κουμπί στο πίσω μέρος της πλάτης του καθίσματος για να το κλείσετε (δείτε τις εικόνες A και B) και, στη συνέχεια, κλείστε το βραχιόνα (βλέπε εικόνα Γ), τέλος, τοποθετήστε το δίσκο κάτω από την καρέκλα, κλειδώστε το με κουμπιά και ζώνη ασφαλείας. Το μήκος της ζώνης ασφαλείας είναι ρυθμιζόμενο, όταν μεταφέρετε το μωρό έξω.

ΤΡΙΤΟ: ΟΔΗΓΙΕΣ ΛΕΙΤΟΥΡΓΙΑΣ

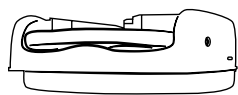

1. Εύκολο στη μεταφορά

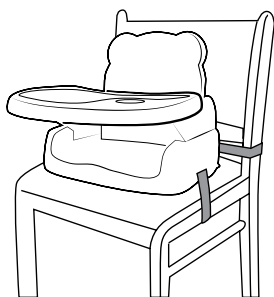
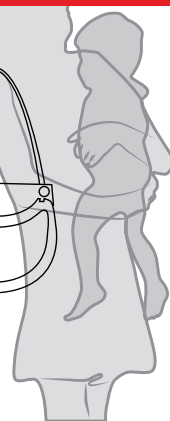
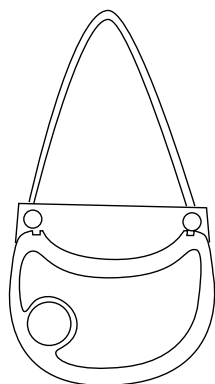

2. Βάλτε την καρέκλα στην καρέκλα ενηλίκων

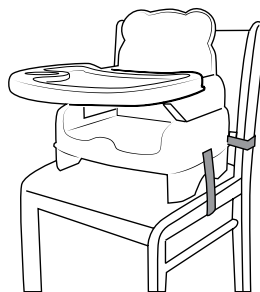

3. Στερεώστε την καρέκλα στην καρέκλα ενηλίκων (Ρύθμιση ύψους)

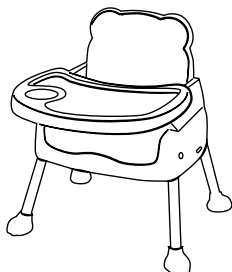

4. Χαμηλή καρέκλα δείπνου

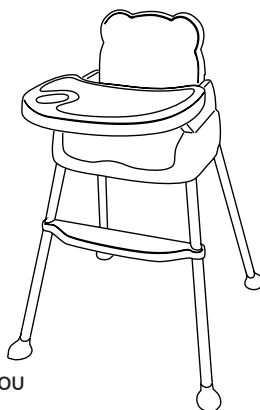

5. Υψηλή καρέκλα δείπνου

ВАЖНО! ПРОЧЕТЕТЕ ВНИМАТЕЛНО И ЗАПАЗЕТЕ ЗА БЪДЕЩИ СПРАВКИ!

Благодарим Ви, че закупихте мултифункционално бебешко столче за хранене.

По-долу ще откриете съвети за сглобяване и технически характеристики на продукта.

1. Функции и начини за използване

Този стол за хранене може да се трансформира според различните места за хранене. Дали ще го използвате като висок стол за хранене или като приставка за стандартен стол, зависи от Вас.

2. Лесен за сглобяване

Високият стол е лесен за сглобяване и разглобяване.

3. Лесен за пренасяне

След разглобяването, обемът на бебешкия стол за хранене е толкова малък, че родителите могат да го носят със себе си навън, навсякъде и по всяко време.

ВАЖНО! ЗАПАЗЕТЕ ЗА БЪДЕЩИ СПРАВКИ!

- Ако не сглобите стола в съответствие с описаните инструкции, можете да компрометирате безопасността на Вашето дете.
- Опаковъчните материали не са играчка. Моля, пазете ги далеч от бебета.
- Моля, проверявайте често всички части на продукта преди употреба. В случай на неизправност, преминете към поправка или прекратяване на използването на стола.
- Не използвайте корозивни химикали за почистване.
- Моля, пазете продукта далеч от пряка слънчева светлина, огън, химикали, остри предмети или друга потенциално опасна среда.
- Този стол за хранене е подходящ за деца от 6 месеца до 6-годишна възраст.
- Столът е разглобяем и съваем.
- Не позволявайте на детето Ви да се качва в столчето без помощ, да играе или да се накланя от столчето.
- Моля, използвайте столчето на равна и стабилна повърхност. Не поставяйте тежки предмети върху масичката на стола, защото може да се преобърне.
- **ВНИМАНИЕ!** Не използвайте столчето за хранене, ако детето не може да седи без чужда помощ.
- Сглобяването се извършва само от възрастни.

ВНИМАНИЕ: Никога не оставяйте детето без надзор.

ВНИМАНИЕ: Моля, използвайте предпазните колани правилно.

ВНИМАНИЕ: Уверете се, че коланите са правилно монтирани и регулирани преди употреба.

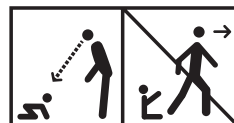

КОНСТРУКЦИЯ

1. Подвижна масичка
2. Основна масичка за хранене
3. Поставка за крачетата на бебето
4. Покривала за крачетата на стола
5. Предпазен колан
6. Облегалка на стола
7. Подлакътници
8. Седалка на столчето
9. Къса стоманена тръба
10. Дълга стоманена тръба

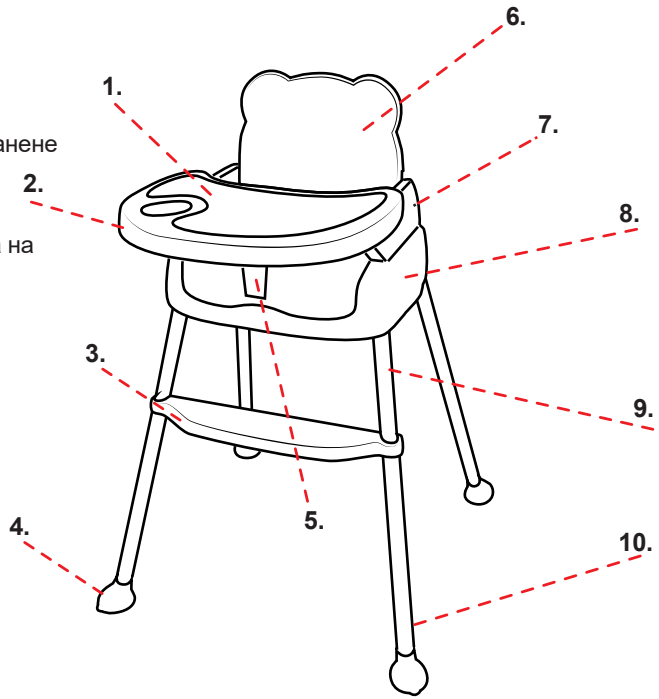

ПРОДУКТОВИ АКСЕСОАРИ

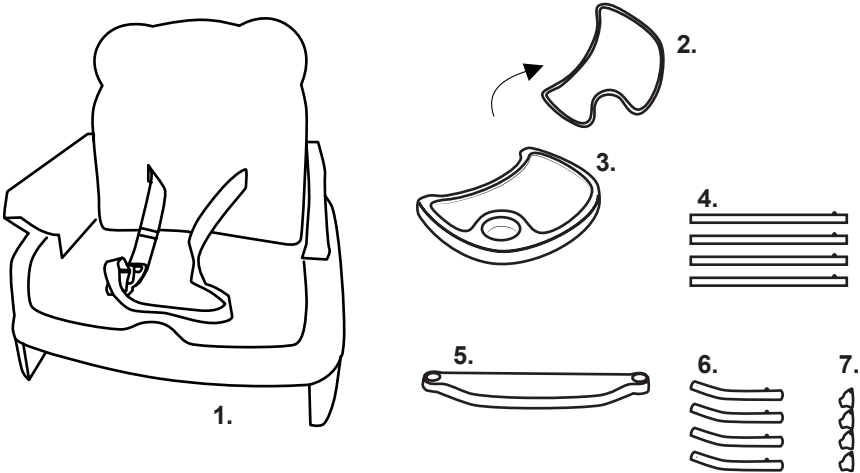

1. Долна част на стола; 2. Прозрачна табла; 3. Основна табла; 4. Дълъг крак; 5. Поставка за крачетата; 6. Къс крак; 7. Покривало за крачетата на стола

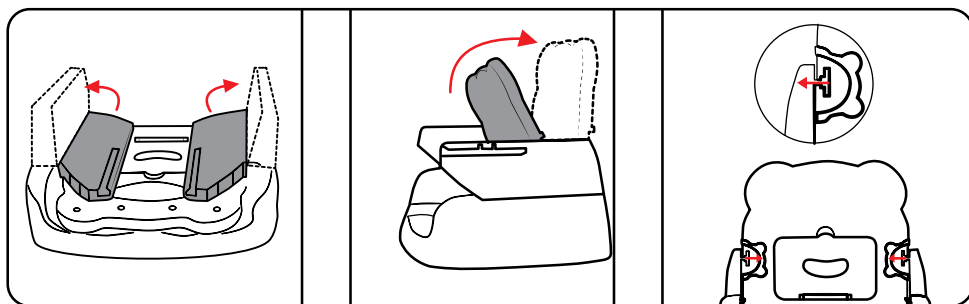

1. Фиксирайте облегалките: Разгънете облегалките за ръце от двете страни на стола, като ги повдигнете нагоре. Фиксирайте ги, след което повдигнете и фиксирайте и облегалката за гърба.

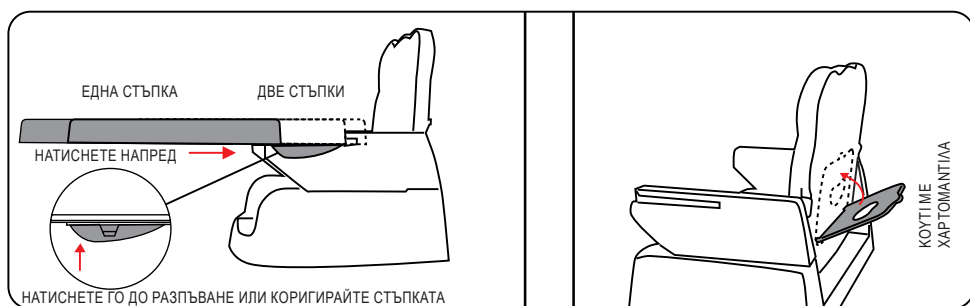

2. Инсталирайте таблата: Регулирайте пространството между таблата и седалката, като използвате бутона под таблата. В задната част на облегалката има кутия за кърпички.

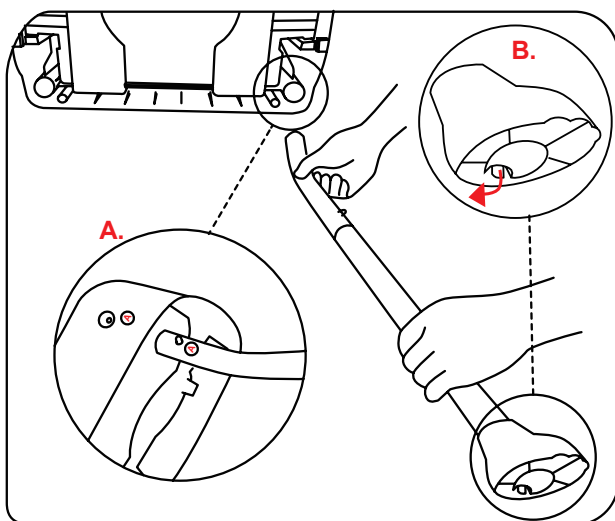

3. Инсталирайте стоманените крака на стола: Пъхнете късия крак в дългия, а дългия - в отвора на седалката на стола. (Забележка: дупка А на стола комбинирайте със стоманена тръба А; дупка - със стоманена тръба В. Същото направете с С и D.) Монтирайте капачетата за краката на стола в края на всеки дълъг крак.

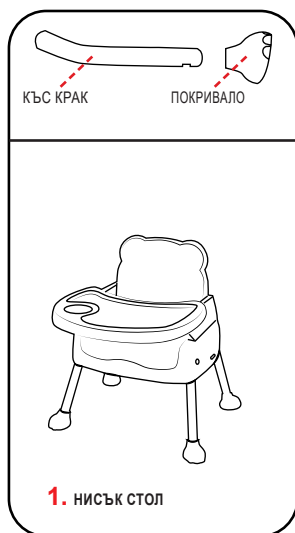

4. Монтиране на различните функции:

4.1. Нисък стол за хранене: След като инсталирате капачетата за краката на стола върху кусите крака, поставете късите крака в отворите на седалката на стола според А, В, С, D.

4.2. Висок стол за хранене: Първо прикрепете поставката за крачетата на бебето към късите крака на стола, а след това монтирайте дългите крака на стола към късите. Поставете протекторите за краката на стола в края на всеки дългия крак, след което вкарайте края на всеки къс крак в отвора на седалката на стола съгласно А, В, С, D.

4.3. Помощен стол: Поставете столчето върху стол за възрастни, след което го фиксирайте на място, като закопчавате предпазните през долната и задната част на стола.

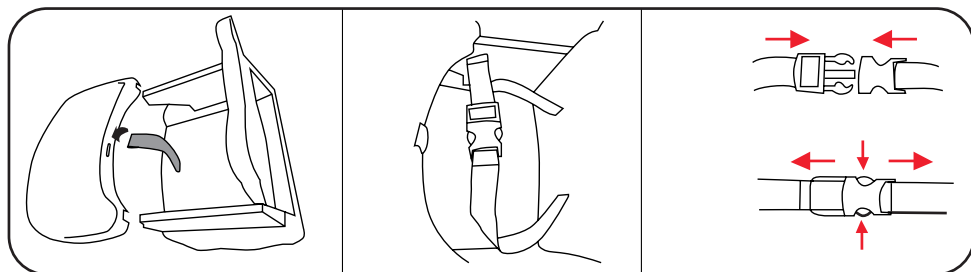

5. За да обезопасите детето си с предпазния колан, вкарайте накрайниците на колана в корпуса на катарамата и натиснете, докато не чуете щракване. Регулирайте колана, така че да приляга плътно към тялото на детето.

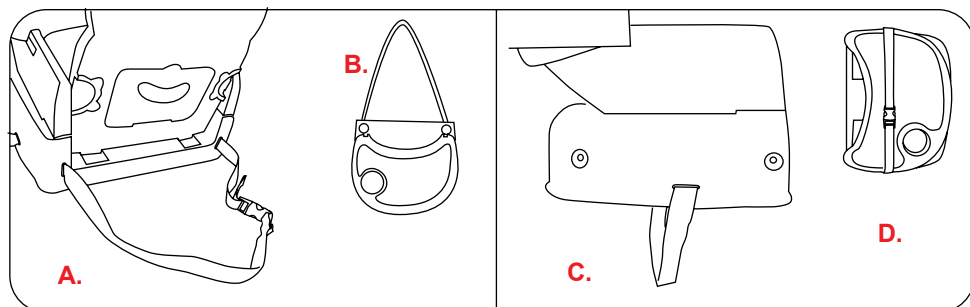

6. Столът има два допълнителни предпазни колана. Единият е АВ, чиято цел е да фиксира помощния стол към стола за възрастни и да улесни носенето му извън дома. Другият е CD, чиято цел е да фиксира помощния стол към стола за възрастни и да стабилизира масичката.

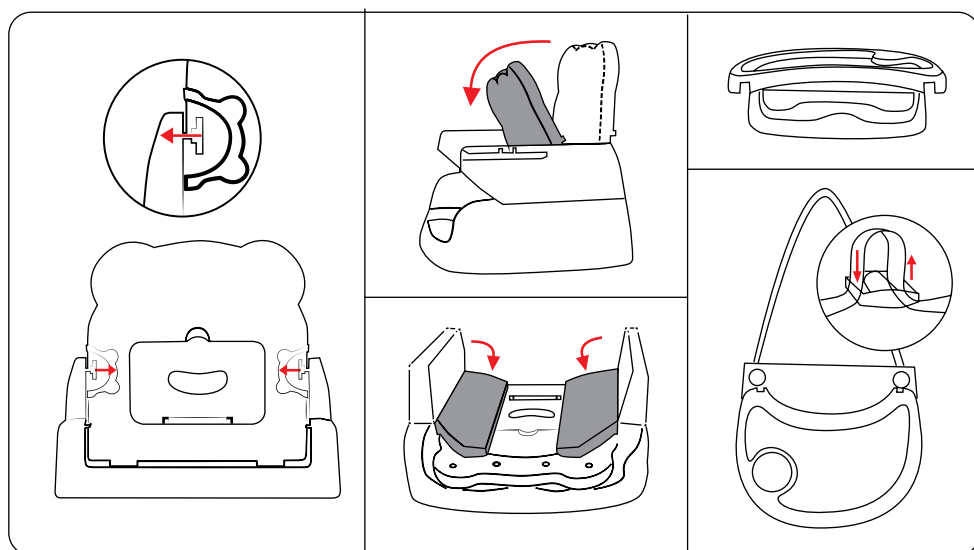

Първо, натиснете бутона в задната част на облегалката, за да я затворите (вижте снимка А и В), а след това приберете облегалките за ръце (вижте снимка В). Накрая поставете таблата под седалката стола, като я фиксирате с помощта на бутоните и предпазния колан. Дължината на предпазния колан се регулира, когато носите продукта навън.

ФУНКЦИИ

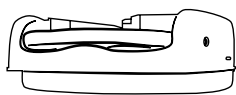

1. Лесно пренасяне

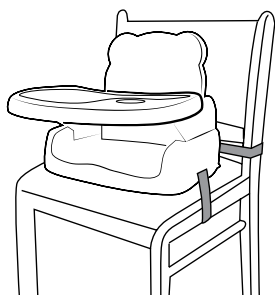
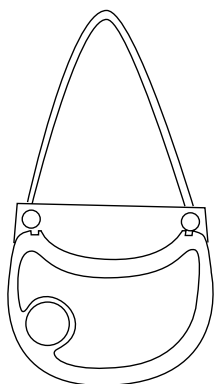

2. Монтаж на столчето върху стол за възрастни

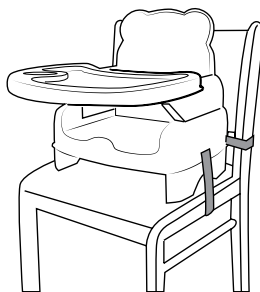

3. Монтаж на столчето върху стол за възрастни (регулиране на височината)

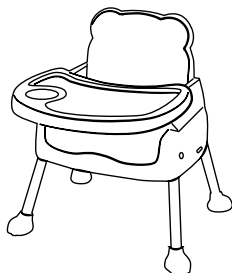

4. Ниско столче за хранене

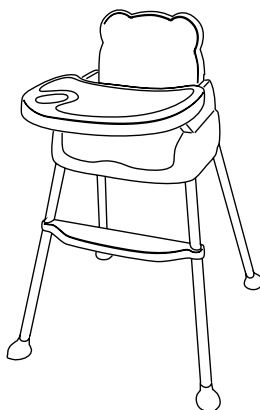

5. Висок стол за хранене

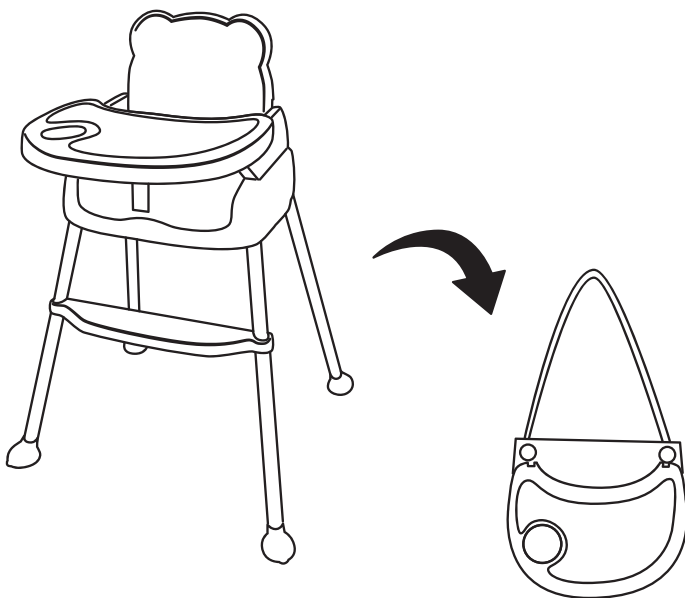

Z ZIZITO — Switzerland

ZIZITO SA, Rue Du Centre 8 Villars-Sur-Glâne,
Fribourg, 1752 Switzerland



www.zizito.com



info@zizito.com

Z ZIZITO
— Switzerland