

# ZIZITO

Switzerland



DE	Tretroller .....	2
EN	Scooter .....	6
FR	Trottinette .....	10
ES	Scooter .....	14
IT	Monopattino .....	18
NL	Scooter .....	22
RO	Trotinetă .....	26
GR	Σκούτερ .....	30
BG	Тротинетка.....	34

MARCUS  
S2006

**WARNUNG:**

- Stellen Sie sicher, dass Sie alle Warnungen und Anweisungen in diesem Handbuch gelesen und befolgt haben, bevor Sie den Roller verwenden
- Sie können durch Kollisionen, Stürze oder Kontrollverlust ernsthafte Verletzungen riskieren, wenn Sie nicht alle grundlegenden Betriebsanweisungen und Warnungen in diesem Handbuch lesen, befolgen oder verstehen
- Es ist Ihre Pflicht, alle Gesetze und Vorschriften in Ihrer Region zu überprüfen und zu befolgen
- Es wird empfohlen, Finger und Zehen von allen beweglichen Teilen des Scooters fernzuhalten
- Berühren Sie den Bremsmechanismus nach dem Bremsen nicht, da er bei ständigem Gebrauch heiß wird
- Verwenden Sie gesunden Menschenverstand und ein gutes Urteilsvermögen, um Unfälle oder Verletzungen zu vermeiden

**WICHTIGE NOTIZ:**

- Vermeiden Sie es, nachts oder bei schlechten Sichtverhältnissen mit dem Roller zu fahren
- Es sollte in jedem Fall immer nur von einer Person gefahren werden
- Befolgen Sie alle Verkehrs- und Fußgängergesetze und -bestimmungen
- Seien Sie beim Fahren auf nassen Straßen sehr vorsichtig, da die Traktion der Räder und die Bremswirkung verringert sind
- Bitte überprüfen und ziehen Sie regelmäßig alle selbstsichernden Muttern und Befestigungen fest, da diese bei längerem Gebrauch ihre Wirksamkeit verlieren können
- Befolgen Sie die Anweisungen zur Montage des Scooters und vermeiden Sie Änderungen am Scooter

**SICHERHEITSHINWEISE:**

- Das Produkt ist für Kinder über 8 Jahre geeignet
- Maximale Belastung: 100 kg
- Es ist nicht für Extremsportarten gedacht
- Es wird empfohlen, den Roller vor dem Gebrauch ordnungsgemäß zu inspizieren und zu warten
- Tragen Sie immer eine Schutzausrüstung, einschließlich Helm und Schutzpolster, um das Verletzungsrisiko zu verringern
- Halten Sie sich von der Straße oder von eingehendem Verkehr fern
- Zur Verwendung auf freien, trockenen und ebenen Flächen
- Es wird empfohlen, regelmäßig Öl zur Schmierung nachzufüllen
- Tauschen Sie die Lager bei Verschleiß aus
- Bitte halten Sie Ihre Füße auf dem Rollerbrett und fahren Sie niemals mit einer Hand
- Fahren Sie nicht auf rutschigen Oberflächen
- Vermeiden Sie es, den Roller auf Treppen zu fahren, da der Roller umkippen und schwere Verletzungen verursachen kann.

## TÄGLICHE PFLEGE:

- Halten Sie den Roller nicht sehr lange unter direkter Sonneneinstrahlung oder an feuchten Orten. Dies kann einige Teile beschädigen
- Reinigen Sie den Roller von Zeit zu Zeit und halten Sie ihn trocken
- Sie können zum Reinigen ein feuchtes Tuch und ein mildes Reinigungsmittel verwenden

## EIN LEITFADEN FÜR SICHERES SCOOTERING:

- Dieser Roller sollte unter keinen Umständen auf einer öffentlichen Autobahn oder einer stark befahrenen Straße gefahren werden
- Fahren Sie nicht unter Alkoholeinfluss
- Vermeiden Sie unebene Gehwege oder Schlaglöcher, da Sie dadurch die Kontrolle über den Roller verlieren können
- Fahren Sie nicht unter schlechten Wetterbedingungen wie starkem Wind, starkem Regen oder Schnee
- Bitte steigen Sie vom Roller oder fahren Sie langsamer, wenn der Straßenzustand schlecht ist
- Darf nur unter direkter Aufsicht von Erwachsenen verwendet werden!
- Behalten Sie immer den Bürgersteig im Auge und vermeiden Sie das Tragen von Gegenständen, die Ihre Sicht beeinträchtigen könnten
- Fahren Sie den Roller nicht im Dunkeln oder bei schlechten Wetterbedingungen
- Tragen Sie während der Fahrt mit dem Roller nichts in der Hand
- Legen Sie in jedem Fall beide Hände auf den Lenker, um eine vollständige Kontrolle über den Roller zu gewährleisten
- Vermeiden Sie die Verwendung von In-Ear Kopfhörern / Kopfhörern, da dies Ihr Gehör einschränken kann
- Wenn Sie unter schlechten Lichtverhältnissen fahren, wird empfohlen, lichtreflektierende Kleidung zu tragen
- Es wird dringend empfohlen, vor dem Fahren mit dem Roller Sicherheitsausrüstung zu tragen
- Tragen Sie Schuhe, um Verletzungen Ihrer Füße zu vermeiden
- Tragen Sie keine losen Kleidungsstücke, Schals oder Gegenstände, die hängen, da diese sich in den Rädern verfangen können
- Achten Sie beim Fahren in der Nähe von geparkten Fahrzeugen darauf, dass die Autotüren geöffnet werden

- Lassen Sie Ihr Kind niemals unbeaufsichtigt, während es mit dem Roller fährt
- Überprüfen Sie immer, ob lose Schrauben, Muttern und Bolzen vorhanden sind, bevor Sie Ihr Kind mit dem Roller fahren lassen
- Stellen Sie sicher, dass Ihr Kind diesen Roller fahren kann
- Lassen Sie Ihr Kind alle Sicherheitsausrüstungen tragen, um Verletzungen zu vermeiden. Dazu gehören Helm, Handschuhe, Knieschützer, Ellbogenschützer und Handgelenkschützer
- Lassen Sie Ihr Kind niemals mit dem Roller auf der Straße fahren
- Wenn Sie mit dem Roller auf dem Bürgersteig fahren, stellen Sie sicher, dass Ihr Kind Fußgängern Vorfahrt gewährt und nicht zu nahe an sie heranfährt

## INHALT

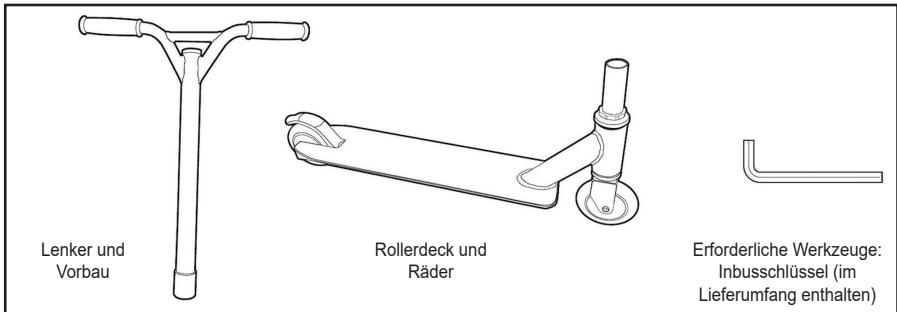

## MONTAGE:

- Schieben Sie den Vorbau über den Gewindesperrabschnitt
- Stellen Sie sicher, dass der Pfeil auf der Gabel nach vorne zeigt und der Lenker nach hinten schwenkt
- Ziehen Sie die Schrauben mit dem mitgelieferten Inbusschlüssel gleichmäßig und fest an
- Stellen Sie sicher, dass die Räder nach vorne zeigen, wenn der Lenker gerade gehalten wird

### HINWEIS:

- Eine Schraube, die fest angezogen zu sein scheint, muss möglicherweise nach dem Festziehen der beiden anderen Schrauben weiter gedreht werden

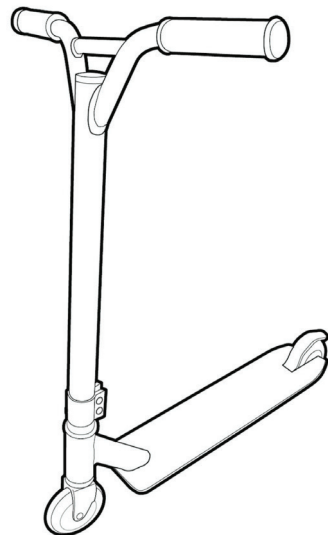

## ZUSAMMENGEBAUT:

- Bitte überprüfen Sie, ob alle Schrauben und Beschläge sicher sind, bevor Sie den Roller einem Kind geben
- Stellen Sie sicher, dass keine Komponenten beschädigt sind
- Stellen Sie sicher, dass alle Verriegelungsvorrichtungen eingerastet sind
  
- Die Gegenstände sind mit Vorsicht zu verwenden, da sie viel Geschick erfordern, um Stürze oder Kollisionen zu vermeiden, die den Benutzer und Dritte verletzen.

## ZERTIFIZIERUNG & AUDITING:

- EN14619: 2005
- BSCI
- SMETA 4-Säule
- Dieses Produkt entspricht der europäischen Norm. Die verwendeten Materialien sind sicher für die Gesundheit von Kindern.

## EINSATZ:

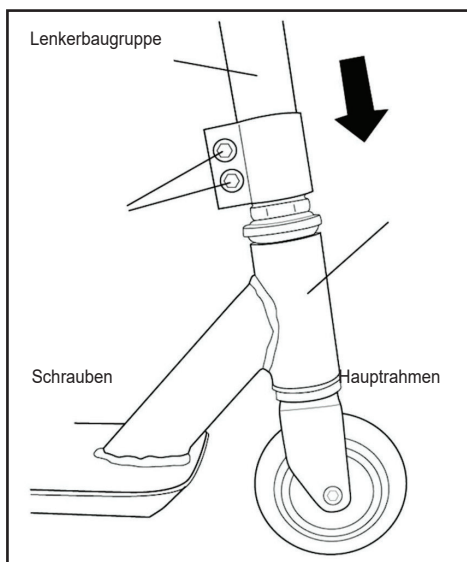

- Halten Sie beide Handgriffe fest
- Setzen Sie einen Fuß in Richtung der Vorderseite des Decks
- Drücken Sie mit dem anderen Fuß vom Boden ab, um den Roller vorwärts zu treiben
- Beide Füße können auf das Deck passen, wenn die gewünschte Geschwindigkeit erreicht wurde
- Zum Anhalten mit dem hinteren Fuß auf die Bremse treten.

**WARNING:**

- Make sure you read and follow all the warnings and instructions written in this manual before using the scooter
- You might risk serious injury from collisions, falls or loss of control if you fail to read, follow or understand all the basic operational instructions and warnings stated in this manual
- It is your duty to check as well as obey all the laws and regulations, in your region
- It is advice to keep your fingers and toes away from all the moving parts of the scooter
- Do not touch the braking mechanism after braking, as it will get hot from continuous use
- Use common sense and good judgement to avoid any accident or injury

**IMPORTANT NOTE:**

- Avoid riding the scooter at night or during poor visibility
- It should always be ridden by only one person, in all cases
- Obey all traffic and pedestrian laws and regulations
- Be very careful when riding on wet pavements due to reduced wheels traction and braking action
- Please check and tighten all the self locking nuts and fixings, periodically, as these may lose their effectiveness due to prolonged use
- Follow the outlined instruction for scooter assembly, and avoid modifying the scooter

**SAFETY ADVICE:**

- The product is for children above 8 years
- Maximum load: 100 kg
- It is not meant for extreme sports
- It is advised to inspect and maintain the scooter appropriately prior to use
- Always wear protective equipment, which includes helmet and protective pads, to reduce the risk of injury
- Keep away from road or where there is incoming traffic
- To be used on clear, dry and flat surface
- It is advised to periodically add oil for lubrication
- Replace bearings when worn
- Please keep your feet on the scooter's plate and never ride with one hand
- Do not ride it on slippery surfaces
- Avoid riding the scooter on stairs, as the scooter might overturn causing serious injuries

**DAILY CARE:**

- Do not keep the scooter under direct sunlight or in wet places for a very long time. This may damage a few parts
- Clean the scooter, from time to time, and keep it dry
- You may use a damp cloth and a mild detergent for cleaning it

## A GUIDE TO SAFE SCOOTERING:

- This scooter, under no circumstances, should be ridden on a public highway or busy road
- Do not ride it under the influence of alcohol
- Avoid uneven pavements or potholes, as this may cause you to lose control of the scooter
- Do not ride it under bad weather conditions, like strong wind, heavy rain or snow
- Please get off the scooter or slow down if the road condition is poor
- To be used only under the direct adult supervision!
- Always keep your eye on the pavement and avoid wearing anything that may obstruct your visibility
- Do not ride the scooter in the dark or when the weather conditions bad
- Don't carry anything in your hand while riding the scooter
- In all cases, place both hands on the handlebar to ensure complete control on the scooter
- Avoid using earphones/headphones, as this may restrict your hearing
- If riding under poor light, it is recommended you wear light reflective clothing
- It is highly recommended to wear safety equipment before riding the scooter
- Wear shoes to avoid injuring your feet
- Don't wear loose clothing or scarves or anything that hangs, as this may get caught in the wheels
- When riding near parked vehicles, watch for car doors being opened

## A GUIDE TO CHILDREN'S SAFETY:

- Never leave your child unsupervised while s(he) is riding the scooter
- Always check for any loose screws, nuts and bolts before letting your child ride the scooter
- Make sure your child is capable of riding this scooter
- Make your child wear all the safety equipment's to avoid injuries, which includes helmet, gloves, knee pads, elbow pads and wrist guards
- Never let your child ride a scooter on the road
- When riding the scooter on the pavement, make sure your child gives pedestrians right-of-way and doesn't ride too close to them

## CONTENTS

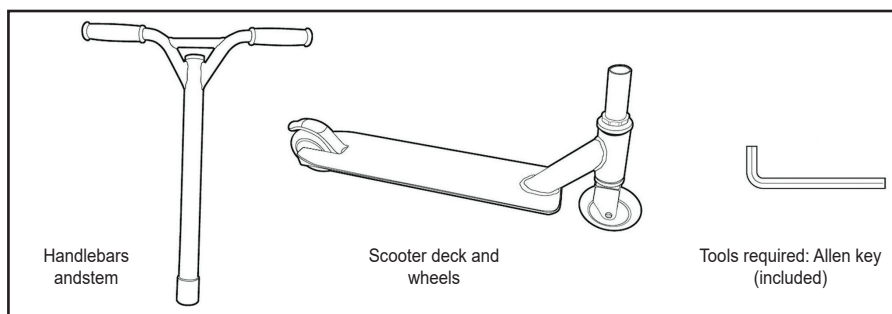

## ASSEMBLY:

- Slide the handlebar stem over the threaded locking section
- Ensure the arrow on the fork is facing forward and the handlebars sweep backwards
- Tighten the bolts evenly and tightly using the Allen key provided
- Make sure the wheels face forward when the handlebars are held facing straight

### **NOTE:**

- A bolt that seems fully tightened may require further turning after tightening the other two bolts

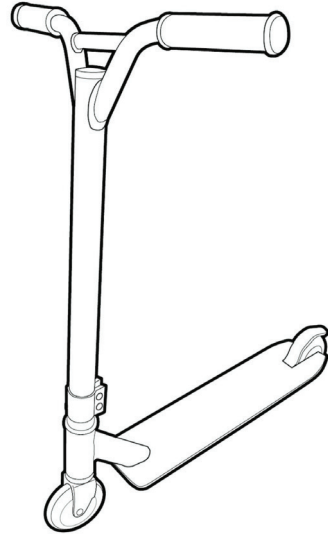

## ASSEMBLED:

- Please check all screws and fittings are secure before giving to a child
  - Ensure there are no broken components
  - Ensure all locking devices are engaged
- The items shall be used with caution, since it requires great skill, so as to avoid falls or collisions causing injury to the user and third parties

## CERTIFICATION & AUDITING:

- EN14619:2005
- BSCI
- SMETA 4 Pillar
- This product complies with the European standard. The materials used are safe for children's health.



## USE:

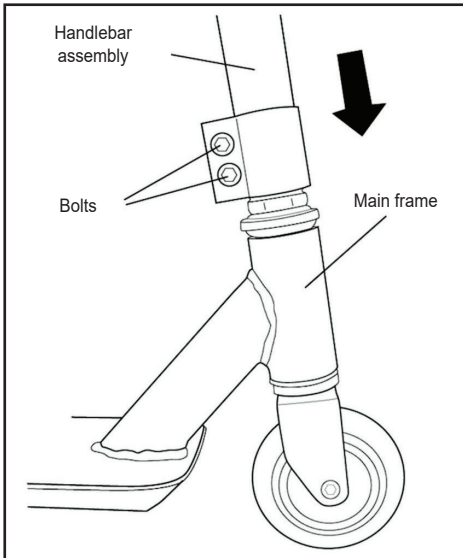

- Hold both handgrips firmly
- Put one foot towards the front of the deck
- With other foot, push off the ground to propel the scooter forward
- Both feet can fit on the deck when desired speed has been reached
- To stop, step on the brake with the rear foot.

**ATTENTION:**

- Assurez-vous de lire et de suivre tous les avertissements et instructions écrits dans ce manuel avant d'utiliser la trottinette
- Si vous ne lisez pas, ne suivez pas et/ou ne comprenez pas toutes les instructions d'utilisation ainsi que les avertissements indiqués dans ce manuel, vous risquez de vous blesser gravement en cas de collision, de chute et/ou de perte de contrôle.
- Il est de votre devoir de prendre connaissance et de respecter toutes les lois et réglementations de votre région/pays.
- Il est conseillé de garder vos doigts et orteils éloignés de toutes les pièces mobiles de la trottinette.
- Ne touchez pas le mécanisme de freinage après le freinage, car il deviendra chaud suite à une utilisation continue
- Faites preuve de bon sens et de bon jugement pour éviter tout accident ou blessure.

**NOTE IMPORTANTE:**

- Ne conduisez pas la trottinette la nuit ou en cas de mauvaise visibilité
- La trottinette ne doit être utilisée que par une seule personne à la fois.
- Respectez toutes les lois et réglementations relatives à la circulation et aux piétons
- Soyez très prudent lorsque vous roulez sur des chaussées mouillées en raison de la réduction de la traction des roues et de l'efficacité du freinage
- Veuillez vérifier et serrer régulièrement tous les écrous autobloquants et les fixations, car ils peuvent perdre leur efficacité avec le temps et/ou en raison d'une utilisation prolongée.
- Suivez les instructions indiquées dans ce manuel pour l'assemblage de la trottinette et ne modifiez pas sa composition.

**CONSEILS DE SÉCURITÉ:**

- Le produit est destiné aux enfants de plus de 8 ans
- Charge maximale: 100 kg
- Il n'est pas destiné aux sports extrêmes
- Il est conseillé d'inspecter et d'entretenir le scooter de manière appropriée avant de l'utiliser
- Portez toujours un équipement de protection, qui comprend un casque, des coudières et genouillères de protection, pour réduire le risque de blessure.
- Tenez-vous à l'écart de la route et de la circulation
- À utiliser sur une surface claire, sèche et plane
- Il est conseillé d'ajouter régulièrement de l'huile pour la lubrification
- Remplacez les roulements lorsqu'ils sont usés
- Veuillez garder vos pieds sur la plaque de la trottinette et ne jamais rouler d'une seule main
- Ne conduisez pas la trottinette sur des surfaces glissantes
- Évitez de conduire la trottinette dans les escaliers car elle pourrait se renverser et causer de graves blessures.

## SOINS QUOTIDIENS:

- N'exposez pas la trottinette à la lumière du soleil et/ou ne la laissez pas dans des endroits humides pendant une longue durée. Cela pourrait endommager les pièces de la trottinette.
- Nettoyez la trottinette régulièrement et conservez-la au sec.
- Vous pouvez utiliser un chiffon humide et un détergent doux pour la nettoyer.

## GUIDE POUR UNE UTILISATION SÉCURISÉE:

- Cette trottinette ne doit en aucun cas être conduite sur la voie publique ou sur une route très fréquentée
- Ne la conduisez pas sous l'influence d'alcool et/ou de drogues et/ou médicaments.
- Évitez les trottoirs inégaux et les nids-de-poule, car cela pourrait vous faire perdre le contrôle de la trottinette.
- Ne la conduisez pas dans de mauvaises conditions météorologiques, comme un vent fort, une forte pluie ou de la neige.
- Veuillez descendre de la trottinette ou ralentir si l'état de la route est mauvais
- À utiliser uniquement sous la surveillance directe d'un adulte!
- Gardez toujours vos yeux sur le trottoir et évitez de porter quoi que ce soit qui pourrait gêner votre visibilité (écharpe, casquette...)
- Ne conduisez pas la trottinette dans l'obscurité ou lorsque les conditions météorologiques sont mauvaises
- Ne portez rien dans votre main lorsque vous conduisez la trottinette
- Dans tous les cas, placez les deux mains sur le guidon pour assurer un contrôle complet de la trottinette
- Évitez d'utiliser des écouteurs / casque audio , car cela pourrait diminuer votre audition
- Si vous roulez en cas de faible éclairage, il est recommandé de porter des vêtements réfléchissants
- Il est fortement recommandé de porter un équipement de sécurité lors de l'utilisation de la trottinette
- Portez des chaussures pour éviter de vous blesser aux pieds
- Ne portez pas de vêtements amples, de foulards ou d'objets suspendus, car ils pourraient se coincer dans les roues
- Lorsque vous roulez à proximité de véhicules stationnés, faites attention aux portières qui peuvent s'ouvrir.

- Ne laissez jamais votre enfant sans surveillance lorsqu'il conduit la trottinette
- Vérifiez toujours les vis, écrous et boulons avant de laisser votre enfant conduire la trottinette
- Assurez-vous que votre enfant est capable de conduire cette trottinette
- Faites en sorte que votre enfant porte tous les équipements de sécurité pour éviter tout risque de blessure, notamment casque, gants, genouillères, coudières et protège-poignets.
- Ne laissez jamais votre enfant conduire une trottinette sur la route
- Lorsque vous conduisez la trottinette sur le trottoir, assurez-vous que votre enfant donne la priorité aux piétons et ne roule pas trop près d'eux

## CONTENU

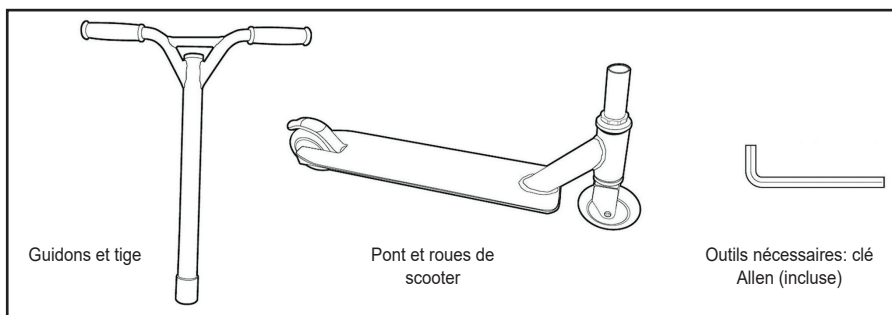

## ASSEMBLÉE:

- Faites glisser la potence du guidon sur la section de verrouillage fileté
- Assurez-vous que la flèche sur la fourche est tournée vers l'avant et que le guidon recule
- Serrez les boulons uniformément et fermement à l'aide de la clé Allen fournie
- Assurez-vous que les roues sont tournées vers l'avant lorsque le guidon est tenu droit

### REMARQUE:

- Un boulon qui semble complètement serré peut nécessiter une autre rotation après le serrage des deux autres boulons

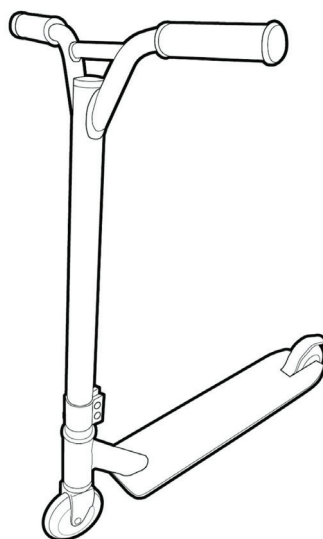

## ASSEMBLÉ:

- Veuillez vérifier que toutes les vis et tous les raccords sont bien fixés avant de donner la trottinette à un enfant
- Assurez-vous qu'il n'y a pas de composants cassés
- Assurez-vous que tous les dispositifs de verrouillage sont engagés
  
- La trottinette doit être utilisée avec précaution, car son utilisation nécessite une grande habileté, afin d'éviter tout risque de chutes et de collisions pouvant causer des blessures à l'utilisateur et/ou aux tiers

## CERTIFICATION ET AUDIT:

- EN14619: 2005
- BSCI
- COMPTE 4 pilier
- Ce produit est conforme à la norme européenne. Les matériaux utilisés sont sans danger pour la santé des enfants.

## UTILISATION:

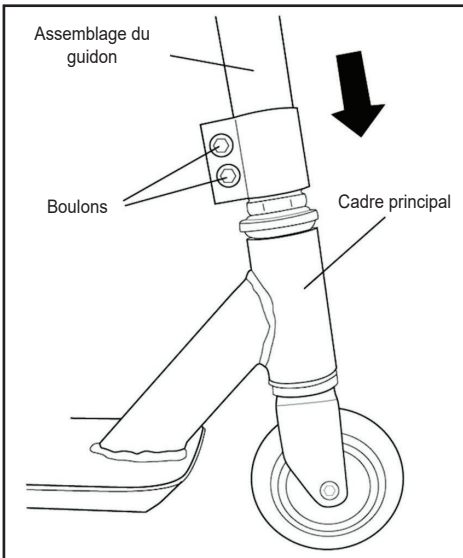

- Tenez fermement les deux poignées
- Mettez un pied vers l'avant de la plaque
- Avec un autre pied, poussez le sol pour propulser la trottinette vers l'avant
- Les deux pieds peuvent tenir sur la plaque lorsque la vitesse souhaitée a été atteinte
- Pour vous arrêter, appuyez sur le frein avec le pied arrière.

## ADVERTENCIA:

- Asegúrese de leer y seguir todas las advertencias e instrucciones escritas en este manual antes de usar el scooter.
- Puede correr el riesgo de sufrir lesiones graves por colisiones, caídas o pérdida de control si no lee, sigue o comprende todas las instrucciones y advertencias básicas de funcionamiento que se indican en este manual.
- Es su deber verificar y obedecer todas las leyes y regulaciones de su región.
- Se recomienda mantener los dedos de las manos y de los pies alejados de todas las partes móviles del scooter.
- No toque el mecanismo de frenado después de frenar, ya que se calentará con el uso continuo.
- Utilice el sentido común y el buen juicio para evitar accidentes o lesiones.

## NOTA IMPORTANTE:

- Evite montar en el scooter de noche o con poca visibilidad.
- Siempre debe ser manejado por una sola persona, en todos los casos
- Obedezca todas las leyes y regulaciones de tráfico y peatonales
- Tenga mucho cuidado al montar en el scooter sobre superficies mojadas debido a la reducción de la tracción de las ruedas y la acción de frenado
- Revise y apriete todas las tuercas autoblocantes y fijaciones periódicamente, ya que pueden perder su eficacia debido al uso prolongado
- Siga las instrucciones descritas para el ensamblaje del scooter y evite modificarlo

## CONSEJO DE SEGURIDAD:

- El producto es para niños mayores de 8 años.
- Carga máxima: 100 kg
- No está diseñado para hacer deportes extremos.
- Se recomienda inspeccionar y mantener adecuadamente el scooter antes de su uso.
- Utilice siempre equipo de protección, que incluya casco y protecciones acolchadas, para reducir el riesgo de lesiones.
- Manténgase alejado de la carretera o donde haya tráfico en sentido opuesto
- Para usar en superficies despejadas, secas y planas
- Se recomienda aplicar aceite periódicamente para lubricar
- Reemplace los rodillos cuando estén desgastados
- Mantenga los pies en la plataforma del scooter y nunca monte con una sola mano
- No montar en el scooter en superficies resbaladizas
- Evite montar en el scooter sobre escaleras, ya que podría volcar y causar lesiones graves

## **CUIDADO DIARIO:**

- No deje el scooter bajo la luz solar directa o en lugares húmedos durante mucho tiempo. Esto puede dañar algunas piezas
- Limpiar el scooter de vez en cuando, y manténgalo seco.
- Puede usar un paño húmedo y un detergente suave para limpiarlo

## **GUÍA PARA MONTAR EN SCOOTER DE MANERA SEGURA:**

- Este scooter, bajo ninguna circunstancia, debe utilizarse en una vía/autovía pública o en una carretera muy transitada.
- No lo maneje bajo la influencia del alcohol.
- Evite las superficies irregulares o los socavones, ya que esto puede hacer que pierda el control del scooter.
- No lo utilice en condiciones climáticas adversas, como viento fuerte, lluvia intensa o nieve.
- Bájese del scooter o reduzca la velocidad si el estado de la carretera es malo
- ¡Solo se debe utilizar el scooter bajo la supervisión directa de un adulto!
- Mantenga siempre la vista en el asfalto y evite usar cualquier cosa que pueda obstruir su visibilidad
- No monte en el scooter en la oscuridad o cuando las condiciones climáticas sean adversas.
- No lleve nada en la mano mientras monta en el scooter
- En todos los casos, coloque ambas manos en el manillar para garantizar un control total sobre el scooter
- Evite el uso de auriculares / audífonos, ya que esto puede restringir su audición.
- Si conduce con poca luz, se recomienda que use ropa reflectante de color claro
- Se recomienda encarecidamente llevar equipo de seguridad antes de montar en scooter.
- Use zapatos para evitar hacerse daño en los pies
- No use ropa holgada o bufandas ni nada que cuelgue, ya que esto podría quedar atrapado en las ruedas
- Cuando montes en el scooter cerca de vehículos estacionados, tenga cuidado por si se abren las puertas de los vehículos

## **GUÍA PARA ASEGURAR EL BIENESTAR DE LOS NIÑOS:**

- Nunca deje a su hijo sin supervisión mientras monta en el scooter
- Compruebe siempre si hay tornillos, tuercas y pernos sueltos antes de dejar que su hijo monte en el scooter.
- Asegúrese de que su hijo sea capaz de montar en este scooter.
- Haga que su hijo use todo el equipo de seguridad para evitar lesiones, que incluye casco, guantes, rodilleras, coderas y muñequeras
- Nunca deje que su hijo monte en scooter por la carretera
- Cuando monte en el scooter sobre la acera, asegúrese de que su hijo dé a los peatones el derecho de paso y no se acerque demasiado a ellos.

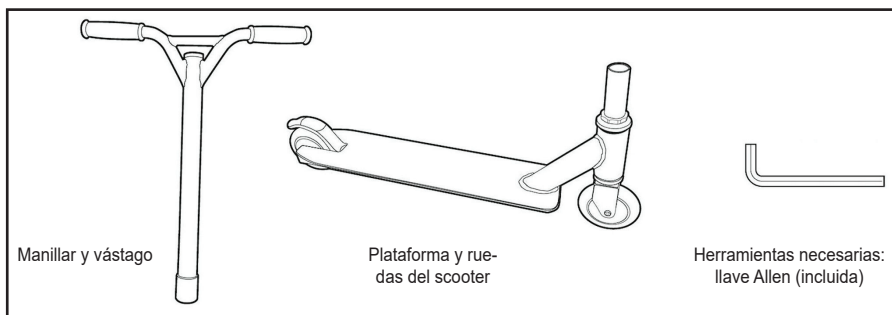

## ENSAMBLAJE:

- Deslice el vástago del manillar sobre la sección de bloqueo roscada
- Asegúrese de que la flecha de la horquilla esté mirando hacia adelante y el manillar se mueva hacia atrás
- Apriete los pernos de manera uniforme y firme con la llave Allen proporcionada
- Asegúrese de que las ruedas miren hacia adelante cuando el manillar se sostenga de manera recta

**NOTA:**

- Un perno que parece estar completamente apretado puede requerir más vueltas después de apretar los otros dos pernos.

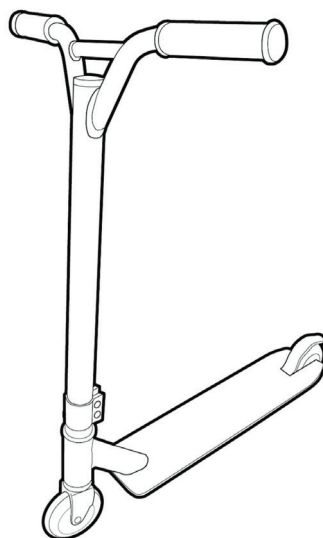

## ENSAMBLADO:

- Por favor compruebe que todos los tornillos y accesorios estén seguros antes de entregar al niño
- Asegúrese de que no haya componentes rotos
- Asegúrese de que todos los dispositivos de bloqueo estén activados
- Este artículo se debe utilizar con precaución, ya que requiere una gran habilidad, para evitar caídas o colisiones que causen lesiones al usuario y a terceras personas.



## CERTIFICACIÓN Y AUDITORÍA:

- EN14619: 2005
- BSCI
- CUENTA 4 Pilar
- Este producto cumple con la normativa europea. Los materiales utilizados son seguros para la salud de los niños.

## MODO DE EMPLEO:

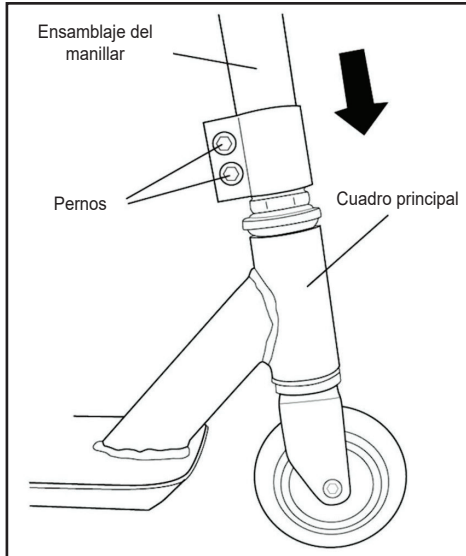

- Sostenga ambas empuñaduras firmemente
- Ponga un pie mirando hacia la parte delantera de la plataforma
- Con el otro pie, empújelo impulsándose con el suelo para propulsar el scooter hacia adelante.
- Ambos pies caben sobre la plataforma cuando se alcanza la velocidad deseada
- Para detenerse, pise el freno con el pie trasero.

**ATTENZIONE:**

- Assicurarsi di leggere e seguire tutte le avvertenze e le istruzioni scritte in questo manuale prima di utilizzare lo scooter
- Potreste rischiare gravi lesioni derivanti da urti, cadute o perdita di controllo se non leggete, seguite o comprendete tutte le istruzioni di utilizzo di base e le avvertenze riportate in questo manuale
- È tuo dovere controllare e seguire tutte le leggi e normative della tua regione
- Si consiglia di tenere le dita di mani e piedi lontane da tutte le parti in movimento dello scooter
- Non toccare il meccanismo di freno dopo la frenata, poiché si surriscalda a causa dell'uso continuo
- Usare il buon senso e cautela per evitare incidenti o lesioni

**NOTA IMPORTANTE:**

- Evitare di guidare il monopattino di notte o in condizioni di scarsa visibilità
- Il monopattino sempre essere guidato da una sola persona, in tutti i casi
- Rispettare tutte le leggi e i regolamenti sul traffico e sui pedoni
- Prestare molta attenzione quando si guida su pavimentazioni bagnate a causa della ridotta trazione delle ruote e dell'azione frenante
- Controllare e serrare periodicamente tutti i dadi autobloccanti ed i fissaggi, poiché potrebbero perdere la loro efficacia a causa dell'uso prolungato
- Seguire le istruzioni indicate per il montaggio del monopattino ed evitare di modificarlo

**CONSIGLI PER LA SICUREZZA:**

- Il prodotto è dedicato per bambini sopra gli 8 anni
- Carico massimo: 100 kg
- Non è pensato per gli sport estremi
- Si consiglia di ispezionare e mantenere lo scooter in modo appropriato prima dell'uso
- Indossare sempre l'equipaggiamento protettivo, che include casco e imbottiture protettive, per ridurre il rischio di lesioni
- Stare lontano da strada o dovunque ci sia traffico
- Da utilizzare su superfici regolari, asciutte e piane
- Si consiglia di utilizzare periodicamente olio per la lubrificazione
- Sostituire i cuscinetti se usurati
- Tenere i piedi sulla pedana del monopattino e non guidare mai con una mano sola
- Non guidarlo su superfici scivolose
- Evitare di guidare il monopattino sulle scale, poiché potrebbe ribaltarsi causando gravi lesioni.

## CURA QUOTIDIANA:

- Non tenere il monopattino sotto la luce diretta del sole o in luoghi umidi per molto tempo. Ciò potrebbe danneggiare alcune parti
- Pulire di tanto in tanto il monopattino e mantenerlo asciutto
- È possibile utilizzare un panno umido e un detergente delicato per pulirlo

## MANUALE DI GUIDA SICURA:

- Questo monopattino, in nessuna circostanza, deve essere guidato su un'autostrada pubblica o una strada trafficata
- Non guidarlo sotto l'influenza di alcol
- Evitare marciapiedi irregolari o buche, poiché ciò potrebbe far perdere il controllo dello scooter
- Non guidarlo in condizioni meteorologiche avverse, come vento forte, pioggia battente o neve
- Scendere dallo scooter o rallentare se le condizioni della strada non sono favorevoli
- Da utilizzare solo sotto la diretta supervisione di un adulto!
- Tieni sempre gli occhi sul marciapiede ed evita di indossare qualsiasi cosa che possa ostacolare la tua visibilità
- Non guidare il monopattino al buio o in condizioni meteorologiche avverse
- Non portare nulla in mano mentre si guida lo scooter
- In tutti i casi, posizionare entrambe le mani sul manubrio per garantire il controllo completo del monopattino
- Evitare di utilizzare auricolari / cuffie, poiché ciò potrebbe limitare l'udito
- Se si guida in condizioni di scarsa illuminazione, si consiglia di indossare indumenti riflettenti
- Si consiglia vivamente di indossare l'equipaggiamento di sicurezza prima di guidare lo scooter
- Indossare scarpe per evitare lesioni ai piedi
- Non indossare abiti larghi o scarpe o qualsiasi cosa pendente, poiché potrebbe rimanere impigliata nelle ruote
- Quando si guida vicino a veicoli parcheggiati, prestare attenzione all'apertura delle portiere

## GUIDA PER LA SICUREZZA DEI BAMBINI:

- Non lasciare mai il bambino senza sorveglianza mentre sta guidando il monopattino
- Verificare sempre la presenza di viti, dadi e bulloni allentati prima di lasciare che il bambino utilizzi il monopattino
- Assicurarsi che il bambino sia in grado di guidare questo monopattino
- Fai indossare al tuo bambino tutte le attrezzature di sicurezza per evitare lesioni, che includono casco, guanti, ginocchiere, gomitiere e protezioni per i polsi
- Non lasciare mai che tuo figlio guidi il monopattino sulla strada
- Quando guidi il monopattino sul marciapiede, assicurati che il tuo bambino dia ai pedoni il diritto di precedenza e non si avvicini troppo a loro

## CONTENUTI

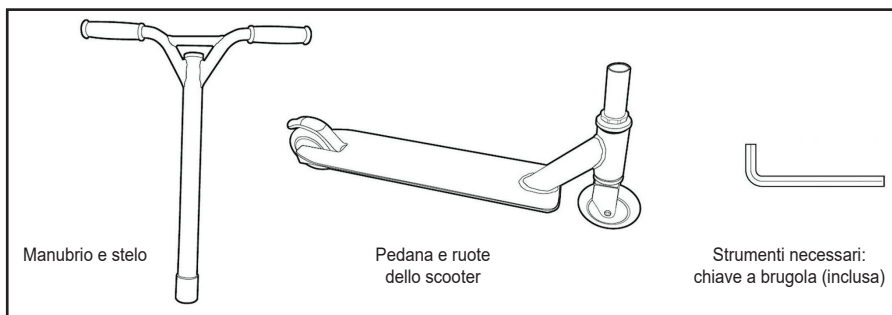

## MONTAGGIO:

- Far scorrere l'attacco manubrio sulla sezione di bloccaggio filettata
- Assicurarsi che la freccia sulla forcella sia rivolta in avanti e che il manubrio scivoli all'indietro
- Stringere i bulloni in modo uniforme e stretto utilizzando la chiave a brugola fornita
- Assicurarsi che le ruote siano rivolte in avanti quando il manubrio è tenuto dritto

### **NOTA:**

- Un bullone che sembra completamente serrato potrebbe richiedere un'ulteriore rotazione dopo aver serrato gli altri due bulloni

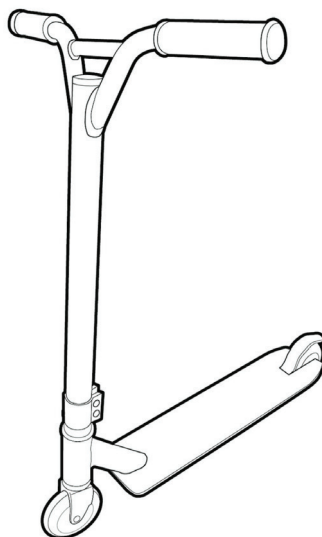

## DA MONTATO:

- Si prega di controllare che tutte le viti e gli accessori siano ben saldi prima dell'utilizzo da parte del bambino
  - Verificare che non vi siano componenti danneggiati
  - Verificare che tutti i dispositivi di blocco siano inseriti
- Gli articoli devono essere utilizzati con cautela, poiché richiedono grande abilità, in modo da evitare cadute o urti che causino lesioni all'utente e a terzi

## CERTIFICAZIONE E AUDIT:

- EN14619: 2005
- BSCI
- ACCOUNT 4 Pilastro
- Questo prodotto è conforme allo standard europeo. I materiali utilizzati sono sicuri per la salute dei bambini.

## USO:

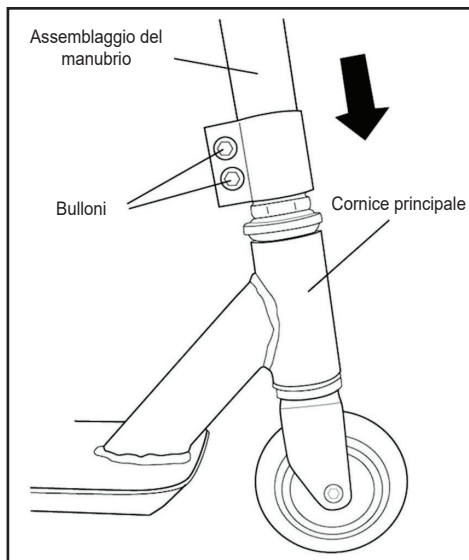

- Tenere saldamente entrambe le impugnature
- Mettere un piede verso la parte anteriore della pedana
- Con l'altro piede, spingere da terra per muovere in avanti lo scooter
- Entrambi i piedi possono stare sulla pedana una volta raggiunta la velocità desiderata
- Per fermarsi, premere il freno con il piede posteriore.

## WAARSCHUWING:

- Zorg ervoor dat u alle waarschuwingen en instructies in deze handleiding leest en opvolgt voordat u de scooter gebruikt
- U kunt ernstig letsel oplopen door botsingen, valpartijen of verlies van controle als u niet alle fundamentele bedieningsinstructies en waarschuwingen in deze handleiding leest, opvolgt of begrijpt.
- Het is uw plicht om alle wetten en voorschriften in uw regio te controleren en na te leven
- Het is raadzaam uw vingers en tenen uit de buurt te houden van alle bewegende delen van de scooter
- Raak het remmechanisme na het remmen niet aan, aangezien dit bij continu gebruik warm wordt
- Gebruik gezond verstand en een goede beoordeling om ongelukken of letsels te voorkomen

## BELANGRIJKE NOTITIE:

- Rijd 's nachts of bij slecht zicht niet op de scooter
- Er mag in alle gevallen altijd maar één persoon op rijden
- Houd u aan alle verkeers- en voetgangerswetten en -voorschriften
- Wees zeer voorzichtig bij het rijden op nat wegdek vanwege verminderde tractie en remwerking van de wielen
- Controleer regelmatig alle zelf sluitende moeren en bevestigingen en draai ze vast, aangezien deze door langdurig gebruik hun effectiviteit kunnen verliezen
- Volg de beschreven instructies voor het monteren van de scooter en vermijd wijzigingen aan de scooter

## VEILIGHEIDSADVIES:

- Het product is bedoeld voor kinderen vanaf 8 jaar
- Maximale belasting: 100 kg
- Het is niet bedoeld voor extreme sporten
- Het wordt aangeraden om de scooter voor gebruik op de juiste manier te inspecteren en te onderhouden
- Draag altijd beschermende uitrusting, waaronder een helm en beschermers, om het risico op letsels te verminderen
- Blijf uit de buurt van wegen of inkomend verkeer
- Te gebruiken op een heldere, droge en vlakke ondergrond
- Het wordt aanbevolen om regelmatig olie te gebruiken voor smering
- Vervang lagers als ze versleten zijn
- Houd uw voeten op de plaat van de scooter en rijd nooit met één hand
- Rijd er niet mee op gladde oppervlakken
- Rijd niet met de scooter op trappen, aangezien de scooter kan omvallen en ernstig letsel kan veroorzaken.

## DAGELIJKE VERZORGING:

- Bewaar de scooter niet gedurende lange tijd in direct zonlicht of op natte plaatsen. Dit kan schade veroorzaken van bepaalde onderdelen
- Maak de scooter van tijd tot tijd schoon en houd hem droog
- U kunt voor het reinigen een vochtige doek en een mild schoonmaakmiddel gebruiken

## EEN GIDS VOOR VEILIG RIJDEN MET DE SCOOTER:

- Deze scooter mag in geen geval op de openbare weg of op drukke wegen worden gebruikt
- Rijd er niet op onder invloed van alcohol
- Vermijd oneffen trottoirs of kuilen, omdat u hierdoor de controle over de scooter kunt verliezen
- Rijd er niet mee onder slechte weersomstandigheden, zoals harde wind, zware regen of sneeuw
- Stap alstublieft van de scooter af of vertraag als de toestand van de weg slecht is
- Alleen gebruiken onder direct toezicht van een volwassene!
- Houd het trottoir altijd in de gaten en draag geen kleding die uw zicht belemmert
- Rijd niet met de scooter in het donker of bij slechte weersomstandigheden
- Draag niets in uw handen terwijl u op de scooter rijdt
- Plaats in alle gevallen beide handen op het stuur om volledige controle op de scooter te garanderen
- Gebruik geen oortelefoons / hoofdtelefoons, aangezien dit uw gehoor kan beperken
- Als u bij weinig licht rijdt, wordt u aangeraden lichtreflecterende kleding te dragen
- Het wordt sterk aanbevolen om veiligheidsuitrusting te dragen voordat u met de scooter gaat rijden
- Draag schoenen om letsels aan uw voeten te voorkomen
- Draag geen loszittende kleding of sjaals of iets dat hangt, aangezien deze vast kunnen komen te zitten in de wielen
- Let bij het rijden in de buurt van geparkeerde voertuigen op voor het openen van auto-deuren

## EEN GIDS VOOR DE VEILIGHEID VAN KINDEREN:

- Laat uw kind nooit zonder toezicht achter terwijl hij / zij op de scooter rijdt
- Controleer altijd op losse schroeven, moeren en bouten voordat u uw kind op de scooter laat rijden
- Zorg ervoor dat uw kind in staat is om op deze scooter te rijden
- Laat uw kind alle veiligheidsuitrusting dragen om verwondingen te voorkomen, waaronder helm, handschoenen, kniebeschermers, elleboogbeschermers en polsbeschermers
- Laat uw kind nooit op een scooter rijden op de weg
- Als u met de scooter op de stoep rijdt, zorg er dan voor dat uw kind voetgangersvoorrang geeft en niet te dichtbij hen in de buurt komt

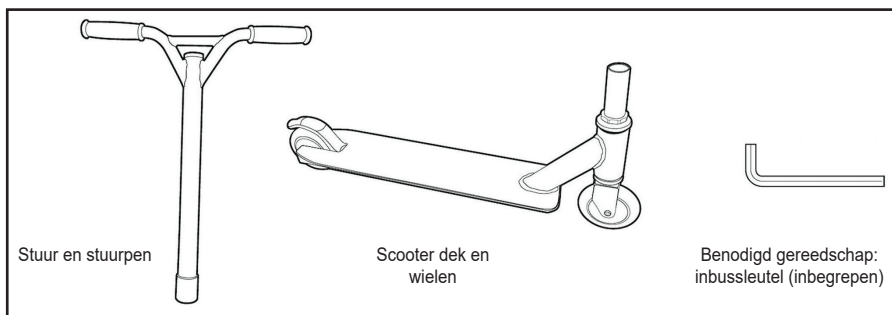

## MONTAGE:

- Schuif de stuurpen over het vergrendelingsgedeelte met schroefdraad
- Zorg ervoor dat de pijl op de vork naar voren wijst en dat het stuur naar achteren beweegt
- Draai de bouten gelijkmatig en stevig vast met de meegeleverde inbussleutel
- Zorg ervoor dat de wielen naar voren wijzen als het stuur recht wordt gehouden

**NOTITIE:**

- Een bout die volledig vast gedraaid lijkt, moet mogelijk verder worden gedraaid nadat de andere twee bouten zijn aangedraaid

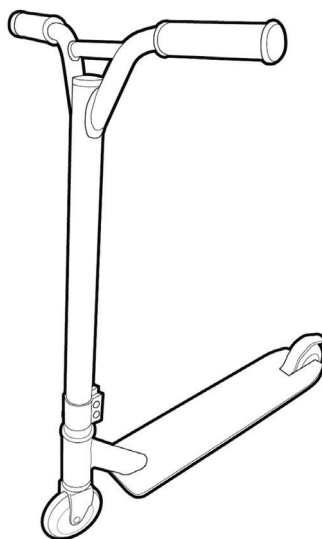

## NA MONTAGE:

- Controleer of alle schroeven en koppelstukken goed vastzitten voordat u de scooter aan een kind geeft
  - Zorg ervoor dat er geen defecte componenten zijn
  - Zorg ervoor dat alle vergrendelingen zijn ingeschakeld
- De items moeten met de nodige voorzichtigheid worden gebruikt, aangezien het een grote vaardigheid vereist om vallen of botsingen te vermijden die letsel bij de gebruiker en derden kunnen veroorzaken.



## CERTIFICATIE EN CONTROLE:

- EN14619: 2005
- BSCI
- SMETA 4 Pillar
- Dit product voldoet aan de Europese norm. De gebruikte materialen zijn veilig voor de gezondheid van kinderen.

## GEBRUIK:

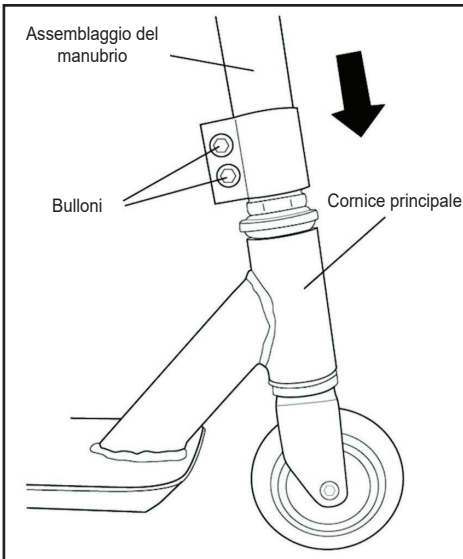

- Houd beide handgrepen stevig vast
- Zet één voet op het dek richting de voorkant
- Duw met uw andere voet van de grond om de scooter vooruit te laten rijden
- Beide voeten passen op het dek als de gewenste snelheid is bereikt
- Trap op de rem met de achterste voet om te stoppen.

**ATENȚIE:**

- Asigurați-vă că ați citit și respectat toate avertismentele și instrucțiunile scrise în acest manual înainte de a utiliza trotineta
- Este posibil să riscați rănirea gravă din cauza coliziunilor, căderilor sau pierderii controlului dacă nu citiți, urmați sau înțelegeți toate instrucțiunile operaționale de bază și avertismentele menționate în acest manual
- Este de datoria dumneavoastră să verificați și să respectați toate legile și reglementările din regiunea dvs.
- Vă sfătuim să țineți degetele de la mâini și de la picioare departe de toate părțile în mișcare ale trotinetei
- Nu atingeți mecanismul de frânare după folosirea lui, deoarece se va încălzi în urma utilizării continue
- Folosiți bunul simț și o bună judecată pentru a evita orice accident sau rănire

**NOTĂ IMPORTANTĂ:**

- Evitați să conduceți trotineta noaptea sau în timpul unei vizibilități reduse
- Ar trebui să fie întotdeauna condusă de o singură persoană, în toate cazurile
- Respectați toate legile și reglementările privind circulația și pietonii
- Aveți mare grijă când călătoriți pe trotuarele umede datorită tracțiunii reduse a roților și a acțiunii de frânare
- Vă rugăm să verificați și să strângeți periodic piulițele și dispozitivele de fixare autoblocante, deoarece acestea își pot pierde eficacitatea datorită utilizării prelungite
- Urmați instrucțiunile descrise pentru asamblarea scuterului și evitați modificarea trotinetei

**SFATURI PENTRU SIGURANȚĂ:**

- Produsul este destinat copiilor cu vârsta peste 8 ani
- Sarcină maximă: 100 kg
- Nu este destinat sporturilor extreme
- Este recomandat să inspecți și să întrețineți scuterul în mod corespunzător înainte de utilizare
- Purtați întotdeauna echipament de protecție, care include cască și protecții pentru coate și genunchi, pentru a reduce riscul de rănire
- Călătoriți departe de drum sau de locurile unde circulă traficul
- Se utilizează pe suprafețe libere, uscate și plane
- Se recomandă adăugarea periodică de ulei pentru lubrifiere
- Înlocuiți rulmenții atunci când sunt uzți
- Vă rugăm să țineți picioarele pe placa scuterului și să nu călătoriți niciodată cu o singură mână
- Nu-l folosiți pe suprafețe alunecoase
- Evitați să folosiți scuterul pe scări, deoarece trotineta se poate răsturna provocând răni grave

## ÎNGRIJIRE ZILNICĂ:

- Nu țineți trotineta sub lumina directă a soarelui sau în locuri umede pentru o perioadă foarte lungă de timp. Acest lucru poate deteriora unele părți
- Curățați trotineta din când în când și păstrați-o uscată
- Puteți folosi o cârpă umedă și un detergent ușor pentru curățarea acesteia

## GHID PENTRU FOLOSIREA ÎN SIGURANȚĂ:

- Această trotinetă, în niciun caz, nu ar trebui să fie condusă pe un drum public sau pe un drum aglomerat
- Nu călătoriți sub influența alcoolului
- Evitați trotuarele sau gropile inegale, deoarece acest lucru vă poate determina să pierdeți controlul asupra trotinetei
- Nu o folosiți în condiții meteorologice nefavorabile, cum ar fi vânt puternic, ploi abundente sau zăpadă
- Vă rugăm să coborâți de pe trotinetă sau să încetiniți dacă starea drumului este nepotrivită
- A se utiliza numai sub supravegherea directă a unui adult!
- Păstrați întotdeauna ochii pe trotuar și evitați să purtați orice lucru care vă poate obstrucționa vizibilitatea
- Nu folosiți scuterul pe întuneric sau când vremea este rea
- Nu țineți nimic în mână în timp ce călătoriți cu trotineta
- În toate cazurile, așezați ambele mâini pe ghidon pentru a asigura controlul complet asupra trotinetei
- Evitați să folosiți căști în urechi, deoarece acest lucru vă poate restricționa auzul
- Dacă călătoriți pe lumină slabă, este recomandat să purtați haine care reflectă lumina
- Este foarte recomandat să purtați echipament de siguranță înainte de a merge cu trotineta
- Purtați pantofi pentru a evita rănirea picioarelor
- Nu purtați haine largi, eșarfe sau orice altceva care atârână, deoarece acest lucru se poate prinde în roți
- Când călătoriți lângă vehicule parcate, fiți atenți dacă ușile mașinilor sunt deschise

## GHID PENTRU SIGURANȚA COPILOR:

- Nu vă lăsați niciodată copilul nesupravegheat în timp ce el (ea) folosește trotineta
- Verificați întotdeauna dacă există piulițe și șuruburi libere înainte de a-l lăsa pe copilul dvs. să folosească trotineta
- Asigurați-vă că copilul dvs. este capabil să călătorească cu această trotinetă
- Copilul trebuie să poarte toate echipamentele de siguranță pentru a evita rănille, inclusiv cască, mănuși, genunchiere, cotiere și apărătoare pentru încheietura mâinii
- Nu lăsați niciodată copilul dumneavoastră să meargă cu o trotinetă pe drum
- Când călătoriți cu trotineta pe trotuar, asigurați-vă că copilul dvs. acordă prioritate pietonilor și nu merge prea aproape de ei

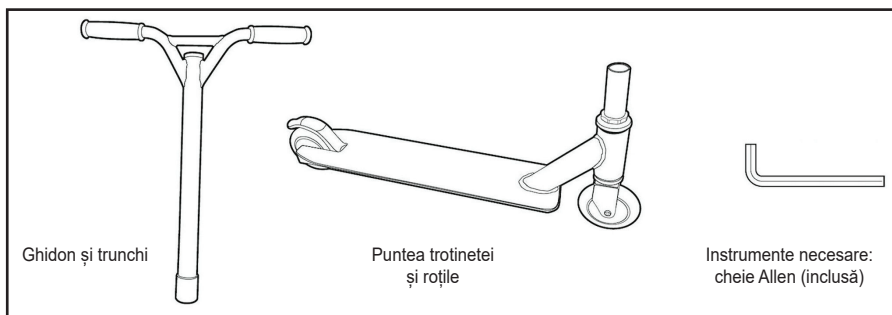

## ASAMBLARE:

- Glisați tija ghidonului peste secțiunea de blocare filetată
- Asigurați-vă că săgeata de pe furcă este orientată înainte și că ghidonul se deplasează înapoi
- Strângeți șuruburile uniform și strâns cu ajutorul cheii Allen furnizate
- Asigurați-vă că roțile sunt orientate în față atunci când ghidonul este ținut cu fața dreaptă

### **NOTĂ:**

- Un șurub care pare complet strâns poate necesita o întoarcere ulterioară după strângerea celorlalte două șuruburi

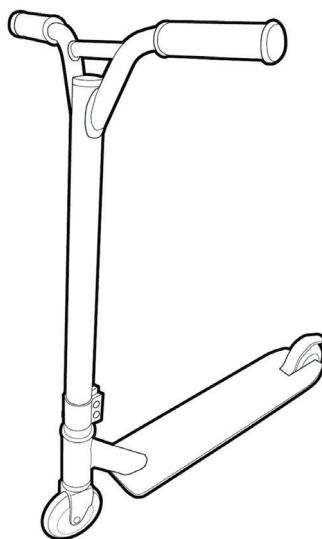

## ASAMBLATE:

- Vă rugăm să verificați dacă toate șuruburile și accesoriile sunt sigure înainte de a le da unui copil
  - Asigurați-vă că nu există componente rupte
  - Asigurați-vă că toate dispozitivele de blocare sunt activate
- Articolele vor fi folosite cu precauție, deoarece necesită o mare abilitate, pentru a evita căderile sau coliziunile care cauzează rănirea utilizatorului și a terților

## CERTIFICARE ȘI AUDIT:

- EN14619: 2005
- BSCI
- Pilonul SMETA 4
- Acest produs respectă standardul european. Materialele utilizate sunt sigure pentru sănătatea copiilor.

## UTILIZARE:

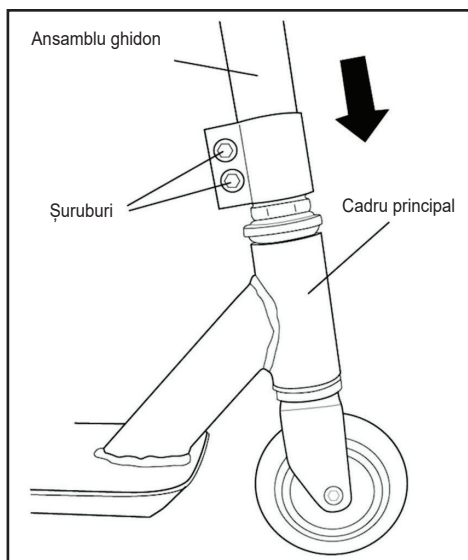

- Țineți ferm ambele mâner
- Puneți un picior spre partea din față a punții
- Cu celălalt picior, împingeți de la sol pentru a propulsa trotinetă înainte
- Ambele picioare se pot așeza pe punte atunci când viteza dorită a fost atinsă
- Pentru a vă opri, călcați frâna cu piciorul din spate.

## ΠΡΟΕΙΔΟΠΟΙΗΣΗ:

- Βεβαιωθείτε ότι έχετε διαβάσει και ακολουθήσει όλες τις προειδοποιήσεις και οδηγίες που αναφέρονται σε αυτό το εγχειρίδιο πριν χρησιμοποιήσετε το σκούτερ.
- Ενδέχεται να διακινδυνεύσετε σοβαρό τραυματισμό από συγκρούσεις, πτώσεις ή απώλεια ελέγχου εάν δεν διαβάσετε, ακολουθήσετε ή κατανοήσετε όλες τις βασικές οδηγίες λειτουργίας και προειδοποιήσεις που αναφέρονται σε αυτό το εγχειρίδιο.
- Είναι καθήκον σας να ελέγχετε και να συμμορφώνεστε με όλους τους νόμους και κανονισμούς, στην περιοχή σας.
- Σας συμβουλεύουμε να κρατάτε τα δάχτυλα των ποδιών και των χεριών σας μακριά από όλα τα κινούμενα μέρη του σκούτερ.
- Μην αγγίζετε τον μηχανισμό πέδησης μετά το φρενάρισμα, καθώς θα έχει ζεσταθεί από τη συνεχή χρήση.
- Χρησιμοποιήστε την κοινή λογική και καλή κρίση για να αποφύγετε τυχόν ατύχημα ή τραυματισμό.

## ΣΗΜΑΝΤΙΚΗ ΣΗΜΕΙΩΣΗ:

- Αποφύγετε την οδήγηση του σκούτερ τη νύχτα ή με μειωμένη ορατότητα.
- Θα πρέπει πάντα να οδηγείται μόνο από ένα άτομο, σε όλες τις περιπτώσεις.
- Τηρείτε όλους τους νόμους και κανονισμούς κυκλοφορίας και πεζών.
- Να είστε πολύ προσεκτικοί όταν οδηγείτε σε βρεγμένα πεζοδρόμια λόγω μειωμένης πρόσφυσης και πέδησης των τροχών.
- Ελέγξτε και σφίξτε όλα τα παξιμάδια που ασφαλίζουν αυτόνομα και τους συνδέσμους, περιοδικά, καθώς ενδέχεται να χάσουν την αποτελεσματικότητά τους λόγω παρατεταμένης χρήσης.
- Ακολουθήστε τις περιγραφόμενες οδηγίες για τη συναρμολόγηση του σκούτερ και αποφύγετε την τροποποίηση του σκούτερ.

## ΣΥΜΒΟΥΛΕΣ ΑΣΦΑΛΕΙΑΣ:

- Το προϊόν προορίζεται για παιδιά άνω των 8 ετών.
- Μέγιστο φορτίο: 100 kg.
- Δεν προορίζεται για extreme σπορ.
- Συνιστάται να ελέγχετε και να συντηρείτε το σκούτερ κατάλληλα πριν από τη χρήση.
- Να φοράτε πάντα προστατευτικό εξοπλισμό, που περιλαμβάνει κράνος και προστατευτικά επιθέματα, για να μειώσετε τον κίνδυνο τραυματισμού.
- Μακριά από δρόμο ή μέρη όπου υπάρχει κυκλοφορία.
- Να χρησιμοποιείται σε καθαρές, στεγνές και επίπεδες επιφάνειες.
- Συνιστάται να προσθέτετε περιοδικά λάδι για λίπανση.
- Αντικαταστήστε τα ρουλεμάν όταν φθαρούν.
- Κρατήστε τα πόδια σας στη βάση του σκούτερ και μην οδηγείτε ποτέ με το ένα χέρι.
- Μην οδηγείτε σε ολισθηρές επιφάνειες.
- Αποφύγετε την οδήγηση του σκούτερ σε σκάλες, καθώς το σκούτερ μπορεί να ανατραπεί προκαλώντας σοβαρούς τραυματισμούς .

## ΚΑΘΗΜΕΡΙΝΗ ΦΡΟΝΤΙΔΑ:

- Μην αφήνετε το σκούτερ κάτω από άμεσο ηλιακό φως ή σε βρεγμένα μέρη για μεγάλο χρονικό διάστημα. Αυτό μπορεί να προκαλέσει βλάβη σε ορισμένα μέρη.
- Καθαρίστε το σκούτερ, κατά διαστήματα, και διατηρήστε το στεγνό.
- Μπορείτε να χρησιμοποιήσετε ένα υγρό πανί και ένα ήπιο απορρυπαντικό για τον καθαρισμό του.

## ΟΔΗΓΟΣ ΑΣΦΑΛΕΙΑΣ ΣΚΟΥΤΕΡ:

- Αυτό το σκούτερ, σε καμία περίπτωση, δεν πρέπει να οδηγείται σε δημόσιο αυτοκινητόδρομο ή σε πολυσύχναστους δρόμους.
- Μην το οδηγείτε υπό την επήρεια αλκοόλ.
- Αποφύγετε ανώμαλα πεζοδρόμια ή λακκούβες, καθώς αυτό μπορεί να σας κάνει να χάσετε τον έλεγχο του σκούτερ.
- Μην το οδηγείτε κάτω από κακές καιρικές συνθήκες, όπως με ισχυρό άνεμο, δυνατή βροχή ή χιόνι.
- Κατεβείτε από το σκούτερ ή επιβραδύνετε εάν η κατάσταση του δρόμου είναι κακή.
- Να χρησιμοποιείται μόνο υπό την άμεση επίβλεψη ενηλίκων!
- Πάντα προσέχετε στο πεζοδρόμιο και αποφεύγετε να φοράτε οτιδήποτε μπορεί να εμποδίσει την ορατότητά σας.
- Μην οδηγείτε το σκούτερ στο σκοτάδι ή όταν οι καιρικές συνθήκες είναι κακές.
- Μην μεταφέρετε τίποτα στα χέρια σας ενώ οδηγείτε το σκούτερ.
- Σε όλες τις περιπτώσεις, τοποθετήστε και τα δύο χέρια στο τιμόνι για να εξασφαλίσετε τον πλήρη έλεγχο του σκούτερ.
- Αποφύγετε τη χρήση ακουστικών, καθώς αυτό μπορεί να περιορίσει την ακοή σας.
- Εάν οδηγείτε κάτω από χαμηλό φως, συνιστάται να φοράτε ελαφρώς ανακλαστικά ρούχα.
- Συνιστάται ιδιαίτερα να φοράτε εξοπλισμό ασφαλείας πριν οδηγήσετε το σκούτερ.
- Φορέστε παπούτσια για να αποφύγετε τον τραυματισμό των ποδιών σας.
- Μην φοράτε χαλαρά ρούχα ή κασκόλ ή τίποτα που να κρέμεται, καθώς μπορεί να πιάσει στους τροχούς.
- Όταν οδηγείτε κοντά σε σταθμευμένα οχήματα, προσέχετε για πόρτες αυτοκινήτου που μπορεί να ανοίξουν .

## ΟΔΗΓΟΣ ΓΙΑ ΤΗΝ ΑΣΦΑΛΕΙΑ ΤΩΝ ΠΑΙΔΙΩΝ:

- Μην αφήνετε ποτέ το παιδί σας χωρίς επίβλεψη, ενώ οδηγεί το σκούτερ.
- Ελέγχετε πάντοτε για τυχόν χαλαρές βίδες, παξιμάδια και μπουλόνια πριν αφήσετε το παιδί σας να οδηγήσει το σκούτερ.
- Βεβαιωθείτε ότι το παιδί σας μπορεί να οδηγήσει αυτό το σκούτερ.
- Συμβουλευστε το παιδί σας να φορέσει πλήρη εξοπλισμό ασφαλείας, για να αποφύγει τραυματισμούς, όπως κράνος, γάντια, επιγονατίδες, προστατευτικά αγκώνων και καρπών.
- Μην αφήνετε ποτέ το παιδί σας να οδηγεί το σκούτερ στο δρόμο.
- Όταν οδηγείτε το σκούτερ στο πεζοδρόμιο, βεβαιωθείτε ότι το παιδί σας παραχωρεί στους πεζούς προτεραιότητα και δεν οδηγεί πολύ κοντά σε αυτούς.

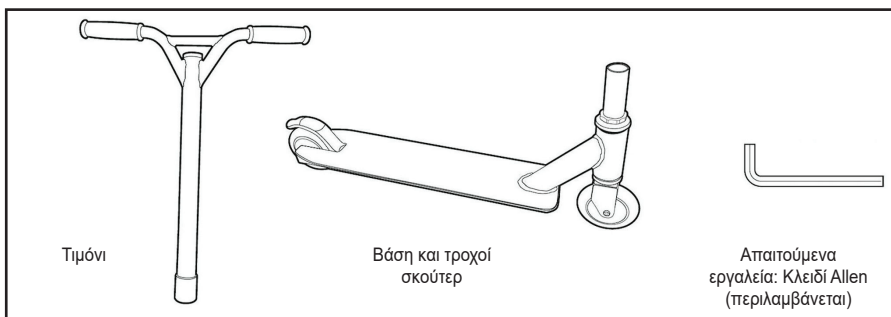

## ΣΥΝΑΡΜΟΛΟΓΗΣΗ:

- Σύρετε το στέλεχος του τιμονιού πάνω από το σπειροειδές τμήμα ασφάλισης.
- Βεβαιωθείτε ότι το βέλος στο πιρούνι είναι στραμμένο προς τα εμπρός και ότι το τιμόνι κινείται προς τα πίσω.
- Σφίξτε τα μπουλόνια ομοίμορφα και καλά, χρησιμοποιώντας το παρεχόμενο κλειδί Allen.
- Βεβαιωθείτε ότι οι τροχοί είναι στραμμένοι προς τα εμπρός όταν το τιμόνι είναι στραμμένο ίσια.

### ΣΗΜΕΙΩΣΗ:

- Ένα μπουλόνι που φαίνεται πλήρως σφιγμένο μπορεί να απαιτήσει περαιτέρω σφίξιμο μετά το σφίξιμο των άλλων δύο μπουλονιών.

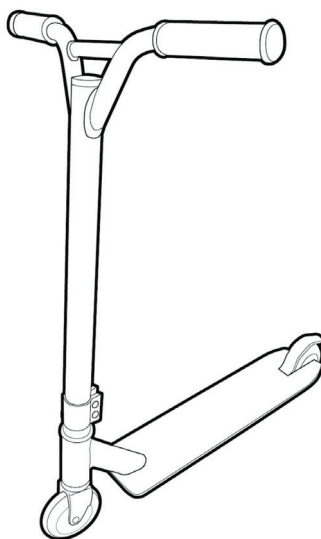

## ΣΥΝΑΡΜΟΛΟΓΗΜΕΝΟ:

- Βεβαιωθείτε ότι όλες οι βίδες και τα εξαρτήματα είναι καλά ασφαλισμένα πριν δώσετε το σκούτερ στο παιδί.
  - Βεβαιωθείτε ότι δεν υπάρχουν σπασμένα εξαρτήματα.
  - Βεβαιωθείτε ότι όλες οι συσκευές κλειδώματος είναι συνδεδεμένες.
- Το προϊόν πρέπει να χρησιμοποιείται με προσοχή, καθώς απαιτείται μεγάλη ικανότητα, ώστε να αποφευχθούν πτώσεις ή συγκρούσεις που μπορεί να προκαλέσουν τραυματισμό στο χρήστη ή σε τρίτους.



## ΠΙΣΤΟΠΟΙΗΣΗ ΚΑΙ ΕΛΕΓΧΟΣ:

- EN14619: 2005
- BSCI
- SMETA 4 Pillar
- Αυτό το προϊόν συμμορφώνεται με το ευρωπαϊκό πρότυπο. Τα υλικά που χρησιμοποιούνται είναι ασφαλή για την υγεία των παιδιών.

## ΧΡΗΣΗ:

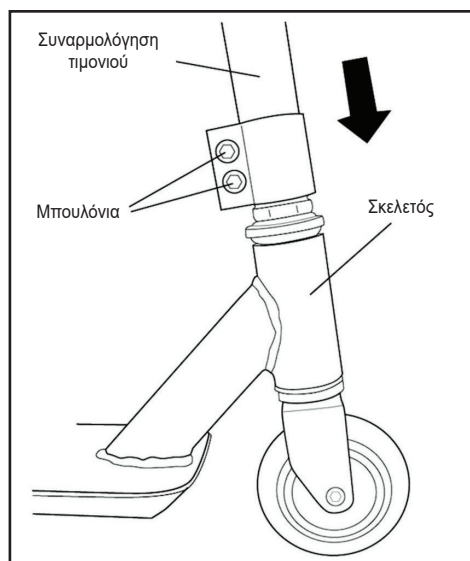

- Κρατήστε σταθερά και τις δύο χειρολαβές.
- Βάλτε το ένα πόδι προς το μπροστινό μέρος της βάσης.
- Με το άλλο πόδι, σπρώξτε στο έδαφος για να ωθήσετε το σκούτερ προς τα εμπρός.
- Και τα δύο πόδια μπορούν να χωρέσουν στη βάση όταν έχει επιτευχθεί η επιθυμητή ταχύτητα.
- Για να σταματήσετε, πατήστε το φρένο με το πίσω πόδι.

**ВНИМАНИЕ:**

- Преди да използвате тротинетката, прочетете внимателно и следвайте всички предупреждения и инструкции, включени в настоящата инструкция.
- Може да съществува риск от сериозно нараняване при сблъсък, падане или загуба на контрол, ако не прочетете основните инструкции за употреба и предупрежденията, описани в това ръководство за употреба.
- Ваше задължение е да проверите, както и да спазвате всички закони и наредби в региона, в който живеете.
- Препоръчва се да държите пръстите на ръцете и краката си далеч от подвижните части на тротинетката.
- Не пипайте спирачния механизъм след спиране, защото се нагрява силно при продължителна употреба.
- Използвайте здрав разум и добра преценка, за да избегнете инциденти и наранявания.

**ВАЖНА ЗАБЕЛЕЖКА:**

- Избягвайте да карате тротинетката през нощта или при намалена видимост.
- Винаги и при всички обстоятелства трябва да се кара само от един човек.
- Спазвайте правилата на Закона за движение по пътищата.
- Бъдете внимателни, когато карате по мокри настилки, заради намаленото сцепление на колелата с пътя и понижената ефективност на спирачката.
- Преди всяка употреба, проверявайте окачването, закрепването и фиксирането на компонентите и заключващите устройства, тъй като с течение на времето те могат да загубят своята ефективност.
- Следвайте инструкциите за сглобяване на тротинетката и избягвайте каквито и да било модификации.

**СЪВЕТИ ЗА БЕЗОПАСНОСТ:**

- Този продукт е предназначен за деца над 8 години.
- Максимално натоварване: 100 кг.
- Продуктът не е предназначен за екстремни спортове.
- Препоръчва се да проверявате и поддържате тротинетката правилно преди употреба.
- Винаги носете защитна екипировка, която включва каска и протектори, за да намалите риска от нараняване.
- Стойте далеч от пътища или места, в които се вливат други пътни артерии.
- Продуктът трябва да се използва на равни и сухи настилки.
- Препоръчва се редовно смазване.
- Лагерите трябва да се сменят, когато се изнасят.
- Моля, дръжте краката си на тротинетката и не карайте с една ръка.
- Не карайте тротинетката на хлъзгави настилки.
- Избягвайте да карате тротинетката по стълбища, тъй като може да се преобърне и да причини сериозни наранявания.

## ЕЖЕДНЕВНИ ГРИЖИ:

- Не дръжте тротинетката пряка слънчева светлина или на влажни места много дълго време. Това може да повреди някои части.
- От време на време почиствайте тротинетката и я дръжте суха.
- Можете да използвате влажна кърпа и мек почистващ препарат, за да я чистите.

## ИНСТРУКЦИИ ЗА БЕЗОПАСНО КАРАНЕ:

- При никакви обстоятелства тротинетката не трябва да се кара на оживени места или на път за обществено ползване.
- Не карайте тротинетката под влиянието на алкохол.
- Избягвайте да карате по настилки с неравности или дупки, тъй като това може да доведе до загуба на контрол.
- Не карайте тротинетката при лоши атмосферни условия, напр. силен вятър, проливен дъжд или сняг.
- Моля, слезте от тротинетката или намалете скоростта, ако условията са неподходящи.
- Използването на тротинетката е разрешено само под надзора на възрастен.
- Винаги гледайте пътя и избягвайте да носите каквото и да е, което би могло да попречи на видимостта ви.
- Не карайте тротинетката по тъмно или при лоши атмосферни условия.
- Не носете нищо в ръцете си, когато карате тротинетката.
- При всички случаи поставяйте и двете си ръце на кормилото, за да си осигурите пълен контрол над тротинетката.
- Избягвайте използването на слушалки, защото могат да ограничат слуха ви.
- Ако карате на слабо осветление, препоръчва се да носите светлоотражателно облекло.
- Силно се препоръчва носенето на предпазни средства.
- Носете обувки, за да избегнете нараняване на краката.
- Не носете широки дрехи, шалове или друго, което виси, тъй като може да се заплете в колелата.
- Когато карате в близост до паркирани автомобили, внимавайте за отваряне на врата.

## РЪКОВОДСТВО ЗА БЕЗОПАСНОСТТА НА ДЕТЕТО:

- Никога не оставяйте детето си без надзор, докато кара тротинетката.
- Винаги проверявайте дали има незатегнати болтове или гайки, преди да оставите детето да кара тротинетката.
- Уверете се, че детето умее да управлява тротинетката.
- Погрижете се детето ви да носи всички предпазни средства, за да избегне наранявания. Това включва каска, ръкавици, наколенки, налакътници и предпазители за китките.
- Никога не оставяйте детето си да кара тротинетката на пътното платно.
- Когато детето ви кара тротинетката по тротоара, уверете се, че дава предимство на пешеходците и не е прекалено близо до тях.

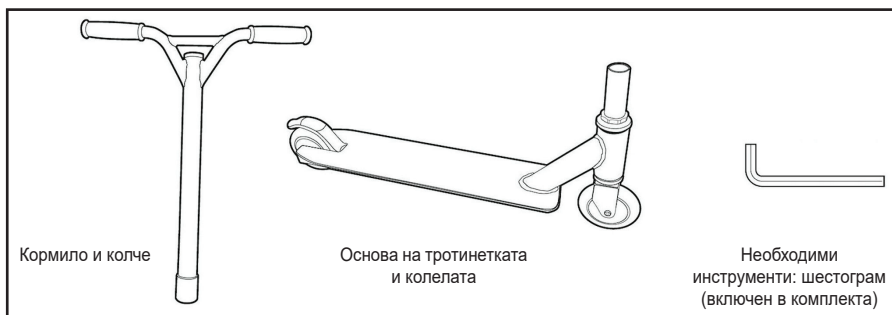

## СГЛОБЯВАНЕ:

- Плъзнете колчето на кормилото в частта за заключване.
- Уверете се, че стрелката е обърната напред и кормилото се движи назад.
- Затегнете равномерно и плътно болтовете, като използвате предоставения шестограм.
- Уверете се, че колелата сочат напред, когато кормилото е изправено.

**ЗАБЕЛЕЖКА:**

- Болт, който изглежда напълно завит, може да изисква допълнително затягане, след като завинтите другите два болта.

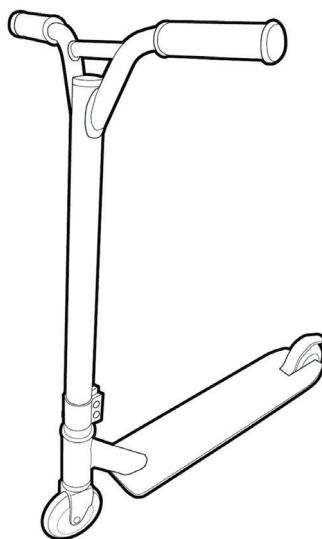

## СГЛОБЕНА:

- Моля, проверете дали всички гайки и болтове са добре завити, преди да дадете тротинетката на дете.
  - Уверете се, че няма счупени компоненти.
  - Уверете се, че всички заключващи устройства са активирани.
- Тротинетката трябва да се ползва внимателно и изисква умения, за да се избегне падане или сблъсък, които могат да причинят нараняване на този, който я управлява, или на други лица.

## СЕРТИФИЦИРАНЕ & ОДИТ:

- EN14619:2005
- BSCI
- SMETA 4 Pillar
- Този продукт отговаря на Европейския стандарт. Използваните материали са безопасни за здравето на децата.

## УПОТРЕБА:

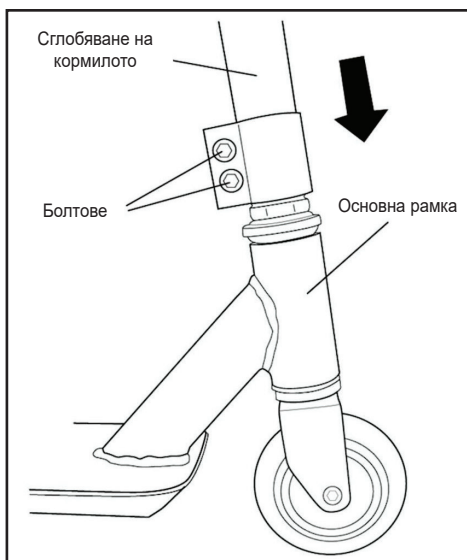

- Дръжте здраво кормилото с двете ръце.
- Поставете единия крак върху предната част на корпуса.
- С другия крак стъпете на земята и се оттласнете, за да изтласкате тротинетката напред.
- Можете да поставите и двата си крака на тротинетката, когато сте достигнали желаната скорост.
- За да спрете, настъпете спирачката, която се намира над задното колело.



**CERTIFICATE**



**Z ZIZITO**  
— Switzerland

ZIZITO SA, Rue Du Centre 8 Villars-Sur-Glâne,  
Fribourg, 1752 Switzerland



[www.zizito.com](http://www.zizito.com)



[info@zizito.com](mailto:info@zizito.com)